







In deze handleiding wordt bepaalde informatie voorafgegaan door het symbool **ATTENTIE**. Deze informatie is bedoeld om u te helpen bij het voorkomen van schade aan het voertuig, andere eigendommen en het milieu.

De symbolen    op stickers die op het voertuig zijn geplakt, zijn er om u eraan te herinneren dat u deze handleiding moet lezen voor een goede en veilige bediening van het voertuig.

  heeft verschillende kleuren om aan te geven dat er sprake is van gevaar (rood), een waarschuwing (oranje), of een aandachtspunt (amber).

 **Veiligheidsstickers** BLZ. 95

Enkele woorden over veiligheid

Uw veiligheid en de veiligheid van anderen is zeer belangrijk. Het veilig gebruiken van dit voertuig is een belangrijke verantwoordelijkheid.

Om u te helpen de juiste beslissingen te nemen op het gebied van veiligheid, bieden we u gebruikprocedures en andere informatie op stickers en in deze handleiding aan. Deze informatie waarschuwt u voor potentiële gevaren waardoor u of anderen letsel zouden kunnen oplopen.

Uiteraard is het niet praktisch of zelfs mogelijk u voor alle gevaren te waarschuwen, die verband houden met het gebruik en het onderhoud van het voertuig. U dient uit te gaan van uw eigen gezonde beoordelingsvermogen.

U treft deze belangrijke veiligheidsinformatie in verschillende vormen aan, waaronder:

- **Veiligheidsstickers** - op het voertuig.
- **Veiligheidsmeldingen** - voorafgegaan door een veiligheidswaarschuwingssymbool  en een van de drie signaalwoorden: **GEVAAR**, **WAARSCHUWING**, of **LET OP**. Deze signaalwoorden betekenen:

 **GEVAAR**

Indien u de instructies niet opvolgt, ZULT u ERNSTIG of DODELIJK LETSEL oplopen.

 **WAARSCHUWING**

Indien u de instructies niet opvolgt, KUNT u ERNSTIG of DODELIJK LETSEL oplopen.

  **WAARSCHUWING**

Indien u de instructies niet opvolgt, KUNT u ERNSTIG of DODELIJK LETSEL oplopen.

 **LET OP**

Indien u de instructies niet opvolgt, KUNT u LETSEL oplopen.

- **Veiligheidsopschriften** - zoals Belangrijke veiligheidsmaatregelen.
- **Hoofdstuk Veiligheid** - zoals Veilig rijden.
- **Instructies** - het juiste en veilige gebruik van dit voertuig.

Deze handleiding bevat een grote hoeveelheid belangrijke veiligheidsinformatie - lees haar aandachtig door.

Incidentrecorders

Uw voertuig is uitgerust met meerdere voorzieningen waar in het algemeen naar verwezen wordt als incidentrecorders. Deze leggen verscheidene typen real-time voertuiggegevens vast, zoals het opblazen van SRS-airbags of het falen van SRS-systeemcomponenten. Deze gegevens behoren toe aan de eigenaar van het voertuig en zijn niet toegankelijk voor anderen, behalve als dit wettelijk verplicht is of met toestemming van de eigenaar van het voertuig. Deze gegevens kunnen worden benaderd door Honda, haar geautoriseerde dealers en erkende reparateurs, werknemers, vertegenwoordigers en aannemers met uitsluitend als doel technische diagnose, onderzoek en ontwikkeling van het voertuig.

Diagnostische onderhoudsrecorders

Uw voertuig is uitgerust met een onderhoudssysteem dat informatie opslaat over aandrijflijnprestaties en rijomstandigheden. Deze gegevens kunnen gebruikt worden door technici om het voertuig te diagnosticeren, repareren en onderhouden. Deze gegevens kunnen door niemand anders benaderd worden, behalve als dit wettelijk verplicht is of met toestemming van de eigenaar van het voertuig. Deze gegevens kunnen worden benaderd door Honda, haar geautoriseerde dealers en erkende reparateurs, werknemers, vertegenwoordigers en aannemers met uitsluitend als doel technische diagnose, onderzoek en ontwikkeling van het voertuig.

Deze gebruikershandleiding moet als permanent onderdeel van het voertuig worden beschouwd en moet daarom bij de verkoop van het voertuig worden meegeleverd.

Deze gebruikershandleiding beschrijft alle modellen van het voertuig. Het is mogelijk dat u beschrijvingen van uitrustingsdetails en functies tegenkomt, die niet op uw specifieke model aanwezig zijn.

De afbeeldingen in deze gebruikershandleiding verbeelden functies en uitrustingsdetails die aanwezig zijn op sommige, maar niet alle modellen. Uw specifieke model beschikt mogelijk niet over sommige van deze functies.

De informatie en de specificaties in deze publicatie waren geldig op het moment van de goedkeuring tot drukken. Honda Motor Co., Ltd. behoudt zich echter het recht voor de specificaties of het ontwerp op elk ogenblik te beëindigen of te wijzigen zonder aankondiging en zonder dat zulks leidt tot enige verplichting.

Hoewel deze handleiding van toepassing is op zowel modellen met het stuur rechts als links, verwijzen de illustraties in deze handleiding voornamelijk naar modellen met het stuur links.

➤ **Veilig rijden** BLZ. 37

Voor veilig rijden BLZ. 38 Veiligheids gordels BLZ. 43 Airbags BLZ. 56

➤ **Instrumentenpaneel** BLZ. 97

Controlelampjes BLZ. 98 Meters en displays BLZ. 146

➤ **Bedieningselementen** BLZ. 173

Klok BLZ. 174 De portieren vergrendelen en ontgrendelen BLZ. 176
Panoramadak* BLZ. 210
Stoelen BLZ. 246 Comfortvoorzieningen interieur BLZ. 265

➤ **Functies** BLZ. 297

Audiosysteem BLZ. 298 Basisbediening audiosysteem BLZ. 305, 331
Instelbare functies BLZ. 400, 408

➤ **Rijden** BLZ. 495

Vóór het rijden BLZ. 496 Aanhanger/caravan trekken BLZ. 500 Richtlijnen voor off-road BLZ. 508
Achteruitrijcamera voor multi-weergave* BLZ. 648 Bijtanken BLZ. 650

➤ **Onderhoud** BLZ. 655

Voordat onderhoud wordt verricht BLZ. 656 Onderhoudsherinneringssysteem* BLZ. 660
Lampen vervangen BLZ. 692
Accu BLZ. 710 Verzorging van de afstandsbediening BLZ. 716
Accessoires en modificaties BLZ. 726

➤ **Onverwachte gebeurtenissen** BLZ. 729

Gereedschappen BLZ. 730 Bij een lekke band BLZ. 732
Oververhitting BLZ. 747 Controlelampje, gaat branden/knipperen BLZ. 749

➤ **Informatie** BLZ. 767

Specificaties BLZ. 768 Identificatienummers BLZ. 771

Inhoud

Veiligheid van kinderen BLZ. 70

Gevaren van uitlaatgassen BLZ. 94

Veiligheidsstickers BLZ. 95

Achterklep BLZ. 189

Beveiligingssysteem BLZ. 200

Ruiten BLZ. 206

De schakelaars rondom het stuurwiel bedienen BLZ. 214

Spiegels BLZ. 242

Klimaatregelsysteem BLZ. 290

Audio-foutmeldingen BLZ. 393

Algemene informatie over het audiosysteem BLZ. 395

Handsfree telefoonsysteem BLZ. 436, 457

Noodoproep (eCall)* BLZ. 489

Tijdens het rijden BLZ. 510

Honda Sensing BLZ. 555

Remmen BLZ. 626

Uw voertuig parkeren BLZ. 637

Brandstofverbruik en CO₂-uitstoot BLZ. 652

Voertuig met turbomotor BLZ. 653

Oliecontrolesysteem* BLZ. 665

Onderhoudsschema* BLZ. 670

Onderhoud onder de motorkap BLZ. 678

Wisserbladen controleren en onderhouden BLZ. 700

Banden controleren en onderhouden BLZ. 705

Onderhoud van klimaatregelsysteem BLZ. 718

Reinigen BLZ. 721

Motor start niet BLZ. 741

Als de accu leeg is BLZ. 744

Schakelhendel kan niet worden bewogen* BLZ. 746

Zekeringen BLZ. 756

Slepen in noodsituaties BLZ. 763

Wanneer u de achterklep niet kunt openen BLZ. 764

Apparaten die radiogolven uitzenden BLZ. 772

Overzicht met EG-verklaringen van overeenstemming van inhoud* BLZ. 802

Verkorte handleiding BLZ. 4

Veilig rijden BLZ. 37

Instrumentenpaneel BLZ. 97

Bedieningselementen BLZ. 173

Functies BLZ. 297

Rijden BLZ. 495

Onderhoud BLZ. 655

Onverwachte gebeurtenissen BLZ. 729

Informatie BLZ. 767

Index BLZ. 806

Visuele index

Type met het stuur links

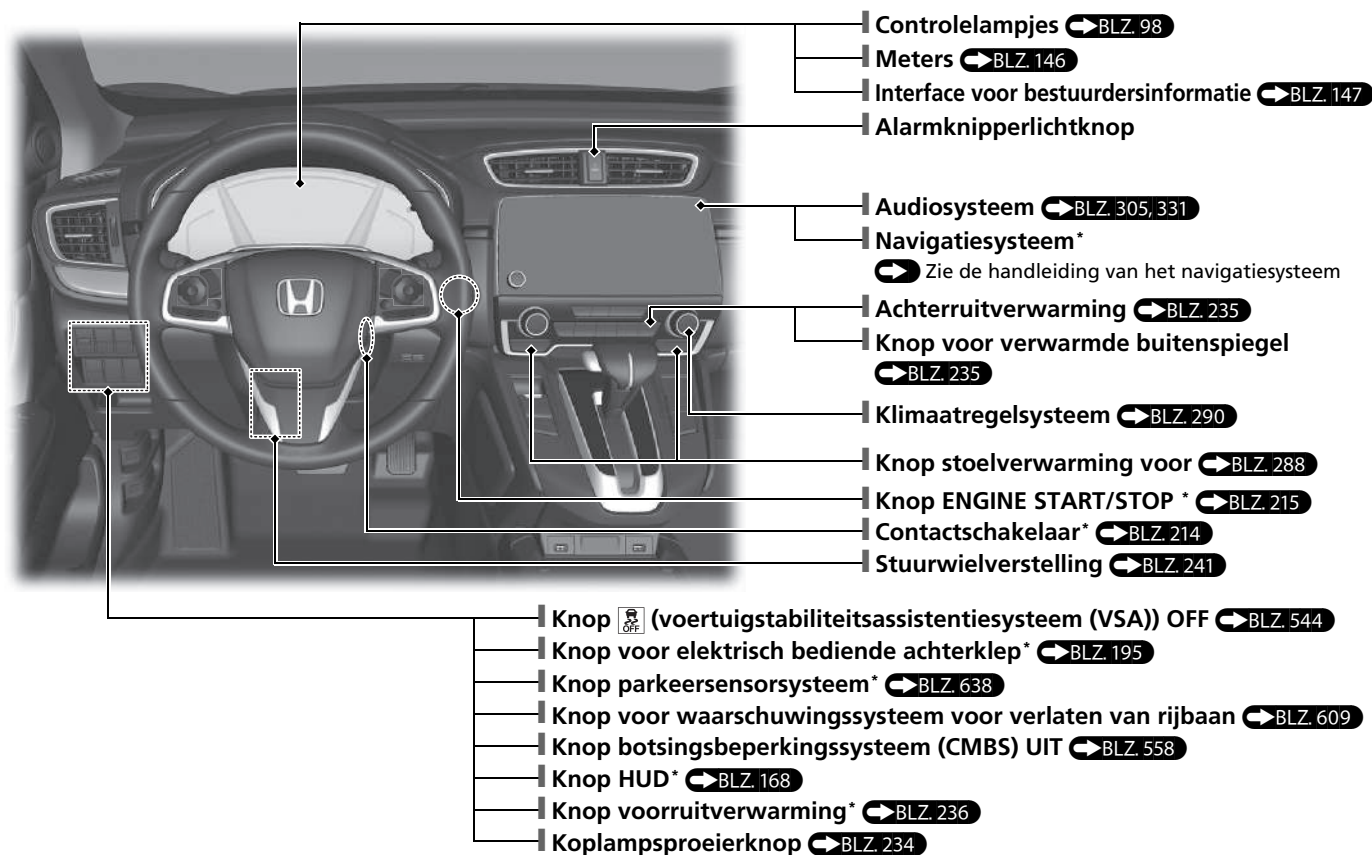

Type met het stuur rechts

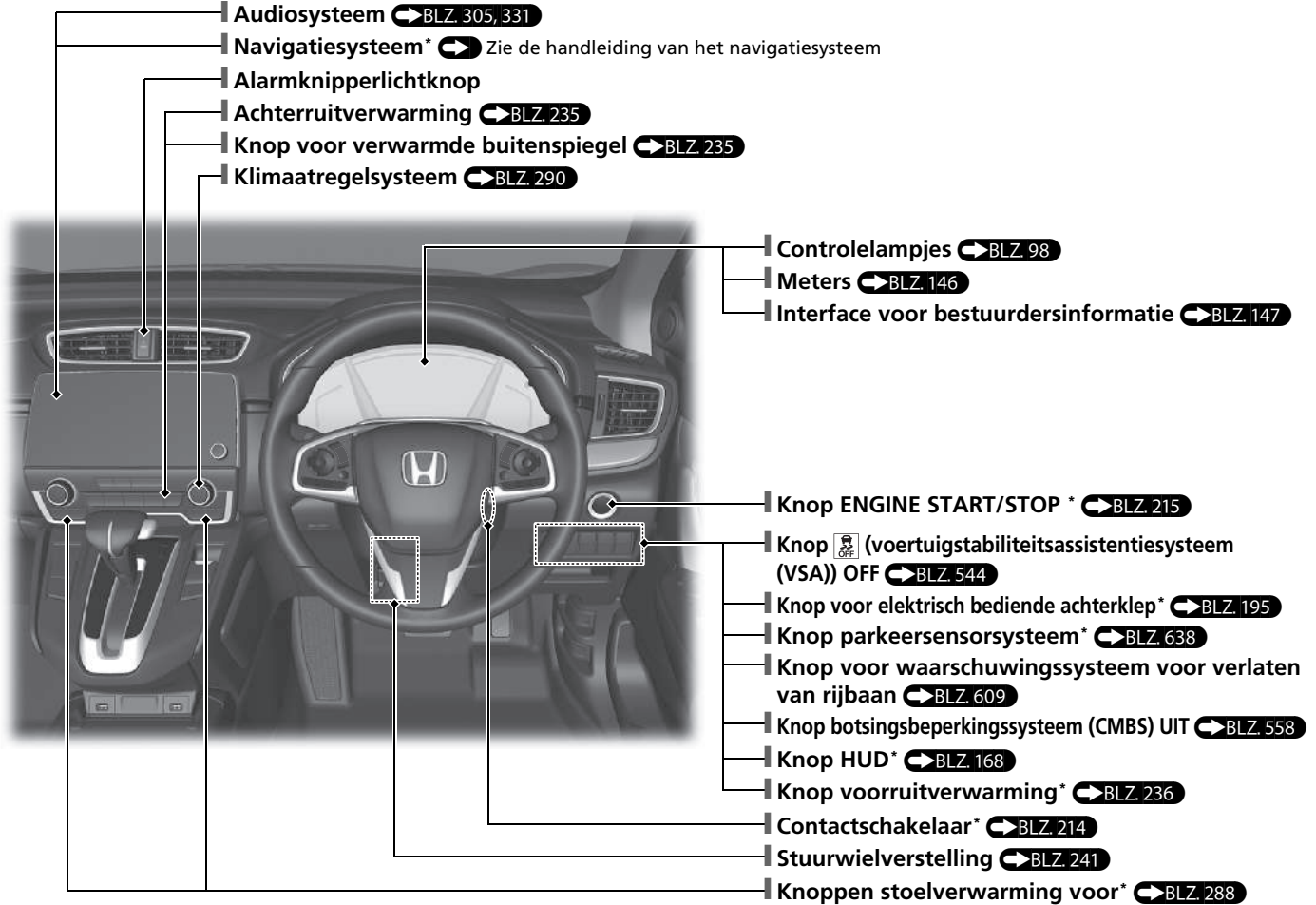

* Niet beschikbaar op alle modellen

Visuele index

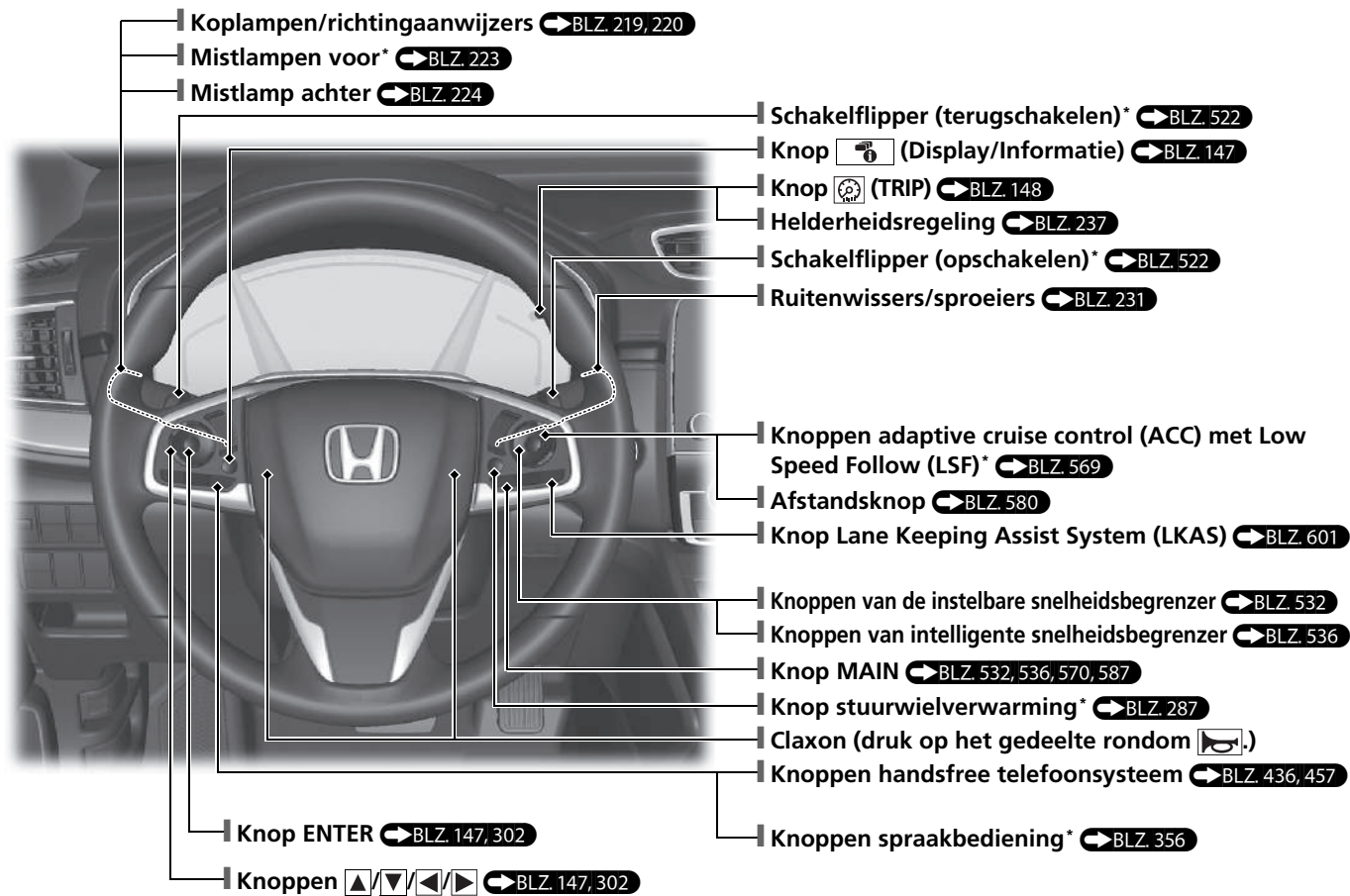

Type met het stuur links

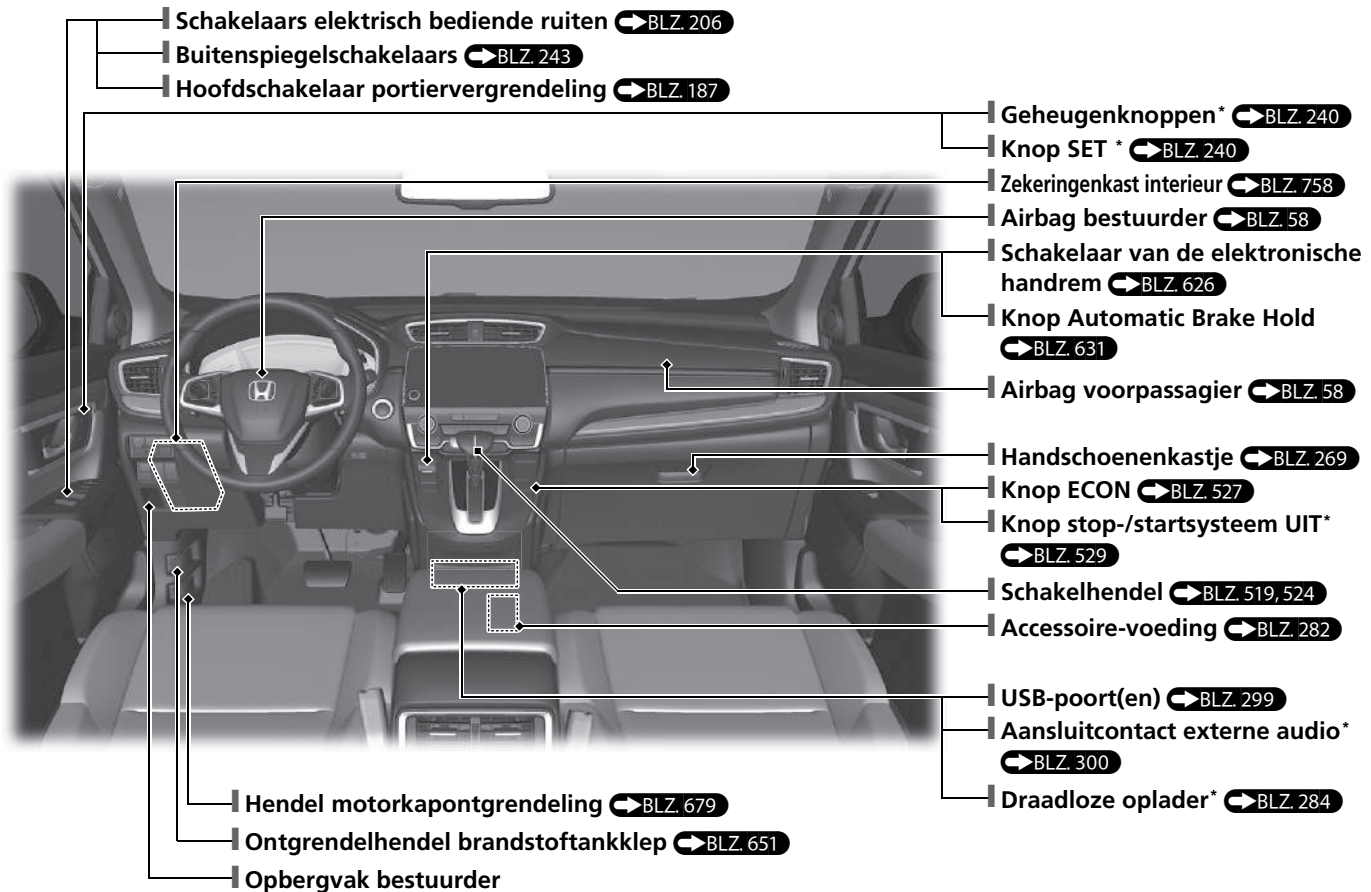

* Niet beschikbaar op alle modellen

Visuele index

Type met het stuur rechts

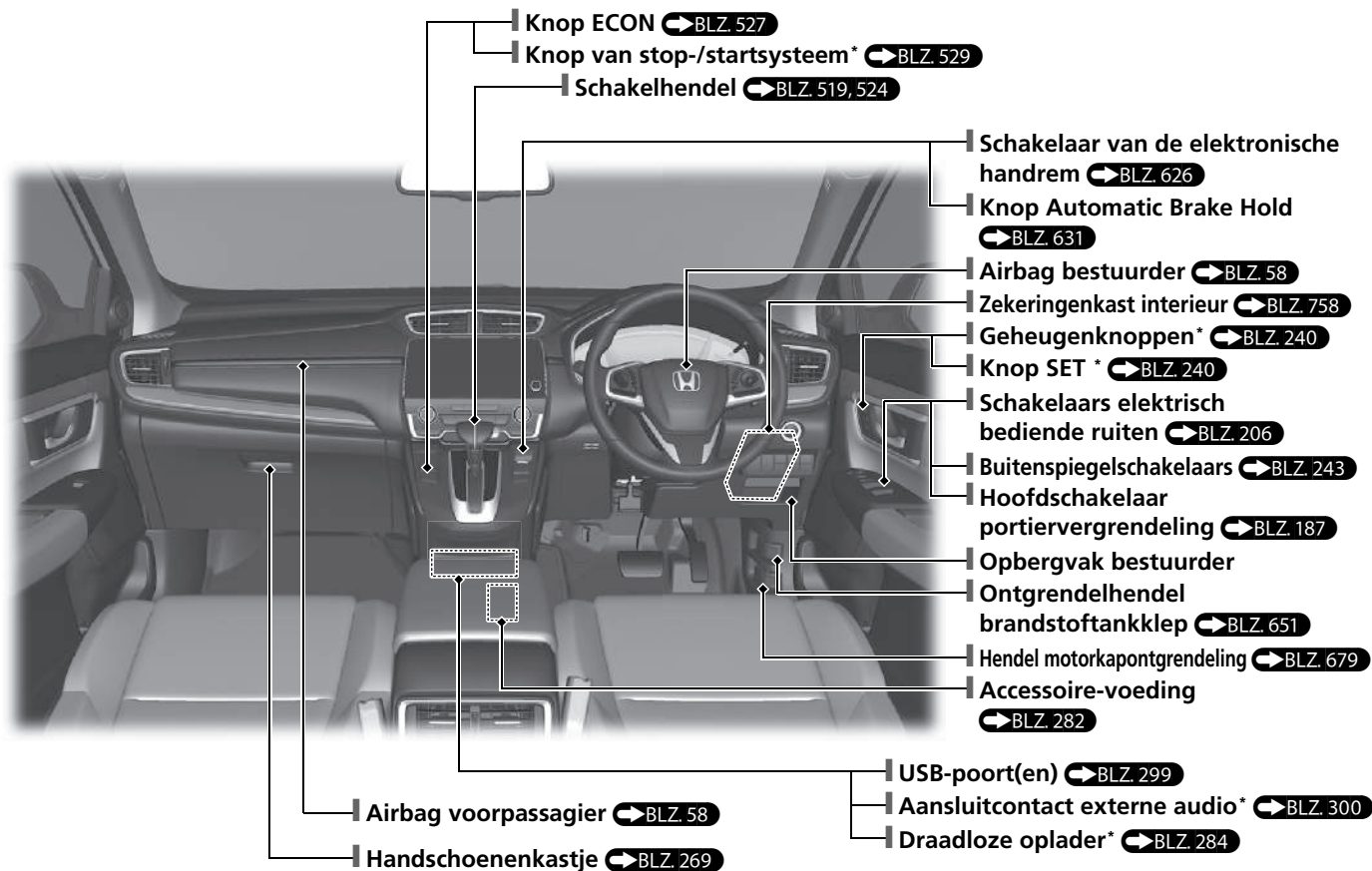

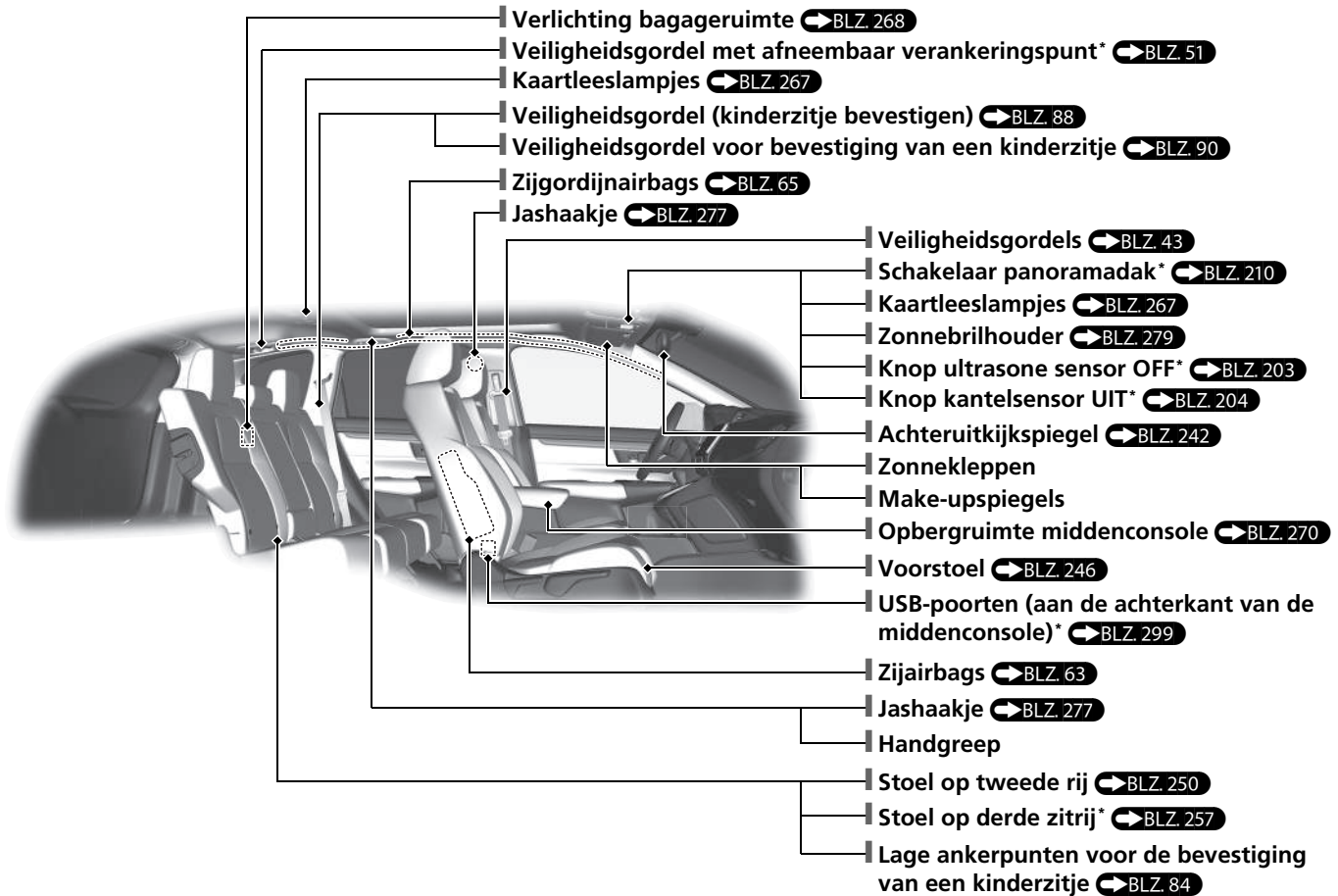

Visuele index

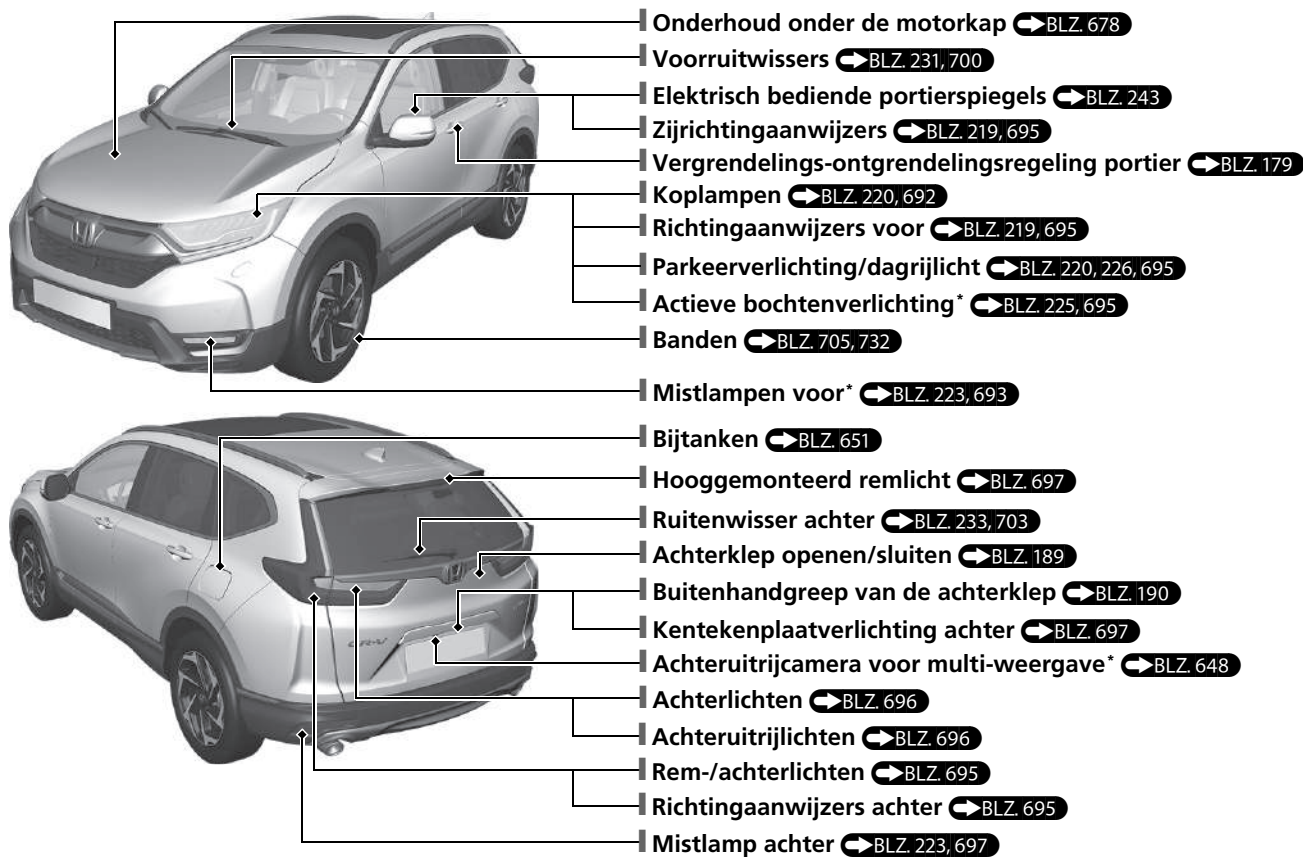

Eco-assistentiesysteem

Zuinigheidsmeter

- De kleur van de zuinigheidsmeter verandert in groen om aan te geven dat zuinig wordt gereden met het voertuig.



Knop ECON ➔ BLZ. 527
Helpt bij het maximaliseren van de brandstofzuinigheid.



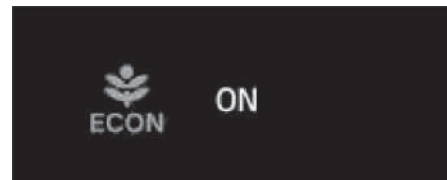

Controlelampje ECON-modus ➔ BLZ. 111
Gaat branden wanneer de ECON-knop wordt ingedrukt.

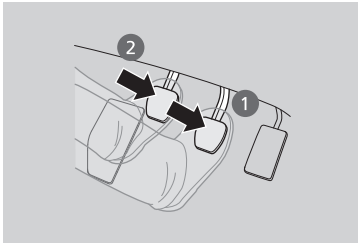

De melding wordt gedurende enkele seconden weergegeven wanneer de ECON-knop wordt ingedrukt.

Werking stop-/startstelsysteem*

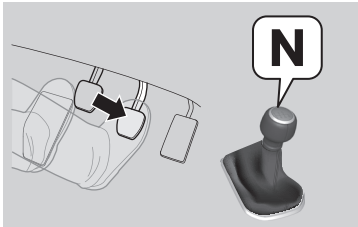
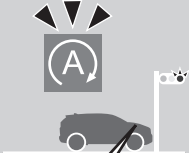
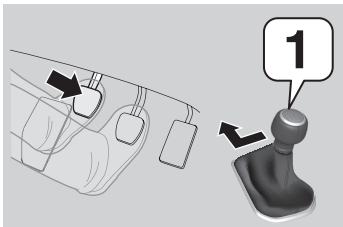
Om zuiniger met brandstof om te gaan, stopt en start de motor zoals hieronder wordt beschreven. Wanneer het stop-/startstelsysteem is ingeschakeld, gaat het controlelampje (groen) van het stop-/startstelsysteem branden. ➔BLZ.112

Bij	Handgeschakelde transmissie	Motorstatus
Afremmen 	<ol style="list-style-type: none">1. Trap het rempedaal in.2. Trap het koppelingspedaal volledig in. 	 Aan
Stoppen 	<ul style="list-style-type: none">• Blijf het rempedaal intrappen.• Zet de schakelhendel in N.• Laat het koppelingspedaal los. 	 Uit
Weer rijden	<ol style="list-style-type: none">1. Trap het koppelingspedaal opnieuw in.2. Zet de schakelhendel in 1.3. Trap het gaspedaal in om het rijden te hervatten. 	 Herstarten

Veilig rijden BLZ. 37

Airbags BLZ. 56

- Uw voertuig is uitgerust met airbags, die u en uw passagiers beschermen tijdens een gematigde tot krachtige botsing.

Veiligheid van kinderen BLZ. 70

- Alle kinderen jonger dan 12 jaar dienen op de achterbank te zitten.
- Kleine kinderen dienen goed te worden vastgegespt in een naar voren gericht kinderzitje.
- Baby's en peuters dienen goed te worden vastgegespt in een naar achteren gericht kinderzitje op de achterbank.

Gevaren van uitlaatgassen BLZ. 94

- Uw voertuig stoot gevaarlijke uitlaatgassen uit, die koolmonoxide bevatten. Laat de motor niet draaien in afgesloten ruimten, waar het koolmonoxidegas zich kan verzamelen.

Veiligheidsgordels BLZ. 43

- Gesp uw veiligheidsgordel vast en ga zo ver mogelijk naar achteren op de stoel zitten.
- Controleer of uw passagiers hun veiligheidsgordels correct dragen.



Gesp uw heupgordel zo laag mogelijk vast.

Controlelijst vóór het rijden BLZ. 42

- Controleer voor het rijden of de voorstoelen, de hoofdsteunen, het stuurwiel en de spiegels op de juiste wijze zijn afgesteld.

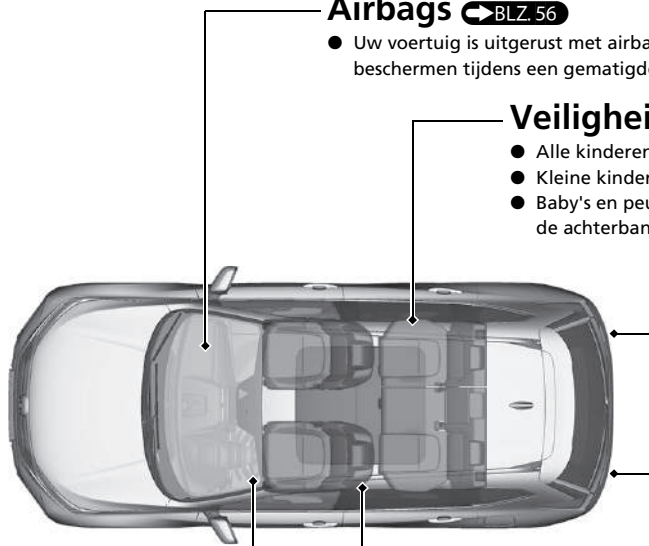















Instrumentenpaneel BLZ. 97

Controlelampjes  BLZ. 98 / Interface voor bestuurdersinformatie  BLZ. 147 / Meters  BLZ. 146 /

Head-updisplay*  BLZ. 168

Controlelampjes

-  Storingsindicatielamp
-  Controlelampje lage oliedruk
-  Controlelampje laadsysteem
-  Controlelampje antiblokeerremstelsysteem (ABS)
-  Controlelampje assistentiesysteem voertuigstabiliteit (VSA)
-  Controlelampje VSA OFF
-  Controlelampje Automatic Brake Hold-systeem
-  Controlelampje Automatic Brake Hold
-  Controlelampje ECON-modus
-  Controlelampje parkeerrem en remsysteem (rood)
-  Controlelampje parkeerrem en remsysteem (amber)
-  Waarschuwinglampje systeemmelding
-  Controlelampje lage bandenspanning/waarschuwingssysteem bandenspanning
-  Controlelampje dode hoek-informatiesysteem*

Type met het stuur rechts

Controlelampje startblokkering/
beveiligingssysteemalarm

Toerenteller



Snelheidsmeter

Type met het stuur links

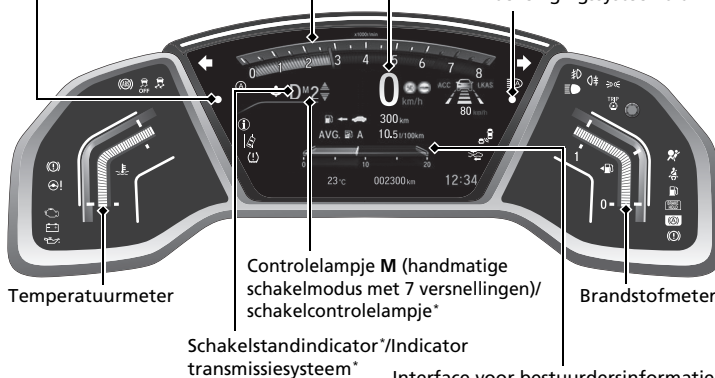



Controlelampje
startblokkering/
beveiligingssysteemalarm











Controlelampjes

-  Controlelampjes richtingaanwijzers en alarmknipperlichten
-  Controlelampje elektrisch stuurbekrachtigingssysteem (EPS)
-  Controlelampje laag brandstofpeil
-  Waarschuwinglampje veiligheidsgordel
-  Waarschuwinglampje aanvullend veiligheidssysteem

Controlelampjes verlichting

-  Controlelampje lichten aan
-  Controlelampje grootlicht
-  Controlelampje mistlamp voor*
-  Controlelampje mistlamp achter

Controlelampjes

-  Controlelampje van de instelbare snelheidsbegrenzer
-  Controlelampje instelbare snelheidsbegrenzer
-  Controlelampje stop-/startstelsysteem (amber)*
-  Controlelampje stop-/startstelsysteem (groen)*
-  Controlelampje automatisch grootlicht
-  Controlelampje Adaptive Cruise Control (ACC) met Low Speed Follow (LSF)* (amber/groen)
-  Controlelampje Lane Keeping Assist System (LKAS) (amber/groen)
-  Controlelampje botsingsbeperkingsstelsysteem (CMBS)
-  Controlelampje voor waarschuwingssysteem voor verlaten van de weg

Bedieningselementen BLZ.173

Klok BLZ.174

Modellen met navigatiesysteem



Het audiosysteem ontvangt signalen van GPS-satellieten, waarmee de klok automatisch op de juiste tijd wordt gezet.

Modellen met audiosysteem met kleurscherm





- 1 Houd de knop **MENU/CLOCK** ingedrukt.
- 2 Draai aan  om het uur te wijzigen en druk op .
- 3 Draai aan  om de minuten te wijzigen en druk op .
- 4 Selecteer **SET** en druk vervolgens op .

Deze weergaven worden gebruikt om te tonen hoe de selectieknop moet worden bediend.

- Draai aan  om te selecteren.
- Druk op  om te bevestigen.

Modellen met display-audio



- 1 Selecteer het pictogram  (Home) en selecteer vervolgens **Instellingen**.
- 2 Selecteer **Klok** en selecteer vervolgens **Klokaanpassing**.
- 3 Raak het pictogram  aan om de uren of minuten vooruit of achteruit in te stellen.
- 4 Selecteer **OK**.

Knop ENGINE START/STOP *

➔BLZ. 215

Druk op de knop om de voedingsmodus van het voertuig te wijzigen.

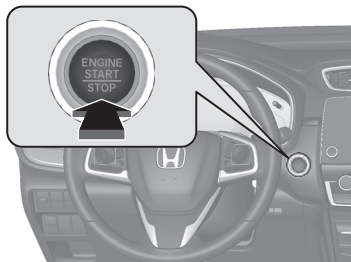

Richtingaanwijzers ➔BLZ. 219

Bedieningshendel richtingaanwijzers

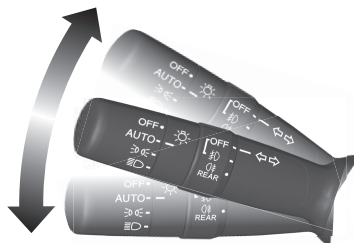

Verlichting ➔BLZ. 220

Lichtschakelaars

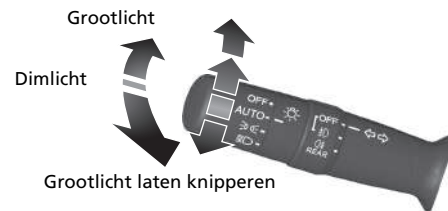





Ruitenwissers en ruitensproeiers BLZ. 231

Bedieningshendel wissers/sproeiers



Afstelring

-  : lage gevoeligheid*1
-  : lagere snelheid, minder wisslagen*2
-  : hoge gevoeligheid*1
-  : hogere snelheid, meer wisslagen*2

*1: Modellen met ruitenwissers met automatisch wisinterval

*2: Modellen zonder ruitenwissers met automatisch wisinterval

Modellen met ruitenwissers met automatisch wisinterval

AUTO moet voorafgaand aan de volgende situaties altijd op **OFF** worden gezet om ernstige schade aan het wissersysteem te voorkomen:

- Reinigen van de voorruit
- Door een wasstraat rijden
- Geen regen

Stuurwiel BLZ. 241

- Om het stuurwiel in te stellen, trekt u de instelhendel naar u toe en zet u het stuurwiel in de gewenste positie, waarna u de instelhendel terugduwt in de vergrendelde stand.

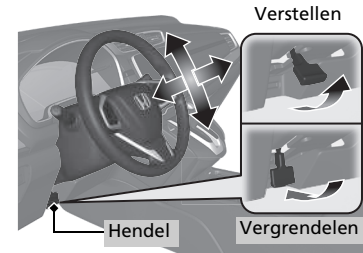

Voorportieren van binnenuit ontgrendelen

➔ BLZ. 186

- Trek aan de binnenhendel van het voorportier om dit tegelijkertijd te ontgrendelen en te openen.

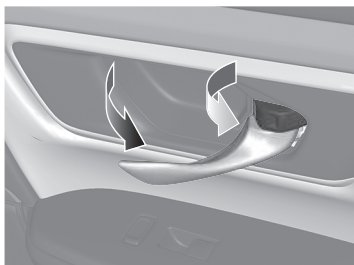

Achterklep ➔ BLZ. 189

Modellen met elektrisch bediende achterklep

Maak onder het midden van de achterbumper een schopbeweging naar voren en achteren om de elektrisch bediende achterklep te openen of sluiten terwijl u de afstandsbediening bij u draagt.

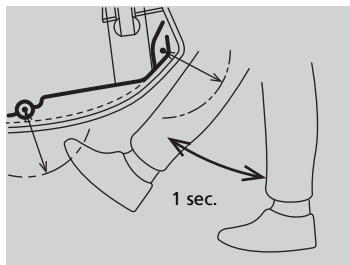

Modellen zonder sleutelloos toegangssysteem

- Druk bij ontgrendelde portieren op de ontgrendelknop aan de buitenzijde van de achterklep en beweeg de achterklep omhoog.

Modellen met sleutelloos toegangssysteem

- Druk op de ontgrendelknop aan de buitenzijde van de achterklep om deze te ontgrendelen en te openen wanneer u de afstandsbediening bij u draagt.

Modellen met elektrisch bediende achterklep

- Druk op de knop voor de elektrisch bediende achterklep op het instrumentenpaneel aan bestuurderszijde of druk op de afstandsbediening.

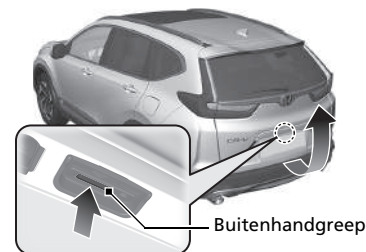

Elektrisch bediende portierspiegels BLZ. 243

- Zet, terwijl de contactschakelaar in de stand AAN ^{*1} staat, de keuzeschakelaar in de stand L of R.
- Druk op de overeenkomstige rand van de instelschakelaar om de spiegel te verstellen.
- Druk op de inklapknop om de buitenspiegels in of uit te klappen.

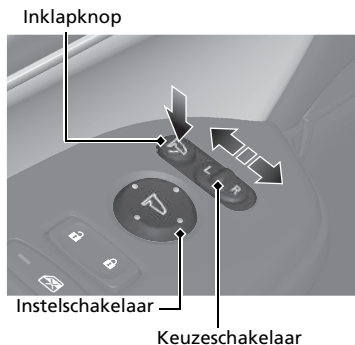

Elektrisch bediende ruiten

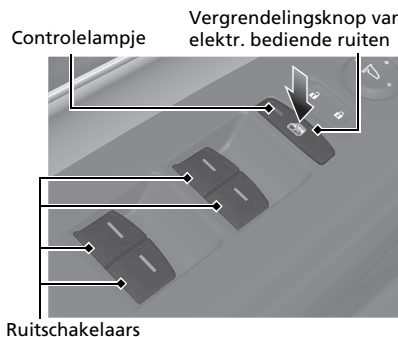

 BLZ. 206

- Open en sluit de elektrisch bediende ruiten, terwijl de contactschakelaar in de stand AAN ^{*1} staat.
- Als de vergrendelingsknop van de elektrisch bediende ruiten in de uitgeschakelde stand staat, kunnen alle passagiersruiten met hun eigen schakelaars geopend en gesloten worden.
- Als de vergrendelingsknop van de elektrisch bediende ruiten in de ingeschakelde stand staat (controlelampje aan), zijn de schakelaars van alle passagiersruiten geblokkeerd.



*1: Modellen met het sleutellose toegangssysteem hebben een knop **ENGINE START/STOP** in plaats van een contactschakelaar.

Klimaatregelsysteem BLZ.290

- Druk op de knop **AUTO** om het klimaatregelsysteem te activeren.
- Druk op de knop  om het systeem in of uit te schakelen.
- Druk op de knop  om de voorruit te ontdooien.

Modellen met audiosysteem met kleurscherm

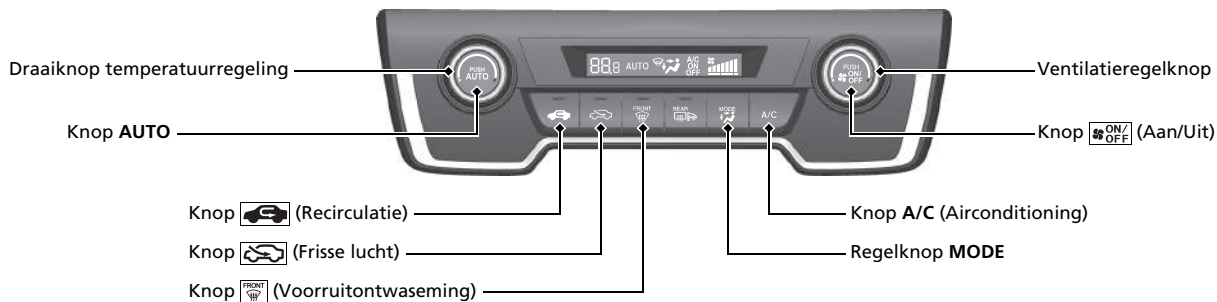

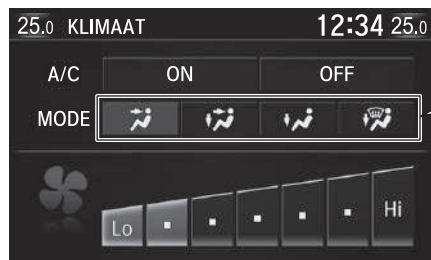

De lucht stroomt uit de ventilatie-openingen in het dashboard en achteraan de middenconsole.	De lucht stroomt uit de ventilatie-openingen in de vloer, het dashboard en achteraan de middenconsole.	De lucht stroomt uit de vloer-ventilatie-roosters.	De lucht stroomt uit de vloer- en de voorruitontwasemings-roosters.

Draaiknop temperatuurregeling aan bestuurderszijde

Knoppen voor ventilatorregeling

Knop **CLIMATE** (KLIMAAT)

Knop **SYNC** (synchronisatie)

Draaiknop temperatuurregeling aan passagierszijde

Knop **AUTO**

Knop **ON/OFF** (AAN/UIT)

Knop (Recirculatie)

Knop (Frisse lucht)

Knop **FRONT WIP** (Voorruitontwaseming)

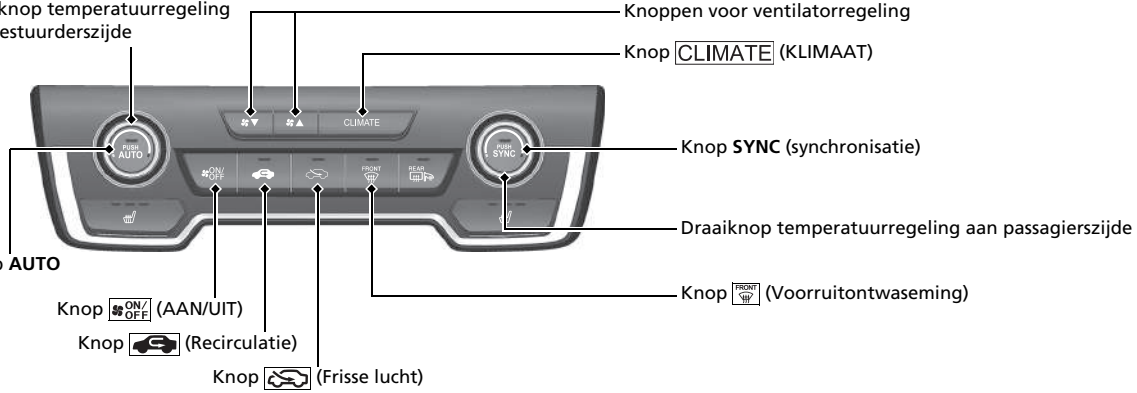

Functies ↔ BLZ. 297

Afstandsbediening van het audiosysteem ▶ BLZ. 302

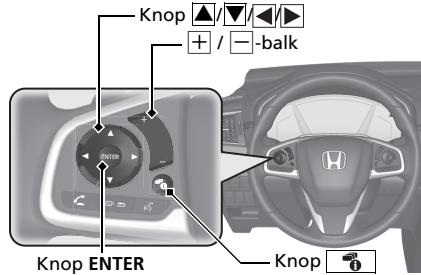

- **+ / -balk**
Druk op de knop om het volume omhoog/omlaag aan te passen.
- Knop **▲/▼**
Druk op **▲** of **▼** om als volgt door de audiomodi te stappen:

Modellen met audiosysteem met kleurenscherm

FM1/FM2/DAB1/DAB2/LW/MW/USB of iPod/
Bluetooth® Audio/AUX

Modellen met display-audio

FM/DAB/LW/MW/USB/iPod/*Bluetooth*® Audio/
Apps/Audio Apps

Modellen met display-audio

- Knop **ENTER**
 - Bij het beluisteren van een USB-flashdrive
- 1** Druk op **ENTER** om de mappenlijst weer te geven.
 - 2** Druk op **▲** of **▼** om een map te selecteren.
 - 3** Druk op **ENTER** om een lijst met de tracks in de betreffende map weer te geven.
 - 4** Druk op **▲** of **▼** om een track te selecteren en druk vervolgens op **ENTER**.

- Bij het beluisteren van een iPod

- 1** Druk op **ENTER** om de iPod-muzieklijst weer te geven.
- 2** Druk op **▲** of **▼** om een categorie te selecteren.
- 3** Druk op **ENTER** om een lijst weer te geven met de items in de categorie.
- 4** Druk op **▲** of **▼** om een item te selecteren en druk vervolgens op **ENTER**.
▶ Druk op **ENTER** en druk op **▲** of **▼** tot een item waarnaar u wilt luisteren wordt weergegeven.

- Bij het beluisteren van *Bluetooth*®-audio

- 1** Druk op **ENTER** om de tracklijst weer te geven.
- 2** Druk op **▲** of **▼** om een track te selecteren en druk vervolgens op **ENTER**.

-  Knop
Radio: Druk op deze knop om van voorkeuzender te veranderen.
Houd de knop ingedrukt om het volgende of vorige krachtige station te kiezen.
USB-apparaat:
Druk op deze knop om naar het begin van het volgende nummer te gaan of naar het begin van het huidige nummer terug te keren.
Houd deze knop ingedrukt om van map te veranderen.
- Knop  (Display/Informatie)
Druk hierop om over te schakelen naar andere inhoud.
 - ▣ **Interface voor bestuurdersinformatie**

Audiosysteem BLZ. 298

Modellen met audiosysteem met kleurenscherm  BLZ. 305

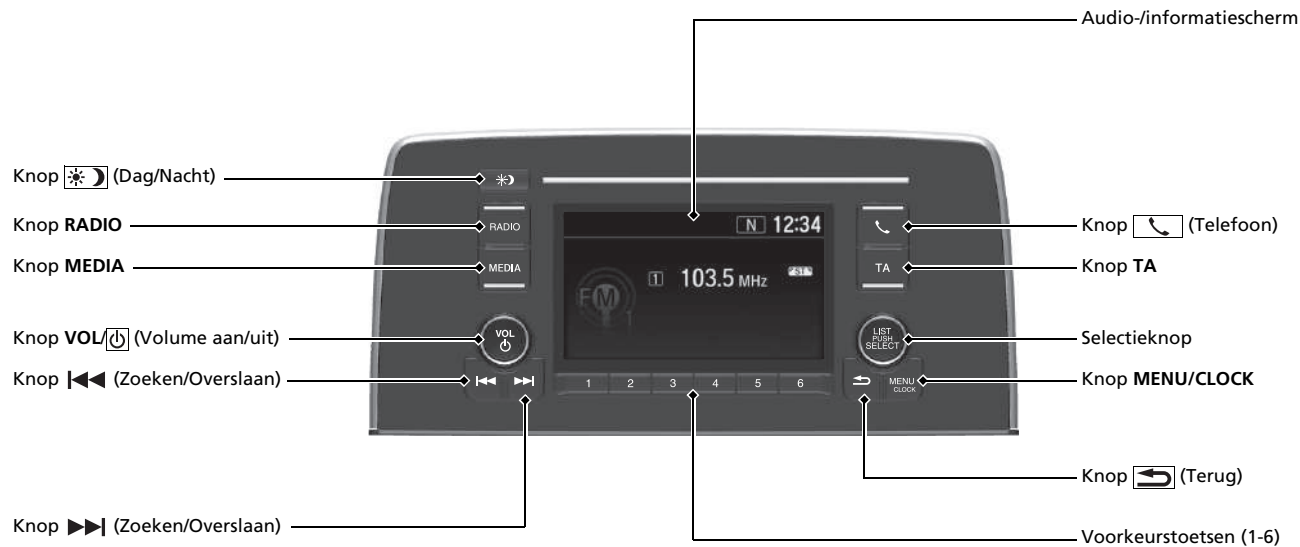

Voor de werking van het navigatiesysteem  Zie de handleiding van het navigatiesysteem

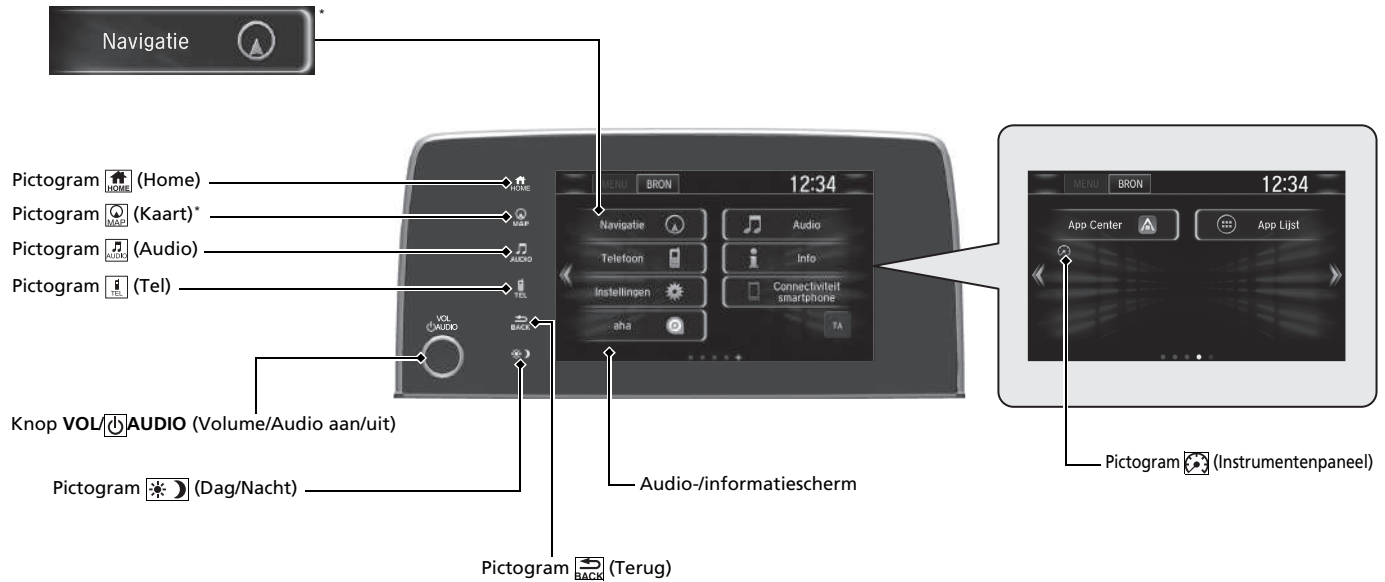

Rijden BLZ. 495

Handgeschakelde transmissie* BLZ. 524

Continu variabele transmissie* BLZ. 519

- Zet de schakelhendel in de stand **P** en druk het rempedaal in zodra u de motor start.

Schakelen

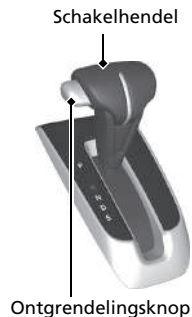
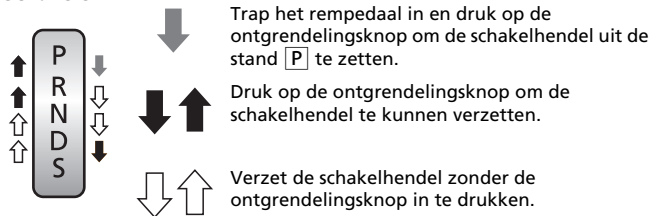

- P** **Parkeren**
Motor uitschakelen of starten.
Transmissie is vergrendeld.
- R** **Achteruit**
Voor het achteruitrijden.
- N** **Neutraal**
Transmissie is niet vergrendeld.
- D** **Rijden**
 - Normaal rijden.
 - De handmatige schakelmodus met 7 versnellingen kan tijdelijk worden gebruikt.
- S** **Rijden (S)**
 - Betere acceleratie
 - Voor sterker afremmen op de motor
 - Bij op- en afrijden van hellingen
 - De handmatige schakelmodus met 7 versnellingen kan worden gebruikt.

Handmatige schakelmodus met 7 versnellingen BLZ. 521

Hiermee kunt u handmatig op- of terugschakelen zonder uw handen van het stuurwiel te nemen.

Wanneer de schakelhendel in **S** staat

- Door aan een schakelflipper te trekken, wordt de modus gewijzigd van de continu variabele transmissie in handmatige schakelmodus met 7 versnellingen.
- De indicatie **M** en de geselecteerde versnelling worden weergegeven in het schakelcontrolelampje.

Wanneer de schakelhendel in **D** staat

- Door aan een schakelflipper te trekken, wordt de modus tijdelijk gewijzigd van de continu variabele transmissie in handmatige schakelmodus met 7 versnellingen. De geselecteerde versnelling wordt weergegeven in het schakelcontrolelampje.

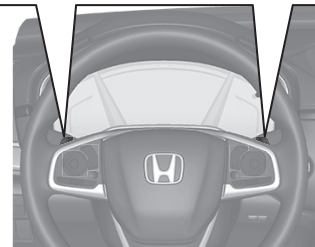
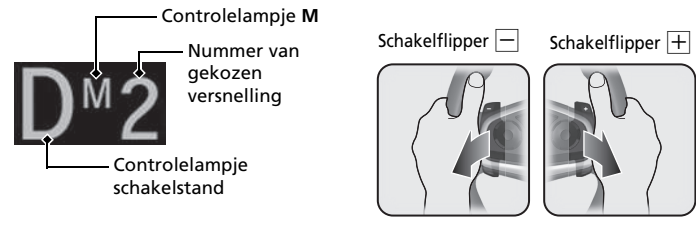

Instelbare snelheidsbegrenzer BLZ. 532

- Dit systeem laat u een maximumsnelheid instellen, die niet kan worden overschreden, zelfs al trapt u het gaspedaal in.
- Druk op de knop **MAIN** om de instelbare snelheidsbegrenzer te gebruiken. Selecteer de instelbare snelheidsbegrenzer door op de knop **LIM** te drukken en druk vervolgens op **–/SET** wanneer het voertuig de gewenste snelheid bereikt.
- De snelheidslimiet van het voertuig kan worden ingesteld tussen 30 km/h en 250 km/h.

VSA Aan en Uit BLZ. 544

- Het voertuigstabiliteitsassistentiesysteem (VSA) helpt bij het stabiliseren van het voertuig tijdens bochten en helpt bij het handhaven van tractie tijdens het versnellen op los of glad wegdek.
- VSA wordt automatisch ingeschakeld telkens wanneer de motor wordt gestart.
- Druk op de knop en houd deze ingedrukt tot u een piepsignaal hoort om de VSA-functie gedeeltelijk uit te schakelen of terug te zetten naar volledig ingeschakeld.

Waarschuwingssysteem voor bandenspanning

BLZ. 547

- Detecteert een verandering in de conditie en algehele afmetingen van de banden als gevolg van een afname van de bandenspanning.
- Het waarschuwingssysteem voor bandenspanning wordt automatisch ingeschakeld wanneer de motor wordt gestart.
- Er moet een initialisatieprocedure worden uitgevoerd wanneer bepaalde omstandigheden optreden.

CMBS Aan en Uit BLZ. 562

- Wanneer een mogelijke botsing vermoedelijk onvermijdelijk is, kan het CMBS u helpen de voertuigsnelheid te verlagen en de hevigheid van de botsing te verminderen.
- Het CMBS wordt telkens ingeschakeld wanneer de motor wordt gestart.
- Om het CMBS in of uit te schakelen, houdt u de knop ingedrukt totdat u een piepsignaal hoort.

Bijtanken BLZ. 650

Aanbevolen brandstof: EN 228-normen benzine/gasohol

Loodvrije premium benzine/gasohol tot E10 (90% benzine en 10% ethanol), research-octaangetal minstens 95

Brandstoftankinhoud: 57 l

- 1 Trek aan de ontgrendelhendel van de brandstoftankklep.



- 2 Draai de brandstofvuldop langzaam los om deze te verwijderen.



- 3 Plaats de vuldop in de houder op de brandstoftankklep.



- 4 Draai na het tanken de vuldop vast totdat deze ten minste eenmaal klikt.



Honda Sensing

Honda Sensing is een bestuurdersondersteuningssysteem dat gebruik maakt van twee verschillende sensoren: een radarsensor in de voorgrille en een voorsensorcamera die aan de binnenkant van de voorruit, achter de achteruitkijkspiegel is gemonteerd.

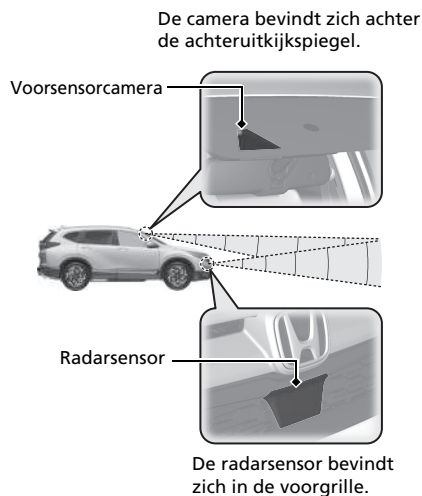

Botsingsbeperkingsysteem (CMBS)

Dit systeem kan u assisteren wanneer er kans is op een botsing met een voertuig of een voetganger dat/die vóór uw voertuig wordt gedetecteerd. Het CMBS is ontwikkeld om u te waarschuwen wanneer de kans op een botsing bestaat en om de voertuigsnelheid te verlagen om de ernst van de botsing te minimaliseren wanneer een botsing waarschijnlijk onvermijdbaar is.

Adaptive Cruise Control (ACC) met Low Speed Follow (LSF)*

Dit systeem helpt bij het handhaven van een constante snelheid van het voertuig en een ingestelde afstand tussen uw voertuig en een voertuig dat voor u is gedetecteerd. Als het gedetecteerde voertuig tot stilstand komt, kan ACC met LSF afremmen en uw voertuig tot stilstand brengen, zonder dat u uw voet op de rem of het gaspedaal hoeft te houden.

Adaptive Cruise Control (ACC)*

Dit systeem helpt bij het handhaven van een constante voertuigsnelheid en een ingestelde volgafstand tussen uw voertuig en het voertuig vóór u zonder dat u uw voet op het rempedaal of gaspedaal hoeft te houden.

Lane Keeping Assist-systeem (LKAS)

Dit systeem helpt bij het sturen om te zorgen dat het voertuig in het midden van de gedetecteerde rijstrook blijft en biedt voelbare en visuele waarschuwingen als wordt vastgesteld dat het voertuig de rijstrook dreigt te verlaten.

Waarschuwingssysteem verlaten rijbaan

Dit systeem waarschuwt en assisteert u wanneer het systeem vaststelt dat het risico bestaat dat uw voertuig per ongeluk over gedetecteerde rijstrookmarkeringen rijdt en/of van de weg af raakt.

Verkeersbordenherkenningsysteem

Dit systeem herinnert u op de interface voor bestuurdersinformatie en het head-updisplay* aan informatie die is afgeleid van verkeersborden die u bent gepasseerd, zoals de snelheidslimiet of het feit dat inhalen verboden is.

* Niet beschikbaar op alle modellen

Onderhoud BLZ. 655

Onder de motorkap BLZ. 678

- Controleer motorolie, motorkoelvloeistof en ruitensproeiervloeistof. Vul de vloeistoffen indien nodig bij.
- Controleer de rem-/koppelingsvloeistof*.
- Controleer maandelijks de accuconditie.

- 1 Trek aan de hendel van de motorkapontgrendeling onder het dashboard aan de bestuurderszijde.

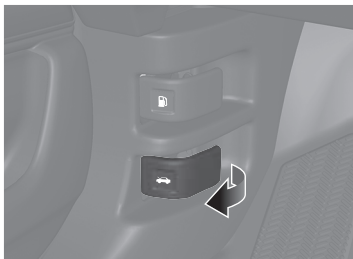

- 2 Zoek de hendel van de motorkapgrendel, duw de hendel naar de zijkant en til de motorkap op. Zodra u de motorkap enigszins hebt geopend, kunt u de hendel loslaten.



- 3 Sluit als u gereed bent de motorkap en zorg ervoor dat deze stevig is vergrendeld.

Wisserbladen BLZ. 700

- Vervang de bladen indien deze strepen op de voorruit achterlaten.



Banden BLZ. 705

- Inspecteer regelmatig de banden en de velgen.
- Controleer regelmatig de bandenspanning.
- Monteer in de winter winterbanden.

Verlichting BLZ. 692

- Inspecteer regelmatig alle verlichting.

Onverwachte gebeurtenissen ↔BLZ. 729

Lekke band ↔BLZ. 732

- Parkeer op een veilige plek en vervang de lekke band door de thuiscomer in de bagageruimte.



Motor start niet ↔BLZ. 741

- Is de accu leeg, gebruik dan een hulpaccu om de accu te laden.

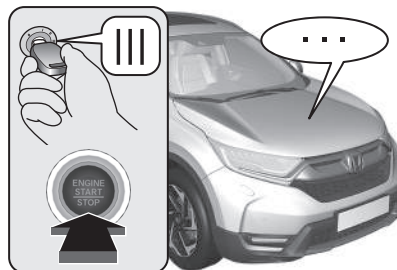

Oververhitting ↔BLZ. 747

- Parkeer op een veilige plek. Indien u geen stoom onder de motorkap ziet, opent u de motorkap en laat u de motor afkoelen.



Controlelampjes gaan aan

↔BLZ. 749

- Ga na welk controlelampje brandt en raadpleeg de gebruikershandleiding.

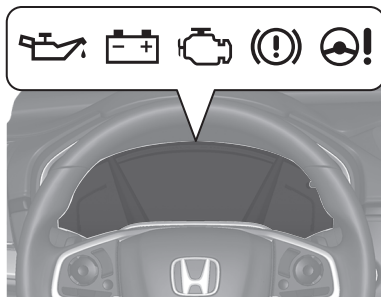

Doorgebrande zekering

↔BLZ. 756

- Controleer op doorgebrande zekeringen indien een elektrisch apparaat niet werkt.

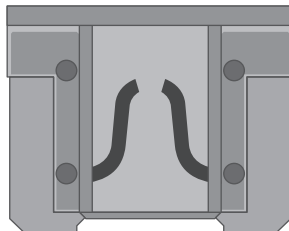

Slepen in noodsituaties

↔BLZ. 763

- Bel een professionele sleepdienst indien uw voertuig weggesleept moet worden.



Wat te doen als

Q

Modellen zonder sleutelloos toegangssysteem

De contactschakelaar kan niet verzet worden van 0 naar 1. Wat kan de oorzaak zijn?

Modellen met sleutelloos toegangssysteem

De voedingsmodus verandert niet van VOERTUIG UIT (STUURSLOT) in ACCESSOIRE. Wat kan de oorzaak zijn?

A

• Het stuurwiel kan vergrendeld zijn.

Modellen zonder sleutelloos toegangssysteem

• Probeer het stuurwiel naar links en rechts te draaien, terwijl u de contactsleutel verdraait.

Modellen met sleutelloos toegangssysteem

• Beweeg het stuurwiel naar links en rechts nadat u de knop ENGINE START/STOP hebt ingedrukt.



Q

Modellen met continu variabele transmissie zonder sleutelloos toegangssysteem

De contactschakelaar kan niet van 1 in 0 worden gezet en de sleutel kan niet worden verwijderd. Wat kan de oorzaak zijn?

Modellen met continu variabele transmissie met sleutelloos toegangssysteem

De voedingsmodus verandert niet van ACCESSOIRE in VOERTUIG UIT (STUURSLOT). Wat kan de oorzaak zijn?

A

Modellen met continu variabele transmissie

De schakelhendel dient in de stand P te worden gezet .





Waarom trilt het rempedaal licht bij het bedienen van de remmen?



Dit kan optreden wanneer het ABS wordt geactiveerd; dit is geen aanwijzing dat er een probleem is. Trap het rempedaal stevig en gelijkmatig in. Bedien het rempedaal nooit pompend.

➤ **Antiblokkeerremstelsysteem (ABS)** ➔ **BLZ 634**



Het achterportier kan niet van binnenuit het voertuig worden geopend. Wat kan de oorzaak zijn?



Controleer of het kinderslot zich in de vergrendelde stand bevindt. Is dat het geval, open het achterportier dan met de portierhandgreep aan de buitenzijde.

Voor het annuleren van deze functie schuift u de hendel omhoog in de ontgrendelde stand.



Waarom worden de portieren vergrendeld nadat ik ze heb ontgrendeld?



Indien u de portieren niet binnen 30 seconden opent, worden de portieren om veiligheidsredenen automatisch opnieuw vergrendeld.



Waarom klinkt de zoemer als ik het bestuurdersportier open?



De zoemer klinkt wanneer:

- De buitenverlichting is ingeschakeld.
 - Het stop-/startstelsel* is ingeschakeld.
- Modellen met sleutelloos toegangssysteem**
- De voedingsmodus op ACCESSOIRE staat.



Waarom klinkt de zoemer wanneer ik begin te rijden?



De zoemer klinkt wanneer de bestuurder en/of een passagier hun veiligheidsgordel niet dragen.



De parkeerrem wordt niet uitgeschakeld wanneer de schakelaar van de elektrische parkeerrem wordt ingedrukt. Wat kan de oorzaak zijn?



Druk op de schakelaar van de elektrische parkeerrem met het rempedaal ingetrapt.



De parkeerrem wordt niet automatisch uitgeschakeld wanneer het gaspedaal wordt ingetrapt. Wat kan de oorzaak zijn?



- Gesp de veiligheidsgordel van de bestuurder vast.
- Controleer of de transmissie in de stand **P*** of **N** staat. Als dat het geval is, selecteer dan een andere stand.



Waarom hoor ik een piepend geluid wanneer ik het rempedaal bedien?



Het is mogelijk dat de remblokken vervangen moeten worden. Laat het voertuig door een dealer controleren.



Er brandt een amber controlelampje met een band en een uitroepteken. Wat betekent dat?



Het waarschuwingssysteem voor bandenspanning moet worden gecontroleerd. Wanneer u onlangs banden hebt opgepompt of verwisseld, moet u het systeem opnieuw initialiseren.

➤ **Waarschuwingssysteem voor bandenspanning** ➔ BLZ. 547



Is het mogelijk om loodvrije benzine met een research-octaangetal (RON) van 91 of hoger in dit voertuig te gebruiken?



Uw voertuig is ontworpen om op loodvrije benzine met een research-octaangetal van 95 of hoger te rijden. Indien dit octaangehalte niet beschikbaar is, mag u tijdelijk gewone loodvrije benzine met een research-octaangetal van 91 of hoger gebruiken. Het gebruik van gewone loodvrije benzine kan metallische, kloppende geluiden in de motor veroorzaken en zal tot lagere prestaties van de motor leiden. Het gebruik van gewone benzine kan op lange termijn een beschadiging van de motor tot gevolg hebben.

Veilig rijden

U vindt een groot aantal veiligheidsadviezen in dit hoofdstuk en in deze handleiding.

Voor veilig rijden	
Belangrijke veiligheidsmaatregelen	38
Belangrijke informatie over de wegligging	40
De veiligheidsvoorzieningen van uw auto	41
Veiligheidscontrolelijst	42
Veiligheidsgordels	
Over uw veiligheidsgordels	43
Veiligheidsgordels vastgespen	49
Inspectie van veiligheidsgordels	53
Bevestigingspunten	54
Airbags	
Onderdelen van het airbagsysteem	56
Typen airbags	58
Airbags voor (SRS)	58
Zijairbags	63
Zijgordijnairbags	65
Controlelampjes van airbagsysteem	67
Airbagverzorging	69
Veiligheid van kinderen	
Kinderen in het voertuig beschermen	70
Veiligheid van baby's en kleine kinderen	73
Veiligheid van grotere kinderen	91
Gevaren van uitlaatgassen	
Koolmonoxidegas	94
Veiligheidsstickers	
Plaatsen van stickers	95

De volgende pagina's geven uitleg over de veiligheidsvoorzieningen van het voertuig en hoe u deze op de juiste manier gebruikt. De onderstaande veiligheidsmaatregelen zijn daarbij naar onze mening het belangrijkste.

Belangrijke veiligheidsmaatregelen

■ Draag altijd uw veiligheidsgordel

Een veiligheidsgordel is uw beste bescherming in elk type aanrijding. Airbags zijn ontworpen als aanvulling op de veiligheidsgordels en niet als vervanging ervan. Dus zorg ervoor dat, ook al is uw voertuig met airbags uitgerust, u en uw passagiers altijd de veiligheidsgordels dragen en dat deze goed vastzitten.

■ Veiligheidssystemen voor kinderen

Kinderen die 12 jaar of jonger zijn, dienen correct aangegepspt op de achterbank te zitten en niet op de stoel van de voorpassagier. Baby's en kleine kinderen dienen in een kinderzitje (met eigen gordelsysteem) vastgegespt te worden. Grotere kinderen dienen gebruik te maken van een kinderzitje en een heup-/schoudergordel, totdat ze de veiligheidsgordel correct kunnen dragen zonder kinderzitje.

■ Houd rekening met de gevaren van airbags

Hoewel airbags levens kunnen redden, kunnen ze ook ernstig en zelfs dodelijk letsel veroorzaken aan inzittenden die op te korte afstand van de airbag zitten of die niet correct vastgegespt zijn. Baby's, jonge kinderen en volwassenen van geringe lengte lopen de grootste risico's. Volg alle instructies en waarschuwingen in deze handleiding op.

■ Drink geen alcohol voor of tijdens het rijden

Alcohol en verkeer gaan niet samen. Zelfs één glas alcohol kan uw vermogen om te reageren op veranderende omstandigheden al verminderen en uw reactietijd wordt trager met elk extra glas. Rij dus alcoholvrij en sta ook uw vrienden niet toe om voor of tijdens het rijden te drinken.

» Voor veilig rijden

In een groot aantal landen is het gebruik van een mobiele telefoon anders dan een handsfree toestel door de bestuurder tijdens het rijden verboden.

■ **Besteed uw volledige aandacht aan uw taak om veilig te rijden**

Het gebruik van een mobiele telefoon of andere activiteiten die u ervan weerhouden uw aandacht op de weg en op andere voertuigen en andere verkeersdeelnemers te richten, kunnen tot ongevallen leiden. Houd er rekening mee dat situaties snel kunnen veranderen en dat alleen u kunt beslissen wanneer het veilig is om enige aandacht van het rijden weg te nemen.

■ **Houd u aan de aangegeven maximumsnelheid**

Een te hoge snelheid is een belangrijke oorzaak van doden en gewonden in het verkeer. In zijn algemeenheid is naarmate de snelheid hoger is, het risico groter; ernstig letsel kan echter ook bij lage snelheden ontstaan. Rijd nooit sneller dan veilig is in de omstandigheden van het betreffende moment, ongeacht de aangegeven maximumsnelheid.

■ **Houd het voertuig in veilige conditie**

Een klapband of een mechanisch mankement kan uitermate gevaarlijk zijn. Om de kans op dergelijke problemen te verminderen, dient u de bandenspanning en -conditie regelmatig te controleren en dient u alle voorgeschreven onderhoud te laten uitvoeren.

■ **Laat kinderen niet zonder toezicht in het voertuig achter**

Kinderen, huisdieren en mensen die begeleiding nodig hebben en zonder toezicht worden achtergelaten in het voertuig, kunnen gewond raken als zij een of meer van de bedieningselementen van het voertuig activeren. Ze kunnen het voertuig ook in beweging zetten, wat kan leiden tot een botsing waardoor zij en/of andere personen gewond kunnen raken of zelfs dodelijk letsel kunnen oplopen. Ook kan, afhankelijk van de omgevingstemperatuur, de temperatuur van het interieur extreme niveaus bereiken, wat kan leiden tot ernstig of dodelijk letsel.

Zelfs als het klimaatregelsysteem is ingeschakeld, mogen zij nooit zonder toezicht worden achtergelaten in het voertuig, omdat het klimaatregelsysteem op elk moment kan worden uitgeschakeld.

Belangrijke informatie over de wegligging

Uw voertuig staat hoger op de wielen dan een passagiersvoertuig dat alleen voor verharde wegen bedoeld is. Deze hogere grondspeling biedt veel voordelen voor terreinrijden. U kunt daardoor over bulten, obstakels en ruw terrein rijden. Tevens biedt het een goed zicht, zodat u eerder op problemen kunt anticiperen.

Tegenover deze voordelen staan ook nadelen. Omdat uw voertuig hoger is en ook hoger op de wielen staat, ligt het zwaartepunt hoger waardoor het voertuig gemakkelijker kan kantelen of over de kop slaan wanneer u scherpe bochten neemt. SUV's slaan aanmerkelijk vaker over de kop dan andere voertuigtypen. Wanneer een voertuig over de kop slaat, heeft iemand die de veiligheidsgordel niet om heeft een aanmerkelijk grotere kans om te overlijden dan iemand die de veiligheidsgordel wel draagt. Zorg er daarom voor dat u en uw passagiers altijd de veiligheidsgordel om hebben.

Belangrijke informatie over de wegligging

Lees voor meer informatie over het verminderen van het risico over de kop te slaan:

- ▣ **Voorzorgsmaatregelen tijdens het rijden**
BLZ. 516
- ▣ **Richtlijnen voor off-road** BLZ. 508

Het niet juist besturen van uw voertuig zou kunnen resulteren in een botsing of over de kop slaan.

In veel landen is off-road rijden, o.a. rijden door bossen, ruw terrein, enz. wettelijk niet toegestaan. Raadpleeg de plaatselijke wetten en voorschriften alvorens off-road te gaan rijden.

De veiligheidsvoorzieningen van uw auto

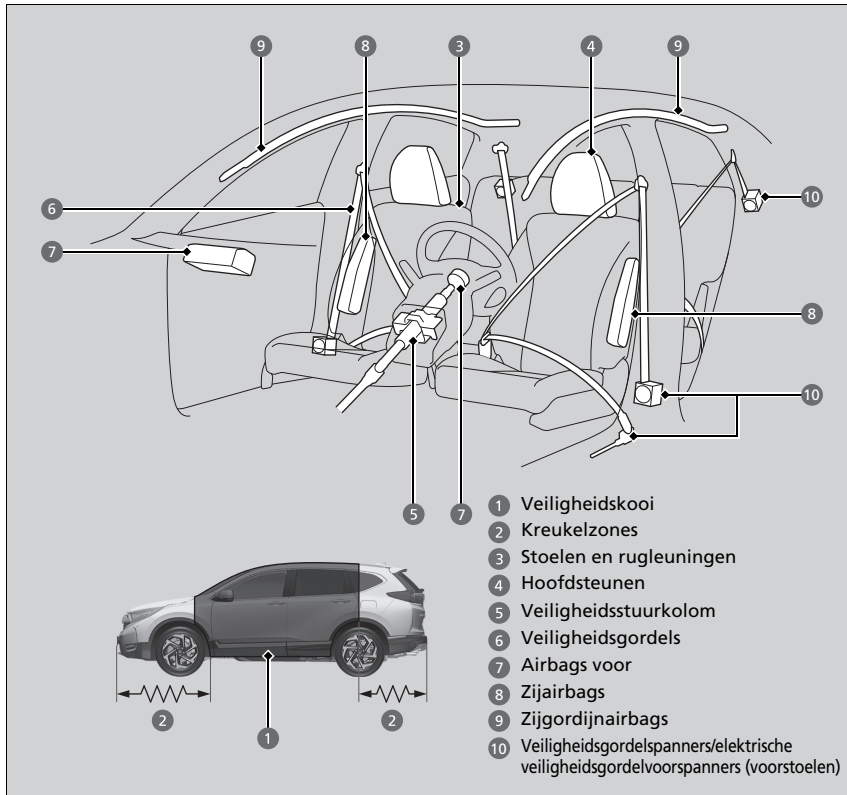

De volgende controlelijst helpt u een actieve rol te spelen bij de bescherming van u en uw passagiers.

De veiligheidsvoorzieningen van uw auto

Uw voertuig is uitgerust met tal van functies die gezamenlijk bijdragen aan de bescherming van u en uw passagiers tijdens een ongeval.

Sommige van deze functies vereisen geen enkele actie van u. Zoals een stevig stalen geraamte dat een veiligheidskooi rondom de passagiersruimte vormt met kreukelzones aan voor- en achterzijde, een veiligheidsstuurkolom en veiligheidsgordelspanners, die de voorste veiligheidsgordels tijdens een zwaar ongeval spannen.

U en uw passagiers kunnen uitsluitend optimaal van deze veiligheidsfuncties gebruikmaken, indien u in de juiste positie blijft zitten en altijd een veiligheidsgordel draagt. Sommige veiligheidsfuncties kunnen bij verkeerd gebruik zelfs bijdragen aan verwondingen.

Veiligheidscontrolelijst

Maak er, in het belang van de veiligheid van u en uw passagiers, een gewoonte van om deze zaken voor elke rit te controleren.

- Stel uw stoel zodanig af dat u het voertuig goed kunt bedienen. Als bestuurder dient u zich ervan te vergewissen dat uw stoel zo ver mogelijk naar achteren is geplaatst en u tegelijkertijd in staat bent het voertuig correct te besturen. Voorin zitten op te korte afstand van een airbag kan tijdens een ongeval tot ernstig of dodelijk letsel leiden.

➤ **Stoelen** BLZ. 246

- Stel de hoofdsteunen op de juiste hoogte in. Hoofdsteunen zijn het meest effectief wanneer het midden van de hoofdsteun tegenover het midden van het hoofd staat. Langere personen dienen hun hoofdsteun zo hoog mogelijk in te stellen.

➤ **Afstellen van de hoofdsteunen op de voorstoelen** BLZ. 260

- Draag altijd uw veiligheidsgordel en draag deze altijd op correcte wijze. Controleer of alle passagiers hun veiligheidsgordel correct dragen.

➤ **Veiligheidsgordels vastgespen** BLZ. 49

- Bescherm kinderen door de veiligheidsgordels of een kinderzitje met eigen gordelsysteem te gebruiken, afhankelijk van de leeftijd, de lengte en het gewicht van het kind.

➤ **Veiligheid van kinderen** BLZ. 70

Veiligheidscontrolelijst

Als de melding voor portier en/of achterklep open verschijnt op de interface voor bestuurdersinformatie, is een portier en/of de achterklep niet volledig gesloten. Sluit alle portieren en de achterklep stevig totdat de melding verdwijnt.

➤ **Waarschuwings- en informatiemeldingen op interface voor bestuurdersinformatie**

BLZ. 122

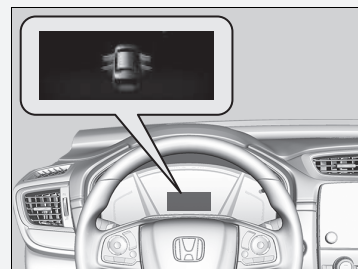

Over uw veiligheidsgordels

Veiligheidsgordels zijn de meest effectieve veiligheidsvoorziening, omdat ze u met het voertuig verbonden houden, zodat u optimaal van de vele ingebouwde veiligheidsfuncties profiteert. Ze voorkomen bovendien dat u tegen de binnenzijde van het voertuig, tegen andere passagiers of uit het voertuig wordt geslingerd. Correct gedragen veiligheidsgordels houden uw lichaam tijdens een ongeval bovendien in de juiste positie om optimaal gebruik te maken van de aanvullende bescherming die de airbags bieden.

Daarnaast helpen veiligheidsgordels u te beschermen in vrijwel elk type ongeval, inclusief:

- frontale botsingen
- botsingen van opzij
- botsingen van achteren
- over de kop slaan

Over uw veiligheidsgordels

WAARSCHUWING

Niet correct gedragen veiligheidsgordels vergroten de kans op ernstig of dodelijk letsel tijdens een ongeval, ook al is uw voertuig voorzien van airbags.

Zorg ervoor dat u en uw passagiers altijd veiligheidsgordels dragen en dat deze op correcte wijze gedragen worden.

WAARSCHUWING: Veiligheidsgordels zijn ontworpen om zich aan te passen aan de botstructuur van het lichaam en kunnen het beste laag worden gedragen, over de voorkant van het bekken of het bekken, de borstkas en de schouders, zoals het van toepassing is; het dragen van het heupgedeelte van de gordel over de buik moet worden vermeden.

WAARSCHUWING: Veiligheidsgordels dienen zo stevig mogelijk afgesteld te zijn, samenhangend met comfort, om de bescherming te bieden waarvoor ze ontworpen zijn. Een losse gordel zal de aan de drager geboden bescherming sterk verminderen.

WAARSCHUWING: Gordels dienen niet met gedraaide riemen gedragen te worden.

WAARSCHUWING: Elke gordel mag door slechts één inzittende gebruikt worden; het is gevaarlijk om een gordel rond een kind op de schoot van een inzittende vast te maken.

■ Heup-/schoudergordels

Alle vijf of zeven zitplaatsen zijn voorzien van heup-/schoudergordels met oprolmechanisme en gordelspanner. Onder normale rijomstandigheden laat het oprolmechanisme u vrij bewegen, terwijl de gordelspanner de gordel enigszins op spanning houdt. Tijdens een botsing of een noodstop wordt het oprolmechanisme vergrendeld om uw lichaam tegen te houden.

De veiligheidsgordel moet correct vastgeklikt zijn wanneer u een naar voren gericht kinderzitje gebruikt.

➤ **Kinderzitje bevestigen met een heup-/schoudergordel** BLZ. 88

■ Correct gebruik van de veiligheidsgordels

Volg deze richtlijnen voor correct gebruik:

- Alle inzittenden dienen rechtop en zo ver mogelijk naar achteren op hun stoel plaats te nemen en gedurende de hele rit in deze positie te blijven zitten. Door onderuit gezakt te zitten en opzij te leunen wordt de effectiviteit van de veiligheidsgordel verminderd en wordt de kans op ernstig letsel tijdens een ongeval vergroot.
- Leid het schoudergedeelte van een heup-/schoudergordel nooit onder uw arm door of achter uw rug om. Daardoor zou u tijdens een ongeval ernstig letsel kunnen oplopen.
- Twee inzittenden mogen nooit samen dezelfde veiligheidsgordel gebruiken. Daardoor zouden ze tijdens een ongeval ernstig letsel kunnen oplopen.
- Bevestig geen accessoires aan de veiligheidsgordels. Voorzieningen ter vergroting van het comfort of om het schouderdeel van een veiligheidsgordel te verplaatsen, verminderen het beschermend vermogen en vergroten de kans op ernstig letsel tijdens een ongeval.

► Over uw veiligheidsgordels

Veiligheidsgordels kunnen u niet tijdens elk ongeval volledige bescherming bieden. In de meeste gevallen kunnen veiligheidsgordels het risico van ernstig letsel echter aanzienlijk verminderen.

In de meeste landen is het dragen van veiligheidsgordels verplicht. Neem de tijd om uzelf vertrouwd te maken met de wettelijke eisen van de landen waar u zult rijden.

Wanneer u de gordel te snel afrolt, wordt deze geblokkeerd. Wanneer dit gebeurt, spant u de gordel voorzichtig aan en rolt u deze langzaam af.

■ Waarschuwinglampje veiligheidsgordel

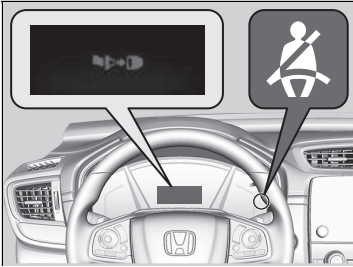

■ Voorstoelen

Het veiligheidsgordelsysteem heeft een controlelampje op het instrumentenpaneel om de bestuurder en/of voorpassagier eraan te herinneren de veiligheidsgordels vast te maken.

Als de contactschakelaar in de stand AAN **II***¹ wordt gezet terwijl een veiligheidsgordel niet is vastgeklikt, begint het controlelampje te knipperen. Na enkele seconden gaat het controlelampje branden. Het controlelampje blijft branden tot de veiligheidsgordel is vastgeklikt.

De zoemer zal regelmatig blijven klinken en het controlelampje zal knipperen tijdens het rijden tot de veiligheidsgordel wordt vastgeklikt.

⌘ Waarschuwinglampje veiligheidsgordel

Het controlelampje gaat ook branden, wanneer de voorpassagier de veiligheidsgordel niet heeft vastgespeld binnen 6 seconden nadat de contactschakelaar in de stand AAN **II***¹ is gezet.

Wanneer de stoel van de voorpassagier onbezet is, gaat het controlelampje niet branden en klinkt de zoemer niet.

Als het controlelampje aangaat of de zoemer klinkt zonder dat er iemand in de voorpassagiersstoel zit. Controleer of:

- Er niets zwaars op de voorpassagiersstoel is geplaatst.
- De veiligheidsgordel van de bestuurder is vastgeklikt.

Als het controlelampje niet gaat branden wanneer de passagier in de stoel zit en de veiligheidsgordel niet is vastgeklikt, is er mogelijk iets dat de werking verstoort van de detectiesensor voor inzittenden. Controleer of:

- Er een kussen op de stoel is gelegd.
- De voorpassagier niet goed op de stoel zit.

Indien geen van deze situaties van toepassing is, laat dan uw voertuig door een dealer controleren.

*1: Modellen met het sleutellose toegangssysteem hebben een knop **ENGINE START/STOP** in plaats van een contactschakelaar.



■ Achterstoelen

Uw voertuig controleert het gebruik van de veiligheidsgordels op de achterbank. Een interface voor bestuurdersinformatie laat u weten wanneer een veiligheidsgordel op de achterbank niet wordt gebruikt.

De weergave verschijnt wanneer:

- Een achterportier wordt geopend of gesloten.
- Een achterpassagier de veiligheidsgordel vast- of losgespt.

De zoemer klinkt wanneer een achterpassagier de gordel losgespt tijdens het rijden.

Om het display te bekijken:

Druk op de knop  (display/informatie).

■ Automatische veiligheidsgordelspanners

De voorstoelen en buitenste zitplaatsen op de tweede rij zijn uitgerust met automatische veiligheidsgordelspanners ter verbetering van de veiligheid.

De veiligheidsgordelspanners spannen automatisch de voorste veiligheidsgordels en de veiligheidsgordels van de buitenste zitplaatsen op de tweede rij aan tijdens een middelzware tot zware frontale botsing, soms zelfs wanneer de botsing niet ernstig genoeg was om de voorste airbags op te blazen.

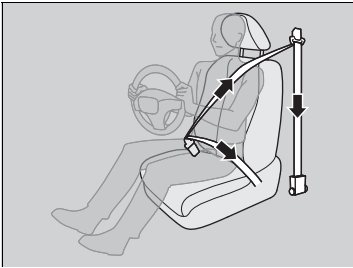

⌘ Automatische veiligheidsgordelspanners

De veiligheidsgordelspanners kunnen slechts eenmaal worden gebruikt.

Is een veiligheidsgordelspanner geactiveerd, dan zal het SRS-controlelampje gaan branden. Laat een dealer de veiligheidsgordelspanner vervangen en het veiligheidsgordelsysteem grondig inspecteren, aangezien het tijdens een volgend ongeval wellicht geen bescherming meer biedt.

Tijdens een middelzware tot zware botsing van opzij wordt de veiligheidsgordelspanner aan de betreffende zijde van het voertuig ook geactiveerd.

■ E-veiligheidsgordelspanners

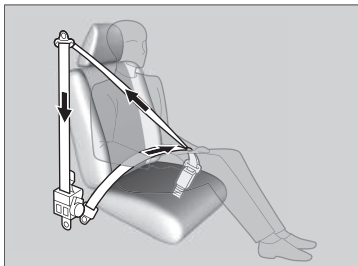

Dit zijn de gemotoriseerde voorspanners die de voorste veiligheidsgordels aantrekken wanneer het CMBS, het remondersteuningssysteem of het VSA-systeem ingeschakeld is. Ze kunnen ook ingeschakeld worden wanneer u het voertuig te scherp stuurt of in geval van een botsing. Nadat ze zijn aangespannen, worden de veiligheidsgordels weer gevierd tot de oorspronkelijke stand.

De e-voorspanners hebben handige functies: ze spannen de veiligheidsgordel iets aan wanneer u de gordel vastgespt, het rempedaal agressiever indrukt dan u gewoonlijk doet, of een scherpe bocht neemt; ze trekken de gordel helemaal terug wanneer u hem losgespt.

► E-veiligheidsgordelspanners

Als alleen de e-voorspanners geactiveerd werden, hoeven er geen onderdelen te worden vervangen.

De e-voorspanners werken mogelijk niet als:

- Het waarschuwingslampje van het aanvullend veiligheidssysteem brandt.
- Het controlelampje van het voertuigstabiliteitsassistentiesysteem (VSA) brandt.
- Er verschijnt een waarschuwingsbericht voor e-voorspanners op de interface voor bestuurdersinformatie.

Veiligheidsgordels vastgespen

Nadat u de voorstoel in de juiste positie heeft gezet en rechtop en zo ver mogelijk naar achteren op uw stoel heeft plaatsgenomen:

☒ Stoelen BLZ. 246



1. Trek de veiligheidsgordel langzaam uit.

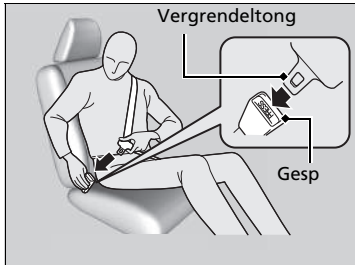

2. Steek de vergrendeltong in de gesp en trek aan de veiligheidsgordel om te controleren of de gesp stevig vergrendeld is.
 - ▶ Controleer of de veiligheidsgordel niet verdraaid is of ergens achter blijft haken.

Wanneer u of de voorpassagier de vergrendelgesp in de gordelsluiting steekt, wordt de voorste veiligheidsgordel automatisch aangespannen.

☒ E-veiligheidsgordelspanners BLZ. 48

☒ Veiligheidsgordels vastgespen

Niemand mag plaatsnemen op een stoel met een niet werkende veiligheidsgordel of met een veiligheidsgordel die niet correct lijkt te werken. Wordt een veiligheidsgordel gebruikt die niet correct werkt, dan is het risico groot dat de inzittende niet wordt beschermd. Laat een dealer de veiligheidsgordel zo snel mogelijk controleren.

Steek geen vreemde voorwerpen in de gesp of het oprolmechanisme.

Als de veiligheidsgordel in een volledig ingetrokken stand lijkt te blokkeren, trekt u de schoudergordel één keer stevig naar buiten en duwt u de gordel vervolgens weer naar binnen.

Trek de gordel vervolgens soepel uit het oprolmechanisme en klik hem vast. Als u de veiligheidsgordel niet uit een volledig ingetrokken stand los kunt maken, mag niemand op de stoel zitten en brengt u uw voertuig naar een dealer voor reparatie.

☒ Over uw veiligheidsgordels BLZ. 43

☒ Inspectie van veiligheidsgordels BLZ. 53



3. Plaats het heupgedeelte van de veiligheidsgordel zo laag mogelijk over uw heupen en trek vervolgens het schoudergedeelte omhoog zodat het heupgedeelte stevig aanligt. Daardoor vangt uw stevige bekkenbotten de kracht van een aanrijding op en wordt de kans op inwendig letsel verminderd.
4. Trek indien nodig de veiligheidsgordel weer omhoog om eventuele speling te verwijderen en controleer vervolgens of de veiligheidsgordel over het midden van uw borst en over uw schouder loopt. Dit verdeelt de krachten bij een aanrijding over de stevigste botten van uw bovenlichaam.

▶▶ Veiligheidsgordels vastgespen

⚠ WAARSCHUWING

Verkeerd gedragen veiligheidsgordels kunnen tijdens een ongeval ernstig of dodelijk letsel veroorzaken.

Controleer vóór het begin van de rit of de veiligheidsgordels correct gedragen worden.

Om de veiligheidsgordel te ontgrendelen, drukt u op de rode knop **PRESS** (indrukken); vervolgens geleidt u de gordel met de hand totdat deze volledig is opgerold. Controleer bij het uitstappen of de veiligheidsgordel volledig is opgerold, zodat deze niet ingeklemd raakt tussen portier en carrosserie.

▶▶ Schouderhoogte instellen

Het verankeringspunt op schouderhoogte kan op vier niveaus worden ingesteld. Maakt de veiligheidsgordel contact met uw nek, stel de hoogte dan een niveau lager af.

Controleer na het afstellen of het verankeringspunt op schouderhoogte stevig vergrendeld is.

■ Schouderhoogte instellen

De voorstoelen zijn voorzien van instelbare verankeringspunten op schouderhoogte om deze te kunnen aanpassen aan passagiers van verschillende lengte.



1. Verplaats de verankerung omhoog of omlaag terwijl het verankeringspunt op schouderhoogte naar buiten wordt getrokken.
2. Plaats de verankerung zodanig, dat de gordel over het centrum van uw borstkas en uw schouders blijft lopen.

■ Veiligheids gordel met afneembaar verankeringspunt*

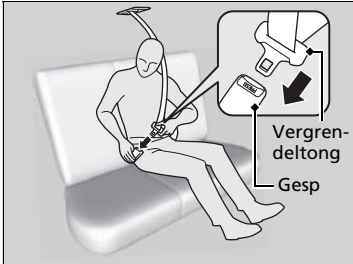
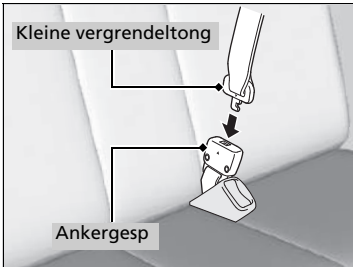
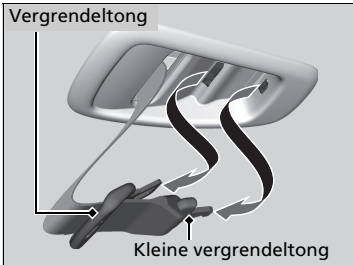

1. Trek de kleine vergrendeltong en de vergrendeltong van de veiligheidsgordel naar buiten bij elke opbergsleuf in het plafond.

2. Breng de driehoekmarkeringen op de kleine vergrendeltong en de anker gesp op een lijn. Zorg dat de veiligheidsgordel niet verdraaid wordt. Verbind de gordel met de anker gesp.

3. Steek de vergrendeltong in de gesp. Maak de veiligheidsgordel goed vast, net zoals u met de heup-/schoudergordel zou doen.

⚠ Veiligheids gordel met afneembaar verankeringspunt*

WAARSCHUWING

Het gebruik van de veiligheidsgordel met het afneembare anker ontgrendeld, vergroot de kans op ernstig of dodelijk letsel tijdens een ongeval.

Voordat u de veiligheidsgordel gebruikt, moet u zich ervan verzekeren dat het afneembare anker correct is vergrendeld.

Om het afneembare anker te ontgrendelen, plaatst u de vergrendeltong in de sleuf aan de zijkant van de anker gesp.

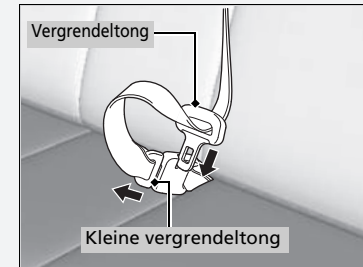

* Niet beschikbaar op alle modellen

■ Advies voor zwangere vrouwen

Tijdens uw zwangerschap kunt u uzelf en uw ongeboren kind tijdens het rijden het best beschermen door het dragen van een veiligheidsgordel, waarvan u het heupgedeelte zo laag mogelijk over de heupen draagt.

Draag de schoudergordel over de borst en vermijd daarbij de onderbuik.



Draag het heupgedeelte van de veiligheidsgordel zo laag mogelijk over de heupen.

▣ Advies voor zwangere vrouwen

Vraag uw arts na ieder medisch onderzoek of het nog raadzaam is een voertuig te besturen.

Om het risico van letsel voor uzelf of uw ongeboren kind als gevolg van het opblazen van een voorste airbag te verminderen, dient u het volgende in acht te nemen:

- Zit tijdens het rijden rechtop en zet uw stoel zo ver mogelijk naar achteren zonder dat dit volledige controle over het voertuig belemmert.
- Wanneer u in de stoel van de voorpassagier zit, dient u deze zo ver mogelijk naar achteren te plaatsen.

Inspectie van veiligheidsgordels

Controleer regelmatig als volgt de conditie van de veiligheidsgordels:

- Trek elke veiligheidsgordel volledig uit en controleer hem op rafels, insnijdingen, brandplekken en slijtage.
- Controleer of de vergrendelingen en gespen soepel werken en of de gordel moeiteloos wordt opgerold.
 - ▶ Indien een veiligheidsgordel niet gemakkelijk oprolt, zou reinigen het probleem kunnen oplossen. Maak enkel gebruik van een milde zeepoplossing en warm water. Gebruik geen bleekmiddelen of oplosmiddelen. Zorg ervoor dat de veiligheidsgordel volledig droog is alvorens hem te laten oprollen.

Veiligheidsgordels die niet in goede staat verkeren of niet correct werken, bieden onvoldoende bescherming en moeten zo snel mogelijk worden vervangen.

Een veiligheidsgordel die tijdens een ongeval is gedragen, biedt tijdens een volgend ongeval wellicht niet dezelfde mate van bescherming. Laat uw veiligheidsgordels na iedere botsing inspecteren door een dealer.

Inspectie van veiligheidsgordels

⚠ WAARSCHUWING

Nalatigheid bij controle of onderhoud van veiligheidsgordels kan tot ernstig of dodelijk letsel leiden indien de veiligheidsgordels niet correct werken tijdens een ongeval.

Controleer uw veiligheidsgordels regelmatig en laat eventuele problemen zo snel mogelijk verhelpen.

WAARSCHUWING: De gebruiker mag geen wijzigingen of toevoegingen aanbrengen, die de werking van de afstelmechanismen van de veiligheidsgordels om speling te verwijderen, verhinderen, of het afstellen van de veiligheidsgordel om speling te verwijderen, verhinderen.

WAARSCHUWING: Het is noodzakelijk dat de gehele gordelconstructie wordt verwijderd na een zware botsing waarbij de gordel werd gebruikt, zelfs al is de schade aan de veiligheidsgordel niet zichtbaar.

WAARSCHUWING: Voorkomen moet worden dat de gordel verontreinigd wordt door contact met polijstmiddelen, olie en chemicaliën, in het bijzonder accuzuur. De veiligheidsgordels kunnen op een veilige manier gereinigd worden met een milde zeepoplossing en water. De veiligheidsgordel moet worden vervangen als deze gerafeld, verontreinigd of beschadigd is.

Bevestigingspunten



Maak bij het vervangen van de veiligheidsgordels gebruik van de bevestigingspunten zoals aangegeven in de afbeeldingen. De voorstoel heeft een heup-/schoudergordel.

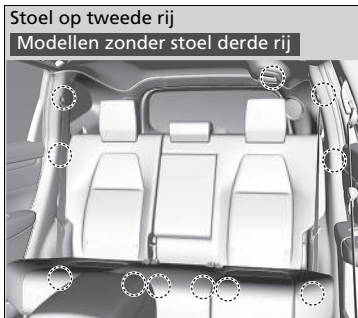

De tweede zitrij heeft drie heup-/schoudergordels.

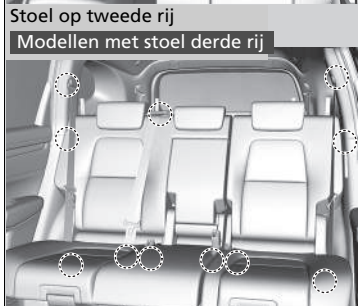

Stoel op derde zitrij*

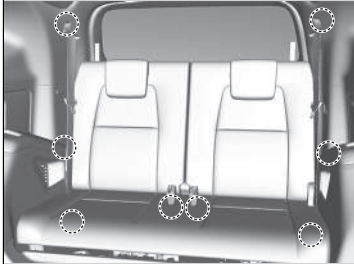

De derde zitrij* heeft twee heup-/schoudergordels.

* Niet beschikbaar op alle modellen

Onderdelen van het airbagsysteem

De airbags voor, de zijairbags voor en de zijgordijnairbags worden opgeblazen afhankelijk van de richting en de kracht van de botsing. Het airbagsysteem bestaat uit:

- Twee SRS-airbags voor (SRS betekent aanvullend veiligheidssysteem). De bestuurdersairbag is opgeborgen in het midden van het stuurwiel; de airbag voor de voorpassagier is opgeborgen in het dashboard. Beide zijn met **SRS AIRBAG** gemarkeerd.
- Twee zijairbags, één voor de bestuurder en één voor de voorpassagier. Deze airbags zijn opgeborgen in de zijkant van de rugleuning van de voorstoelen. Beide zijn met **SIDE AIRBAG** gemarkeerd.
- Twee zijgordijnairbags, één voor elke zijde van het voertuig. Deze airbags zijn opgeborgen in het plafond, boven de zijruiten van het voertuig. De voor- en achterstijlen zijn gemarkeerd met **SIDE CURTAIN AIRBAG**.
- Een elektronische regeleenheid die, wanneer de contactschakelaar in de stand AAN **II***1 staat, voortdurend informatie bewaakt met betrekking tot de verschillende botsingssensoren, de stoel- en gespsensoren, de airbag-opblaasmechanismen, de veiligheidsgordelspanners en andere voertuiginformatie. Bij een botsing kan de eenheid dergelijke informatie vastleggen.
- Automatische veiligheidsgordelspanners voor de voorstoelen en de buitenste zitplaatsen op de tweede rij.
- De veiligheidsgordelspanners voor bevatten ook e-voorspanners.
- Botsingssensoren die een matige tot krachtige frontale botsing of botsing van opzij kunnen detecteren.
- Een controlelampje in het instrumentenpaneel dat waarschuwt voor een mogelijk probleem met het airbagsysteem of de veiligheidsgordelspanners.
- Een controlelampje op het dashboard, dat u waarschuwt wanneer de voorste passagiersairbag is uitgeschakeld.
- Safing-sensor*

*1: Modellen met het sleutellose toegangssysteem hebben een knop **ENGINE START/STOP** in plaats van een contactschakelaar.

* Niet beschikbaar op alle modellen

■ Belangrijke feiten over uw airbags

Airbags kunnen een ernstig gevaar vormen. Om hun werk goed te kunnen doen, moeten airbags met enorme kracht worden opgeblazen. Hoewel airbags dus levens kunnen sparen, kunnen ze brandwonden, kneuzingen en andere lichte verwondingen en soms zelfs dodelijke verwondingen veroorzaken, indien de inzittenden geen correcte houding aannemen en hun veiligheidsgordels niet correct dragen.

Wat u moet doen: Draag uw veiligheidsgordel altijd op de juiste wijze en zit rechtop en zo ver mogelijk verwijderd van het stuurwiel zonder dat dit de volledige controle over het voertuig belemmert. De voorpassagier dient zijn stoel zo ver mogelijk van het dashboard af in te stellen.

Houd er echter rekening mee dat geen enkel veiligheidssysteem tijdens een ernstig ongeval alle (ook dodelijke) letsels kan voorkomen, zelfs bij correct gedragen veiligheidsgordels en opgeblazen airbags.

Plaats geen harde of scherpe voorwerpen tussen uzelf en een van de voorste airbags.

Harde of scherpe voorwerpen op uw schoot dragen, of rijden met een pijp of een ander scherp voorwerp in uw mond, kan letsel veroorzaken indien de voorste airbag wordt opgeblazen.

Bevestig of plaats geen voorwerpen op de afdekkappen van de voorste airbags.

Objecten op de afdekkappen die gemarkeerd zijn met **SRS AIRBAG** zouden de juiste werking van de airbags kunnen belemmeren of binnenin het voertuig geslingerd kunnen worden en iemand verwonden wanneer de airbags opgeblazen worden.

⊠ Belangrijke feiten over uw airbags

Probeer uw airbags niet te deactiveren. Samen bieden airbags en veiligheidsgordels de beste bescherming.

Houd tijdens het rijden uw handen en armen buiten het opblaasgebied van de voorste airbag door het stuurwiel aan weerszijden vast te houden. Kruis uw arm niet over de airbagafdekking.

Typen airbags

Uw voertuig is uitgerust met drie typen airbags:

- **Airbags voor:** Airbags voor de stoelen van de bestuurder en de voorpassagier.
- **Zijairbags:** Airbags in de rugleuning van de stoelen van de bestuurder en de voorpassagier.
- **Zijgordijnairbags:** Airbags boven de zijruiten.

De verschillende typen wordt in de volgende pagina's besproken.

Airbags voor (SRS)

De voorste SRS-airbags worden opgeblazen tijdens een matige tot krachtige frontale botsing ter bescherming van het hoofd en de borst van de bestuurder en/of de voorpassagier.

SRS (aanvullend veiligheidssysteem) geeft aan dat de airbags ontworpen zijn om de veiligheidsgordels aan te vullen maar niet te vervangen. Veiligheidsgordels zijn het belangrijkste veiligheidssysteem voor de inzittenden.

Montageplaatsen

De voorste airbags bevinden zich voor de bestuurder in het midden van het stuurwiel en voor de voorpassagier in het dashboard. Beide airbags zijn met **SRS AIRBAG** gemarkeerd.

*1: Modellen met het sleutellose toegangssysteem hebben een knop **ENGINE START/STOP** in plaats van een contactschakelaar.

Typen airbags

De airbags kunnen opgeblazen worden zodra de contactschakelaar in de stand AAN *1 staat.

Nadat een airbag tijdens een ongeval is opgeblazen, kunt u iets zien dat op rook lijkt. Dit is afkomstig van het verbrandingsproces van het opblaas materiaal en is niet schadelijk. Mensen met luchtwegproblemen kunnen tijdelijk wat ongemak ervaren. Is dat het geval, verlaat het voertuig dan zo snel mogelijk na u ervan vergewist te hebben dat u dit veilig kunt doen.

■ Werking

De voorste airbags zijn ontworpen om opgeblazen te worden tijdens een matige tot krachtige frontale botsing. Wanneer het voertuig plotseling vertraagt, sturen de sensoren informatie naar de regeleenheid, die opdracht geeft om één of beide airbags op te blazen.

Een frontale botsing kan recht van voren of in een hoek tussen twee voertuigen plaatsvinden, of wanneer een voertuig tegen een stilstaand voorwerp botst, bijv. een betonnen muur.

■ Hoe de voorste airbags werken

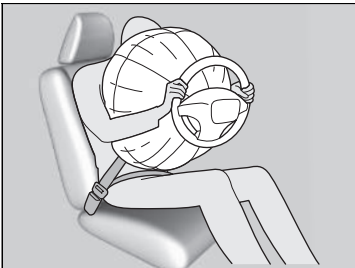

Terwijl uw veiligheidsgordel uw torso tegenhoudt, biedt de voorste airbag aanvullende bescherming voor uw hoofd en borst.

De voorste airbags lopen onmiddellijk leeg, zodat ze geen belemmering vormen voor het zicht van de bestuurder of het vermogen van de bestuurder om het voertuig te besturen en de bedieningselementen te gebruiken.

De totale tijd voor het opblazen en leeglopen is zo kort, dat de meeste inzittenden zich niet eens bewust zijn van het feit dat de airbags zijn opgeblazen, totdat ze deze voor zich zien liggen.

■ Wanneer de voorste airbags niet opgeblazen mogen worden

Lichte frontale botsingen: De voorste airbags zijn ontworpen als aanvulling op de veiligheidsgordels en helpen levens te redden. Ze zijn niet bedoeld om lichte schaafwonden of zelfs gebroken botten te voorkomen, die het gevolg kunnen zijn van een minder krachtige frontale botsing.

Botsingen van opzij: De voorste airbags kunnen bescherming bieden wanneer een plotselinge vertraging tot gevolg heeft dat de bestuurder of de voorpassagier plotseling voorwaarts beweegt. Zijairbags en zijgordijnairbags zijn specifiek ontworpen om de ernst van letsel te verminderen, dat het gevolg kan zijn van het plotseling opzij bewegen van de bestuurder of passagier ten gevolge van een middelzware tot zware botsing van opzij.

Botsingen van achteren: Hoofdsteunen en veiligheidsgordels bieden de beste bescherming tijdens een botsing van achteren. De voorste airbags kunnen geen wezenlijke bescherming bieden en zijn daarom niet zodanig ontworpen dat ze worden opgeblazen tijdens dergelijke botsingen.

Over de kop slaan: Veiligheidsgordels en zijgordijnairbags bieden de beste bescherming wanneer het voertuig over de kop slaat. Omdat de voorste airbags vrijwel geen enkele bescherming kunnen bieden, zijn ze niet zodanig ontworpen dat ze worden opgeblazen wanneer het voertuig over de kop slaat.

■ **Wanneer de voorste airbags worden opgeblazen bij geringe of onzichtbare schade**
Doordat het airbagsysteem plotselinge vertragingen kan registreren, kunnen een of meer airbags als gevolg van een krachtige schok tegen de carrosserie of de wielophanging worden opgeblazen. Voorbeelden zijn over een stoeprand rijden, over de rand van een gat in het wegdek of over andere lage vaste voorwerpen, met als gevolg een plotselinge vertraging in het onderstel van het voertuig. Aangezien de schok zich onder het voertuig voordoet, is de schade wellicht niet meteen zichtbaar.

■ **Wanneer de voorste airbags niet worden opgeblazen, ook al lijkt de schade aan de buitenzijde ernstig te zijn**

Aangezien indrukbare carrosseriedelen tijdens een botsing botsenergie absorberen, is de hoeveelheid zichtbare schade niet altijd een aanwijzing voor een correcte airbagwerking. Sommige aanrijdingen kunnen tot ernstige schade leiden terwijl de airbags niet zijn opgeblazen, omdat ze niet nodig waren of geen bescherming zouden bieden indien ze zouden zijn opgeblazen.

■ Uitschakelingssysteem van airbag van voorpassagier

Indien het plaatsen van een naar achteren gericht kinderzitje op de stoel van de voorpassagier niet kan worden vermeden, moet u het airbagsysteem van de voorpassagier handmatig uitschakelen met de sleutel.

■ Schakelaar airbag voorpassagier ON/OFF



Wanneer de **ON/OFF**-schakelaar van de airbag van de voorpassagier in de volgende stand staat:

OFF: De airbag van de voorpassagier is gedeactiveerd. De airbag van de voorpassagier wordt niet opgeblazen bij een frontale botsing waarbij de airbag van de bestuurder wordt opgeblazen.

Het controlelampje voor uitgeschakelde airbag van de voorpassagier blijft ter herinnering branden.

ON: De airbag van de voorpassagier is geactiveerd. Het controlelampje van de airbag van de voorpassagier gaat aan en blijft ongeveer 60 seconden branden.

■ Het airbagsysteem van de voorpassagier deactiveren

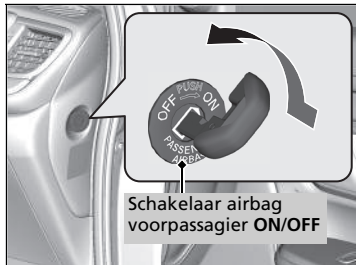

1. Schakel de parkeerrem in en draai de contactschakelaar naar de positie **STUURSLOT** **0***1. Verwijder de sleutel.
2. Open het portier van de voorpassagier.
3. Steek de sleutel in de **ON/OFF**-schakelaar voor de airbag van de voorpassagier.
 - ▶ De schakelaar bevindt zich in het zijpaneel van het dashboard aan de kant van de voorpassagier.
4. Draai de sleutel naar **OFF**, en verwijder hem uit de contactschakelaar.

*1: Modellen met het sleutellose toegangssysteem hebben een knop **ENGINE START/STOP** in plaats van een contactschakelaar.

⚠ Uitschakelingssysteem van airbag van voorpassagier

⚠ WAARSCHUWING

Het airbagsysteem van de voorpassagier moet uitgeschakeld worden, wanneer het plaatsen van een naar achteren gericht kinderzitje op de stoel van de voorpassagier niet kan worden vermeden.

Indien de airbag van de voorpassagier opgeblazen wordt, kan deze met zoveel kracht tegen het naar achteren gericht kinderzitje aankomen, dat de baby of peuter dodelijk of zeer ernstig letsel kan oplopen.

⚠ WAARSCHUWING

Zorg ervoor dat het airbagsysteem van de voorpassagier is ingeschakeld, wanneer er zich geen naar achteren gericht kinderzitje op de stoel van de voorpassagier bevindt.

Het gedeactiveerd laten van het airbagsysteem van de voorpassagier kan bij een botsing ernstig letsel of de dood tot gevolg hebben.

■ Controlelampje uitgeschakelde airbag voorpassagier

Wanneer het airbagsysteem van de voorpassagier geactiveerd wordt, gaat het controlelampje na een paar seconden uit, wanneer u de contactschakelaar in de stand AAN *1 zet.

Wanneer het airbagsysteem van de voorpassagier gedeactiveerd wordt, blijft het controlelampje aan, of gaat het tijdelijk uit en weer aan.

■ Sticker uitschakelingssysteem van airbag voorpassagier

De sticker bevindt zich in het zijpaneel van het instrumentenpaneel aan de kant van de voorpassagier.

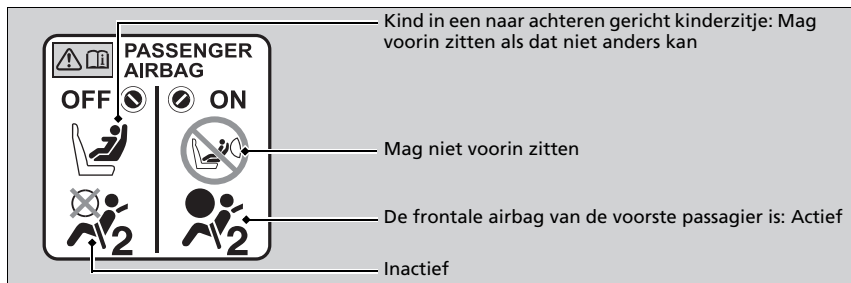

► Uitschakelingssysteem van airbag van voorpassagier

ATTENTIE

- Gebruik de sleutel van het voertuig om de **ON/OFF**-schakelaar voor de airbag van de voorpassagier te verdraaien. Bij gebruik van een andere sleutel kan de schakelaar schade oplopen of het airbagsysteem van de voorpassagier niet correct werken.
- Sluit het portier niet of belast de sleutel niet met extra gewicht terwijl de sleutel in de schakelaar airbag voorpassagier **ON/OFF** is geplaatst. De schakelaar of de sleutel kan beschadigd raken.

We adviseren u met klem om een naar achteren gericht kinderzitje niet op de stoel van de voorpassagier te bevestigen.

► Baby's en peuters beschermen BLZ. 73

Het is uw verantwoordelijkheid de instelling van het airbagsysteem van de voorpassagier te wijzigen in **OFF** wanneer u een naar achteren gericht kinderzitje op de stoel van de voorpassagier plaatst.

Schakel het systeem opnieuw in wanneer er geen naar achteren gericht kinderzitje op de stoel van de voorpassagier wordt gebruikt.

*1: Modellen met het sleutelloze toegangssysteem hebben een knop **ENGINE START/STOP** in plaats van een contactschakelaar.

Zijairbags

De zijairbags beschermen het bovenlichaam en het bekken van de bestuurder of voorpassagier tijdens een middelzware tot zware botsing van opzij.

Montageplaatsen

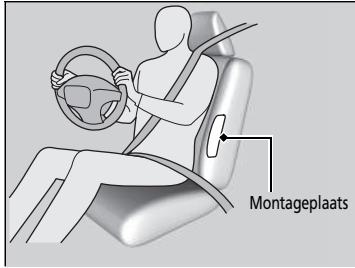

De zijairbags bevinden zich in de buitenrand van de rugleuningen van de bestuurdersstoel en de stoel van de voorpassagier.

Beide zijn met **SIDE AIRBAG** gemarkeerd.

⚠Zijairbags

Laat de voorpassagier niet zijwaarts leunen met zijn of haar hoofd in het pad van de opblazing van de zijairbag.

Een zijairbag die opgeblazen wordt, kan met grote kracht aankomen en de passagier ernstig verwonden.

Bevestig geen accessoires aan of vlakbij de zijairbags. Ze kunnen de correcte werking van de airbags belemmeren, of kunnen iemand verwonden tijdens het opblazen van de airbags.

■ Werking

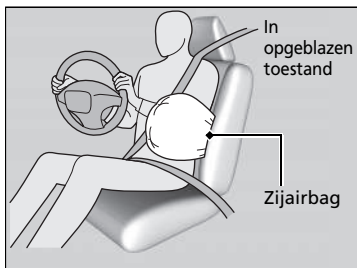

Wanneer de sensoren een middelzware tot zware botsing van opzij registreren, geeft de regeleenheid opdracht om de zijairbag aan de zijde van de botsing onmiddellijk op te blazen.

■ Wanneer een zijairbag wordt opgeblazen met geringe of onzichtbare schade

Doordat het airbagsysteem plotselinge versnellingen kan registreren, kan een zijairbag als gevolg van een krachtige schok tegen de carrosserie of de wielophanging worden opgeblazen. In dergelijke gevallen kan er weinig of geen schade zijn, maar de zijdelingse botsingssensoren hebben wel een botsing geregistreerd, die krachtig genoeg was om de airbag op te blazen.

■ Wanneer een zijairbag niet wordt opgeblazen, ook al lijkt de zichtbare schade ernstig te zijn

Het is mogelijk dat een zijairbag niet wordt opgeblazen tijdens een botsing die in zichtbaar ernstige schade heeft geresulteerd. Dit kan gebeuren wanneer de plaats van de impact de uiterste voor- of achterzijde van het voertuig was, of wanneer de indrukbare carrosseriedelen het grootste deel van de botsenergie hebben geabsorbeerd. In beide gevallen zou de zijairbag niet nodig zijn geweest en evenmin zou deze na oplazen voldoende bescherming geboden hebben.

▣ Zijairbags

Bedek of vervang de afdekkingen van de rugleuningen van de voorstoelen niet zonder een dealer te raadplegen. De afdekkingen van de rugleuningen van de voorstoelen verkeerd vervangen of bedekken, kan ervoor zorgen dat de zijairbags niet correct opgeblazen worden tijdens een botsing van opzij.

Zijgordijnairbags

De zijgordijnairbags beschermen het hoofd van de bestuurder en dat van de passagiers op de buitenste zitplaatsen tijdens een middelzware tot zware botsing van opzij.

Montageplaatsen

Modellen met stoel derde rij

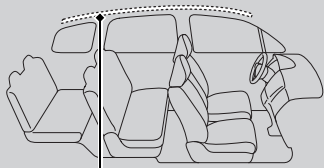

Montageplaats van zijgordijnairbags

Modellen zonder stoel derde rij

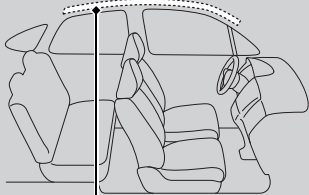

Montageplaats van zijgordijnairbags

De zijgordijnairbags bevinden zich in het plafond boven de zijruiten aan beide zijden van het voertuig.

⌘ Zijgordijnairbags

De zijgordijnairbags zijn het meest effectief wanneer de inzittenden hun veiligheidsgordel correct dragen en rechtop en zo ver mogelijk naar achteren op hun stoel zitten.

Bevestig geen voorwerpen op de zijruiten of dakstijlen omdat deze de juiste werking van de zijgordijnairbags kunnen belemmeren.

Plaats geen klerhanger of harde voorwerpen aan een jashaakje. Dit kan leiden tot verwondingen als de zijgordijnairbag wordt opgeblazen.

■ Werking

Modellen met stoel derde rij

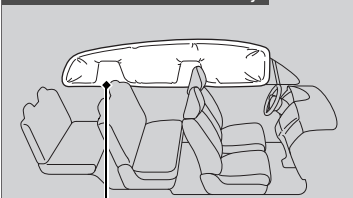

Opgeblazen zijgordijnairbag

Modellen zonder stoel derde rij

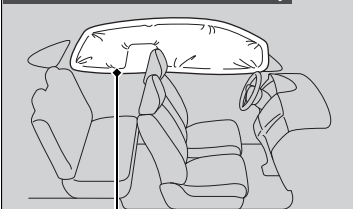

Opgeblazen zijgordijnairbag

De zijgordijnairbag is zodanig ontworpen dat deze wordt opgeblazen tijdens middelzware tot zware botsingen van opzij.

■ Wanneer de zijgordijnairbags worden opgeblazen in een frontale botsing

Een of beide zijgordijnairbags kunnen ook worden opgeblazen in een matige tot krachtige frontale botsing die onder een hoek plaatsvindt.

Controlelampjes van airbagsysteem

Als zich een probleem in het airbagsysteem voordoet, gaat het SRS-controlelampje aan en verschijnt een bericht op de interface voor bestuurdersinformatie.

■ Controlelampje aanvullend veiligheidssysteem (SRS)

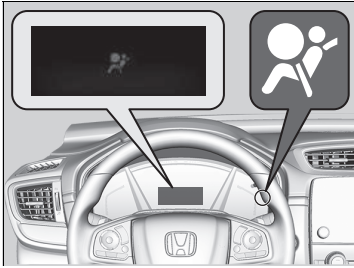

■ Wanneer de contactschakelaar in de stand AAN *1 staat

Het controlelampje gaat gedurende enkele seconden branden en gaat daarna weer uit. Dit geeft aan dat het systeem correct werkt.

Gaat het controlelampje op enig ander moment aan of gaat het helemaal niet aan, laat dan het systeem zo snel mogelijk door een dealer controleren. Doet u dit niet, dan is het mogelijk dat uw airbags en veiligheidsgordelspanners niet goed werken wanneer u ze nodig hebt.

*1: Modellen met het sleutellose toegangssysteem hebben een knop **ENGINE START/STOP** in plaats van een contactschakelaar.

⚠ Controlelampje aanvullend veiligheidssysteem (SRS)

⚠ WAARSCHUWING

Wordt het SRS-controlelampje genegeerd, dan kan dat resulteren in ernstig of dodelijk letsel, indien de airbagsystemen of de veiligheidsgordelspanners niet correct werken.

Laat het voertuig zo snel mogelijk door een dealer controleren, indien het SRS-controlelampje u waarschuwt voor een mogelijk probleem.

⚠ WAARSCHUWING

Verwijder het naar achteren gerichte kinderzitje onmiddellijk van de stoel van de voorpassagier, indien het SRS-controlelampje gaat branden. Zelfs als de airbag van de voorpassagier is gedeactiveerd, mag u het SRS-controlelampje niet negeren.

Het SRS-systeem zou defect kunnen zijn, hetgeen de airbag van de voorpassagier kan activeren en ernstig of dodelijk letsel kan veroorzaken.

■ Controlelampje uitgeschakelde airbag voorpassagier

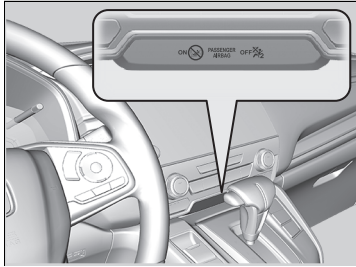

■ Wanneer het controlelampje airbag voorpassagier uitgeschakeld gaat branden

Het controlelampje blijft branden zolang het airbagsysteem van de voorpassagier gedeactiveerd is.

Schakel het systeem handmatig opnieuw in wanneer er geen naar achteren gericht kinderzitje op de stoel van de voorpassagier wordt gebruikt. Het controlelampje zou uit moeten gaan.

Airbagverzorging

Het zelf uitvoeren van het onderhoud of de vervanging van onderdelen van het airbagsysteem wordt afgeraden en zou ook niet nodig moeten zijn. U dient het voertuig echter wel te laten inspecteren door een dealer in de volgende situaties:

■ Wanneer de airbags zijn opgeblazen

Is een airbag opgeblazen, dan moeten de regeleenheid en andere bijbehorende onderdelen worden vervangen. Is een automatische veiligheidsgordelspanner geactiveerd, dan moet ook deze worden vervangen.

■ Wanneer het voertuig bij een middelzware tot zware botsing is betrokken geweest

Zelfs indien de airbags niet zijn opgeblazen, dient u uw dealer toch het volgende te laten inspecteren: de veiligheidsgordelspanners voor de voorstoelen en de buitenste zitplaatsen op de tweede zitrij en elke veiligheidsgordel die is gedragen tijdens het ongeval.

⚠ Airbagverzorging

Het verwijderen van airbagonderdelen van het voertuig is verboden.

Schakel in geval van een storing, uitval of activering van de airbag/veiligheidsgordelspanner de hulp in van gekwalificeerd personeel.

Wij raden het gebruik van hergebruikte onderdelen van airbagsystemen af, inclusief de airbag, spanners, sensoren en regeleenheid.

Kinderen in het voertuig beschermen

Elk jaar raakt een groot aantal kinderen gewond of komt om het leven in ongevallen met voertuigen, omdat ze niet of niet correct aangegepspt zijn. Voertuigongevallen zijn zelfs de eerste oorzaak voor het overlijden van kinderen jonger dan 12 jaar.

Om het aantal doden en de hoeveelheid letsel onder kinderen te reduceren is het noodzakelijk baby's, peuters en grotere kinderen correct vast te gespen wanneer die in een voertuig zitten.

⌘ Kinderen in het voertuig beschermen

⚠ WAARSCHUWING

Kinderen die niet of niet correct zijn vastgegespt, kunnen ernstig of dodelijk letsel oplopen tijdens een ongeval.

Kinderen die te klein zijn voor een veiligheidsgordel moeten correct worden vastgegespt in een kinderzitje (met eigen gordelsysteem). Grotere kinderen dienen correct te worden vastgegespt met een veiligheidsgordel, indien nodig gecombineerd met een kinderzitje.

In veel landen is het wettelijk verplicht alle kinderen van 12 jaar en jonger en die kleiner zijn dan 150 cm correct vast te gespen op de achterbank.

In veel landen is het verplicht een officieel goedgekeurd en geschikt kinderzitje te gebruiken om een kind op een passagiersstoel te vervoeren. Controleer de wettelijke vereisten in uw land.

Modellen voor Europa

Kinderzitjes moeten voldoen aan VN-voorschrift nr. 44 of nr. 129, of de voorschriften van de betrokken landen.

➡ **Kinderzitje kiezen** BLZ. 76

Behalve modellen voor Europa

Wij bevelen aan dat kinderzitjes voldoen aan VN-voorschrift nr. 44 of nr. 129, of de voorschriften van de betrokken landen.

➡ **Kinderzitje kiezen** BLZ. 76

Kinderen dienen correct vastgegespt op een achterbank te zitten. De redenen hiervoor zijn:

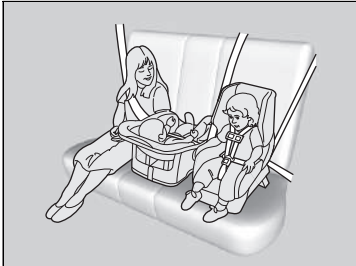

- Een voorste airbag of zijairbag die wordt opgeblazen kan een kind dat op de voorstoel zit, verwonden of doden.
- Een kind op de voorstoel leidt af en hindert de bestuurder bij het veilig besturen van het voertuig.
- Uit statistieken blijkt dat kinderen, ongeacht hun lengte en leeftijd, veiliger zijn wanneer ze correct aangesespt op de achterbank zitten.

► Kinderen in het voertuig beschermen

Zonneklep voorpassagier

⚠ WAARSCHUWING



Gebruik **NOOIT** een naar achteren gericht kinderzitje op een stoel die aan de voorzijde wordt beveiligd door een **ACTIEVE AIRBAG**, het **KIND** kan **DODELIJK** of **ERNSTIG LETSEL** oplopen.

- Kinderen die te klein zijn om veiligheidsgordels te dragen moeten correct vastgegespt zijn in een goedgekeurd kinderzitje (met eigen gordelsysteem), dat stevig in het voertuig bevestigd is door middel van de veiligheidsgordel of het verankeringsysteem van het kinderzitje.
- Houd nooit een kind op schoot, omdat het onmogelijk is het kind tijdens een botsing te beschermen.
- Draag nooit een veiligheidsgordel rondom uzelf en een kind dat op uw schoot zit. Tijdens een ongeval zou het kind door de druk van de veiligheidsgordel ernstig of dodelijk letsel kunnen oplopen.
- Twee kinderen mogen nooit samen dezelfde veiligheidsgordel gebruiken. Beide kinderen kunnen tijdens een ongeval zeer ernstig letsel oplopen.
- Laat kinderen nooit de portieren, de ruiten of de stoelverstelling bedienen.
- Laat kinderen nooit zonder toezicht in het voertuig achter, met name niet in warm weer, wanneer het interieur van het voertuig zo sterk kan opwarmen dat ze dodelijk letsel oplopen. Bovendien kunnen ze bedieningselementen van het voertuig activeren, waardoor het voertuig onverwacht in beweging zou kunnen komen.

► Kinderen in het voertuig beschermen

WAARSCHUWING: Gebruik de vergrendelingsknop voor de elektrisch bediende ruiten om te voorkomen dat kinderen de ruiten openen. Het gebruik van deze functie zal voorkomen dat kinderen met de ruiten spelen, wat hen aan risico's zou kunnen blootstellen of de bestuurder zou kunnen afleiden.

Elektrisch bediende ruiten openen/sluiten
BLZ. 206

WAARSCHUWING: Neem altijd de contactsleutel mee wanneer het voertuig alleen of met andere inzittenden wordt achtergelaten.

Om u te herinneren aan het risico van de airbag van de voorpassagier en de veiligheid van kinderen, is uw voertuig voorzien van een waarschuwingssticker op de zonneklep aan de passagierszijde.

Lees de instructies op deze sticker aandachtig door en volg ze op.

Veiligheidsstickers BLZ. 95

Veiligheid van baby's en kleine kinderen

■ Baby's en peuters beschermen

Een baby of peuter dient correct vastgegespt en liggend in een naar achteren gericht kinderzitje te worden geplaatst, totdat het de gewichts- of lengtelimiet van de fabrikant van het kinderzitje heeft bereikt en ten minste één jaar oud is.

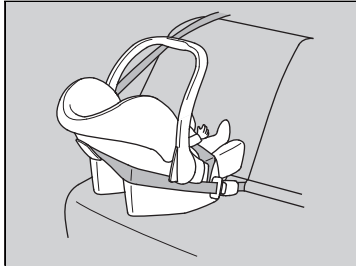

■ Een naar achteren gericht kinderzitje bevestigen

Kinderzitjes moeten op de achterbank worden bevestigd.

- We adviseren om het kinderzitje direct achter de stoel van de voorpassagier te plaatsen, de stoel zo ver mogelijk naar voren te verplaatsen en de stoel onbezet te houden.
- Zorg ervoor dat er geen contact is tussen het kinderzitje en de stoel ervoor.
U kunt ook een kleiner, naar achteren gericht kinderzitje aanschaffen.

►► Baby's en peuters beschermen

⚠ WAARSCHUWING

Wanneer u een naar achteren gericht kinderzitje op de voorstoel bevestigt, kan dit bij het kind tijdens het opblazen van de voorste passagiersairbag ernstig of dodelijk letsel veroorzaken.

Bevestig een naar achteren gericht kinderzitje altijd op de achterbank en niet op de voorstoel.

Zoals vereist door VN-voorschrift nr. 94:

⚠ WAARSCHUWING



Gebruik **NOOIT** een naar achteren gericht kinderzitje op een stoel die aan de voorzijde wordt beveiligd door een **ACTIEVE AIRBAG**, het **KIND** kan **DODELIJK** of **ERNSTIG LETSEL** oplopen.

Een naar achteren gericht kinderzitje dat correct is bevestigd, kan hinderen bij het volledig naar achteren verschuiven van de bestuurdersstoel of de stoel van de voorpassagier, of bij het in de gewenste positie vergrendelen van de rugleuning.

►► Baby's en peuters beschermen

Veel experts adviseren het gebruik van een naar achteren gericht kinderzitje tot een leeftijd van twee jaar, indien de lengte en het gewicht van het kind geschikt zijn voor een naar achteren gericht kinderzitje.

Indien de airbag van de voorpassagier wordt opgeblazen, kan deze met grote kracht tegen het naar achteren gerichte kinderzitje aankomen. Het zitje kan hierdoor losraken of aanstoten waardoor het kind ernstig letsel kan oplopen.

Naar achteren gerichte kinderzitjes mogen nooit in de rijrichting worden bevestigd.

Raadpleeg altijd de instructies van de fabrikant van het kinderzitje voor de juiste bevestiging.

Indien het plaatsen van een naar achteren gericht kinderzitje op de stoel van de voorpassagier niet kan worden vermeden, moet u het airbagsysteem van de voorpassagier handmatig uitschakelen.

► Uitschakelingssysteem van airbag van voorpassagier BLZ. 61

■ Kleinere kinderen beschermen

Als een kind ten minste één jaar oud is en de gewichts- en lengtebeperkingen van een naar achteren gericht kinderzitje overschrijdt, moet het kind correct vastgegespt worden in een stevig vastgezet naar voren gericht kinderzitje tot het kind de gewichts- en lengtebeperkingen van het naar voren gerichte kinderzitje overschrijdt.

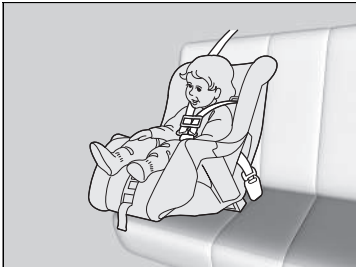

■ Naar voren gericht kinderzitje bevestigen

We adviseren u met klem een naar voren gericht kinderzitje op de achterbank te bevestigen.

Een naar voren gericht kinderzitje op de voorstoel bevestigen kan gevaarlijk zijn. De achterbank is de veiligste plaats voor een kind.

► Kleinere kinderen beschermen

⚠ WAARSCHUWING

Wanneer u een naar voren gericht kinderzitje op de voorstoel bevestigt, kan dit bij het kind tijdens een ongeval ernstig of dodelijk letsel veroorzaken.

Indien u een naar voren gericht kinderzitje op de voorstoel moet bevestigen, schuift u de voorstoel zo ver mogelijk naar achteren en gespt u het kind op de juiste wijze vast.

Informeer naar de wettelijke regels en voorschriften voor het gebruik van kinderzitjes in het land waar u rijdt en volg de instructies van de fabrikant van het kinderzitje nauwkeurig op.

■ Kinderzitje kiezen

Sommige kinderzitjes zijn compatibel met lage bevestigingspunten. Sommige hebben een starre bevestiging, terwijl andere een flexibele bevestiging hebben. Beide typen zijn even eenvoudig in het gebruik. Sommige bestaande en tweedehandse kinderzitjes kunnen enkel via de veiligheidsgordel bevestigd worden. Welk type u ook kiest, volg altijd de gebruiks- en onderhoudsinstructies van de fabrikant van het kinderzitje op, waarbij inbegrepen aanbevelingen met betrekking tot de levensduur van het kinderzitje, evenals de instructies in deze handleiding. Een correcte bevestiging is belangrijk voor het maximaliseren van de veiligheid van uw kind.

Het flexibele type is misschien niet beschikbaar in uw land.

Op zitplaatsen en in voertuigen zonder lage bevestigingspunten kunt u het kinderzitje bevestigen door gebruik te maken van de veiligheidsgordel en een bovenband voor toegevoegde veiligheid. Dit omdat alle kinderzitjes moeten worden bevestigd met de veiligheidsgordel wanneer het lage verankeringsysteem niet wordt gebruikt. Bovendien kan de fabrikant van het kinderzitje het gebruik van een veiligheidsgordel aanraden om een ISOFIX-gordelsysteem te bevestigen, zodra het kind een specifiek gewicht bereikt heeft. Lees de instructies in de handleiding van het kinderzitje voor een correcte bevestiging.

■ Belangrijke overweging bij het kiezen van een kinderzitje

Zorg ervoor dat het kinderzitje aan de volgende drie eisen voldoet:

- Het kinderzitje is het juiste type en de juiste maat voor het kind.
- Het kinderzitje is het juiste type voor de zitplaats waarop het bevestigd wordt.
- Het kinderzitje is in overeenstemming met de veiligheidsnormen. Wij bevelen aan een kinderzitje te gebruiken dat voldoet aan VN-voorschrift nr. 44 of nr. 129, of de voorschriften van de betrokken landen. Zoek naar de goedkeuringsmarkering op het systeem en naar de verklaring van overeenstemming van de fabrikant op de doos.

☒ Kinderzitje kiezen

Installatie van een voor lage verankering geschikt kinderzitje is eenvoudig.

Voor lage verankering geschikte kinderzitjes zijn ontwikkeld om het bevestigen te vereenvoudigen en letsel ten gevolge van onjuiste bevestiging te verminderen.

■ Normen voor kinderzitjes

Als een kinderzitje (of het nu een kinderzitje is van het type i-Size/ISOFIX of een kinderzitje dat is uitgerust met een veiligheidsgordel) voldoet aan het relevante VN-voorschrift, is het voorzien van een goedkeuringslabel zoals hiernaast weergegeven. Controleer, voordat u een kinderzitje koopt of gebruikt, het goedkeuringslabel en verzeker u ervan dat het geschikt is voor uw voertuig en het kind, en dat het voldoet aan het relevante VN-voorschrift.

►► Kinderzitje kiezen

Voorbeeld van goedkeuringslabel VN-voorschrift nr. 44

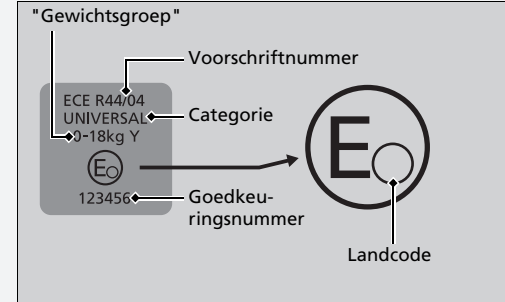

Voorbeeld van goedkeuringslabel VN-voorschrift nr. 129

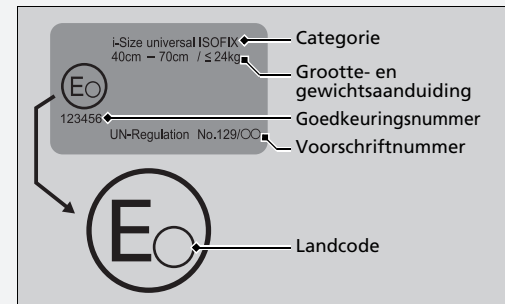

Montagelocaties voor kinderzitjes

5 zitplaatsen



	Geschikt voor universele kinderzitjes die worden geïnstalleerd met de veiligheidsgordel.
	Geschikt voor universele kinderzitjes waarbij het kind naar voren kijkt en die worden geïnstalleerd met de veiligheidsgordel.
	Geschikt voor i-Size- en ISOFIX-kinderzitjes.
	Alleen geschikt voor naar voren gerichte kinderzitjes.
	Gebruik nooit een naar achteren gericht kinderzitje.
	Zitplaats uitgerust met verankeringspunten voor bovenband.

*1: Wanneer u een kinderzitje installeert, plaats dan de voorstoel in de achterste stand en stel de hoek van de rugleuning van de voorstoel zo recht mogelijk in.

*2: Als u het kinderzitje niet stabiel kunt vastzetten, zet de rugleuning dan in een hoek die evenwijdig is met de achterzijde van het kinderzitje, terwijl de rugleuning toch nog voor het verankeringspunt op schouderhoogte blijft.

*3: Wanneer u een kinderzitje installeert, kan de veiligheidsgordel van de linkerstoel niet worden bevestigd.

Nummer zitplaats	Zitpositie				
	①		②	③	④
	Voorpassagier		2e rij		
	ON/OFF-schakelaar airbag voorpassagier		Links	Midden	Rechts
	ON	OFF			
Zitplaats geschikt voor universeel kinderzitje met bevestiging via veiligheidsgordel (ja/nee)	ja ^{*1} Alleen naar voren gerichte kinderzitjes	ja ^{*1}	ja	ja	ja
i-Size-kinderzitje (ja/nee)	nee	nee	ja	nee	ja
Zitplaats geschikt voor aanbevolen kinderzitje (ja/nee)	ja	ja	ja	ja	ja
Zitplaats geschikt voor laterale bevestiging (L1/L2)	nee	nee	nee	nee	nee
Bevestiging grootste geschikte naar achteren gericht kinderzitje (R1/R2X/R2/R3)	nee	nee	R3	nee	R3
Bevestiging grootste geschikte naar voren gericht kinderzitje (F1/F2X/F2/F3)	nee	nee	F3	nee	F3
Bevestiging grootste geschikte zitverhoging (B2/B3)	B3	B3	B3	nee	B3

*1: Wanneer u een kinderzitje installeert, plaats dan de voorstoel in de achterste stand en stel de hoek van de rugleuning van de voorstoel zo recht mogelijk in.

Het kinderzitje met steunpoten kan ook worden bevestigd aan zitplaatsen die niet geschikt zijn voor i-Size.

Montagelocaties voor kinderzitjes

Wanneer u een kinderzitje aanschaft, moet u niet vergeten de ISOFIX-grootteklasse of het bevestigingssysteem te controleren om te verzekeren dat het zitje geschikt is voor uw voertuig.

Bevestigings-systeem (CRF)	Beschrijving
ISO/L2	Naar rechts gericht babyzitje (reiswieg)
ISO/L1	Naar links gericht babyzitje (reiswieg)
ISO/R1	Naar achteren gericht babyzitje
ISO/R2	Kleine naar achteren gerichte kinderzitjes
ISO/R3	Naar achteren gerichte kinderzitjes met normale grootte
ISO/F2X	Lagere naar voren gerichte kinderzitjes
ISO/F2	Lagere naar voren gerichte kinderzitjes
ISO/F3	Naar voren gerichte kinderzitjes met normale grootte
ISO/B2	Minder brede naar voren gerichte zitverhoger
ISO/B3	Naar voren gerichte zitverhoger met normale breedte

Montagelocaties voor kinderzitjes

7 zitplaatsen



	Geschikt voor universele kinderzitjes die worden geïnstalleerd met de veiligheidsgordel.
	Geschikt voor universele kinderzitjes waarbij het kind naar voren kijkt en die worden geïnstalleerd met de veiligheidsgordel.
	Geschikt voor i-Size- en ISOFIX-kinderzitjes.
	Alleen geschikt voor naar voren gerichte kinderzitjes.
	Gebruik nooit een naar achteren gericht kinderzitje.
	Zitplaats uitgerust met verankeringspunten voor bovenband.

*1: Wanneer u een kinderzitje installeert, plaats dan de voorstoel in de achterste stand en stel de hoek van de rugleuning van de voorstoel zo recht mogelijk in.

*2: Als u het kinderzitje niet stabiel kunt vastzetten, zet de rugleuning dan in een hoek die evenwijdig is met de achterzijde van het kinderzitje, terwijl de rugleuning toch nog voor het verankeringspunt op schouderhoogte blijft.

*3: Plaats de stoel op de tweede rij tot in de achterste stand wanneer het kinderzitje is geïnstalleerd op de stoel op de tweede rij.

*4: Bij het installeren van een zitverhoging conform UN R129, verstel de voorste en achterste stand van de stoel op de tweede rij vijf stappen vooruit of vijf stappen achteruit vanuit de voorste stand.

Nummer zitplaats	Zitpositie							
	①	②	③	④	⑤	⑥		
	Voor		2e rij			3e rij		
	ON/OFF-schakelaar airbag voorpassagier		Links	Midden	Rechts	Links	Rechts	
ON	OFF							
Zitplaats geschikt voor universeel kinderzitje met bevestiging via veiligheidsgordel (ja/nee)	ja ^{*1} Alleen naar voren gerichte kinderzitjes	ja ^{*1}	ja	ja	ja	ja	ja	
i-Size-kinderzitje (ja/nee)	nee	nee	ja	nee	ja	nee	nee	
Zitplaats geschikt voor aanbevolen kinderzitje (ja/nee)	ja	ja	ja	ja	ja	ja	ja	
Zitplaats geschikt voor laterale bevestiging (L1/L2)	nee	nee	nee	nee	nee	nee	nee	
Bevestiging grootste geschikte naar achteren gericht kinderzitje (R1/R2X/R2/R3)	nee	nee	R3	nee	R3	nee	nee	
Bevestiging grootste geschikte naar voren gericht kinderzitje (F1/F2X/F2/F3)	nee	nee	F3	nee	F3	nee	nee	
Bevestiging grootste geschikte zitverhoging (B2/B3)	B3	B3	B3	nee	B3	B3 ^{*2}	B3 ^{*2}	

Montagelocaties voor kinderzitjes

Wanneer u een kinderzitje aanschaft, moet u niet vergeten de ISOFIX-grootteklasse of het bevestigingssysteem te controleren om te verzekeren dat het zitje geschikt is voor uw voertuig.

Bevestigings-systeem (CRF)	Beschrijving
ISO/L2	Naar rechts gericht babyzitje (reiswieg)
ISO/L1	Naar links gericht babyzitje (reiswieg)
ISO/R1	Naar achteren gericht babyzitje
ISO/R2	Kleine naar achteren gerichte kinderzitjes
ISO/R3	Naar achteren gerichte kinderzitjes met normale grootte
ISO/F2X	Lagere naar voren gerichte kinderzitjes
ISO/F2	Lagere naar voren gerichte kinderzitjes
ISO/F3	Naar voren gerichte kinderzitjes met normale grootte
ISO/B2	Minder brede naar voren gerichte zitverhoger
ISO/B3	Naar voren gerichte zitverhoger met normale breedte

*1: Wanneer u een kinderzitje installeert, plaats dan de voorstoel in de achterste stand en stel de hoek van de rugleuning van de voorstoel zo recht mogelijk in.

*2: Verstel bij het installeren van een zitverhoging conform UN R129 de voorste en achterste stand van de stoel op de tweede rij vijf stappen vooruit of vijf stappen achteruit vanuit de voorste stand.

Het kinderzitje met steunpoten kan ook worden bevestigd aan zitplaatsen die niet geschikt zijn voor i-Size, met uitzondering van de stoel op de derde rij.

■ Europese lijst van originele kinderzitjes

R44

Gewichtsgroep	Kinderzitje	Categorie
Groep 0 tot 10 kg	—	—
Groep 0+ tot 13 kg	—	—
Groep I 9 tot 18 kg	—	—
Groep II, III 15 tot 36 kg	Honda KIDFIX XP SICT	Universeel Semi-universeel

R129

Toepassingsbereik	Kinderzitje	Categorie
40 tot 83 cm tot 13 kg (Baby - 15 maanden)	Honda baby safe	Modulair kinderzitje
	Honda baby safe ISOFIX	Basis voor i-Size
76 tot 105 cm 8 tot 22 kg (15 maanden - 4 jaar)	Honda ISOFIX	i-Size universeel ISOFIX

■ Bevestiging van een voor lage verankering geschikt kinderzitje

Een voor lage verankering geschikt kinderzitje met eigen gordelsysteem kan op een van de twee buitenste zitplaatsen op de tweede rij bevestigd worden. Een kinderzitje wordt aan de lage bevestigingspunten vastgemaakt met de starre of flexibele bevestigingsmaterialen.

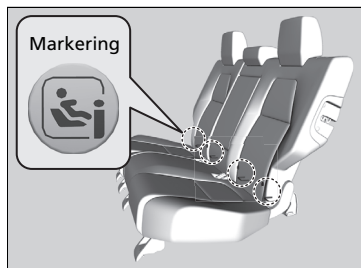

1. Zoek de lage bevestigingspunten onder de markeringen.

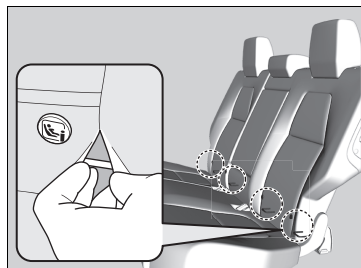

Modellen zonder derde zitrij

2. De lage ankerpunten zijn aangegeven in de afbeelding.

►► Bevestiging van een voor lage verankering geschikt kinderzitje

⚠ WAARSCHUWING

Bevestig nooit twee kinderzitjes op hetzelfde verankeringspunt. Bij een botsing is één verankeringspunt misschien niet sterk genoeg om twee kinderzitjes vast te houden en kan breken, wat de dood of ernstig letsel tot gevolg kan hebben.

Sommige kinderzitjes worden geleverd met optionele geleideopeningen om eventuele schade op het zitgedeelte te vermijden. Volg de aanwijzingen van de fabrikant bij het gebruik van de geleideopeningen en bevestig ze aan de lage bevestigingspunten zoals weergegeven in de afbeelding.

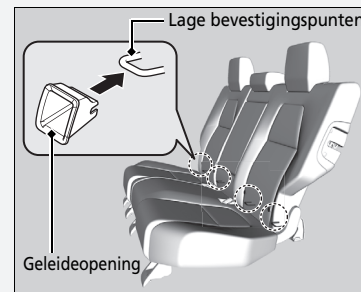

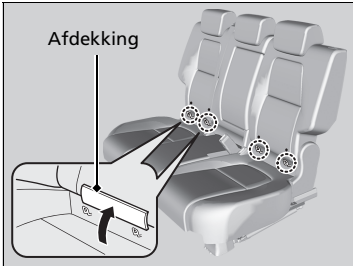

Modellen met stoel derde rij

2. Trek de ankerafdekking onder de markeringen naar buiten om de onderste verankeringspunten zichtbaar te maken.

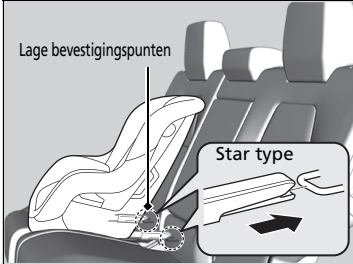

3. Plaats het kinderzitje op de stoel van het voertuig en bevestig vervolgens het kinderzitje aan de lage bevestigingspunten volgens de instructies die zijn meegeleverd met het kinderzitje.

► Bij het bevestigen van het kinderzitje moet u ervoor zorgen dat de lage bevestigingspunten niet belemmerd worden door de veiligheidsgordel of andere voorwerpen.

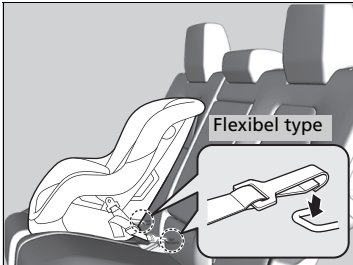

► Bevestiging van een voor lage verankering geschikt kinderzitje

Wanneer u een kinderzitje gebruikt, dat is bevestigd aan het lage verankeringsstelsel, moet u ervoor zorgen dat het kinderzitje correct in het voertuig is bevestigd. Dit is voor de veiligheid van uw kind.

Een kinderzitje dat niet correct bevestigd is zal een kind onvoldoende beschermen tijdens een botsing en kan letsel toebrengen aan het kind of aan andere inzittenden van het voertuig.

Het flexibele type is misschien niet beschikbaar in uw land.

Als volwassenen de stoelen op de derde rij gebruiken, moet het verankeringspunt voor het kinderzitje op het plafond niet geïnstalleerd zijn.

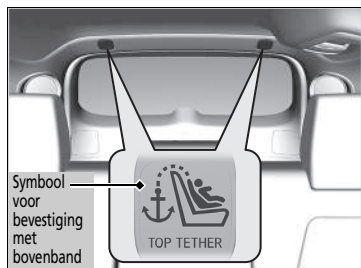

4. Open de afdekking van het bandverankeringspunt.

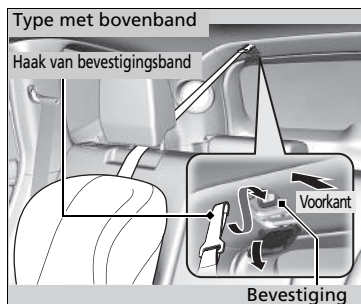

Kinderzitje met bevestigingsband

5. Trek de hoofdsteun omhoog en duw hem naar achteren totdat hij vastklikt. Leid vervolgens de bevestigingsband zoals getoond in de afbeelding en zet de haak van de bevestigingsband vast aan het verankeringspunt.
6. Haal de bevestigingsband aan volgens de instructies van de fabrikant van het kinderzitje.
7. Zorg ervoor dat het kinderzitje stevig bevestigd is door het naar voren en naar achteren en van links naar rechts te wiegen; u zou een kleine beweging moeten voelen.
8. Zorg ervoor dat alle ongebruikte veiligheidsgordels die in het bereik van het kind liggen, vastgegespt zijn.

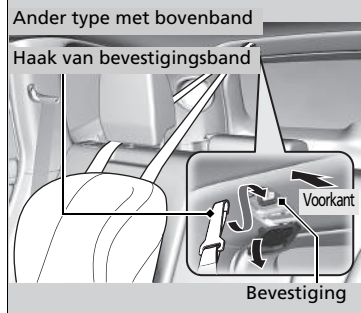

Bevestiging van een voor lage verankering geschikt kinderzitje

WAARSCHUWING: Gebruik nooit een haak zonder symbool voor bevestiging met bovenband om een kinderzitje vast te zetten.

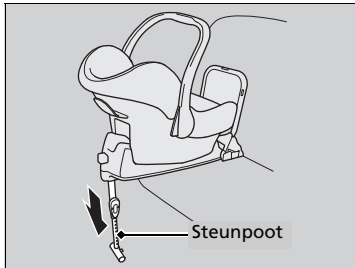

Kinderzitje met steunpoot

5. Trek de steunpoot uit totdat deze de vloer raakt volgens de instructies van de fabrikant van het kinderzitje.
 - Controleer of het deel van de vloer waarop de steunpoot rust vlak is. Als het gedeelte niet vlak is, biedt de steunpoot onvoldoende ondersteuning.

Modellen met stoel derde rij

Als dit het geval is, zet u de stoel naar voren of naar achteren zodat de steunpoot op een vlak gedeelte rust.

Alle modellen

- Zorg ervoor dat er geen contact is tussen het kinderzitje en de stoel ervoor.

Modellen met stoel derde rij

- Zorg dat de steunpoot niet op de schuifrail of afdekking rust.

■ Kinderzitje bevestigen met een heup-/schoudergordel

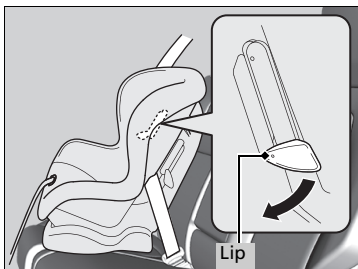

1. Plaats het kinderzitje op de stoel van het voertuig.
2. Haal de veiligheidsgordel door het kinderzitje volgens de instructies van de fabrikant van het kinderzitje en steek de vergrendeltong in de gesp.
 - Steek de vergrendeltong volledig in de gesp totdat deze klikt.
3. Duw de lip naar beneden. Haal het schoudergedeelte van de gordel door de gleuf aan de zijde van het gordelsysteem.
4. Houd het schoudergedeelte van de gordel dichtbij de gesp vast, en trek dit omhoog om de speling van het heupgedeelte van de gordel te verwijderen.
 - Om dit te doen, plaatst u uw gewicht op het kinderzitje en duwt u het in de stoel van het voertuig.
5. Plaats de gordel naar behoren en duw de lip naar boven. Zorg ervoor dat de gordel niet verdraaid wordt.
 - Wanneer u de lip naar boven duwt, moet u het bovenste schoudergedeelte van de gordel omhoog trekken om de speling van de gordel te verwijderen.

⊠ Kinderzitje bevestigen met een heup-/schoudergordel

Een kinderzitje dat niet correct bevestigd is zal een kind onvoldoende beschermen tijdens een botsing en kan letsel toebrengen aan het kind of aan andere inzittenden van het voertuig.

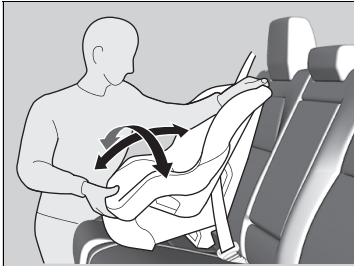

6. Zorg ervoor dat het kinderzitje stevig bevestigd is door het naar voren en naar achteren en van links naar rechts te wiegen; u zou een kleine beweging moeten voelen.
7. Zorg ervoor dat alle ongebruikte veiligheidsgordels die in het bereik van het kind liggen, vastgegespt zijn.

Behalve modellen voor Europa

Indien uw kinderzitje met eigen gordelsysteem niet geleverd is met een mechanisme dat de gordel beveiligd, dan moet u een vergrendelklem op de veiligheidsgordel bevestigen.

Nadat u klaar bent met stap 1 en 2, trekt u het schoudergedeelte van de gordel op en zorgt u ervoor dat er geen speling overblijft in het heupgedeelte.



3. Houd de gordel dicht bij de vergrendeltong stevig vast. Knijp beide delen van de gordel samen zodat die niet door de vergrendeltong glijden. Maak de veiligheidsgordel los.
4. Bevestig de vergrendelklem zoals aangegeven in de afbeelding. Plaats de klem zo dicht mogelijk tegen de vergrendeltong.
5. Steek de vergrendeltong in de gesp. Ga verder met de stappen 6 en 7.

■ Meer veiligheid met een bevestigingsband

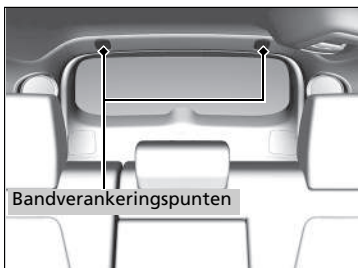

Voor de buitenste zitplaatsen op de tweede zitrij is een verankeringspunt voor de bevestigingsband aangebracht in het plafond.

Als u een kinderzitje hebt waarbij een bevestigingsband is geleverd, maar dat kan worden bevestigd met een veiligheidsgordel, kunt u de bevestiging gebruiken voor extra veiligheid.

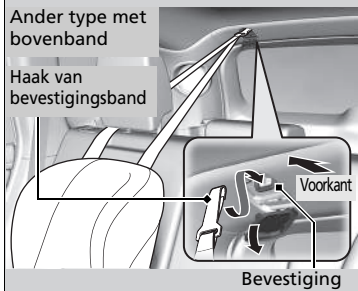
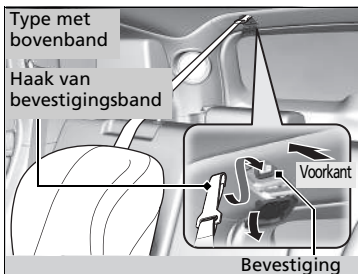

1. Open de afdekking van het bandverankeringspunt.
2. Trek de hoofdsteun omhoog en duw hem naar achteren totdat hij vastklikt. Leid vervolgens de bevestigingsband zoals getoond in de afbeelding. Zorg ervoor dat de band niet verdraaid wordt.
3. Bevestig de haak van de bevestigingsband aan het bevestigingspunt.
4. Haal de bevestigingsband aan volgens de instructies van de fabrikant van het kinderzitje.

▣ Meer veiligheid met een bevestigingsband

WAARSCHUWING: Bevestigingspunten van een kinderzitje zijn ontworpen om enkel het gewicht opgelegd door correct bevestigde kinderzitjes te weerstaan. In geen geval mogen deze gebruikt worden om veiligheidsgordels voor volwassenen, garen of andere voorwerpen of uitrustingen aan het voertuig te bevestigen.

Gebruik altijd een bevestigingsband voor een naar voren gericht kinderzitje als de veiligheidsgordel of onderste bevestigingspunten worden gebruikt.

Als volwassenen de stoelen op de derde rij gebruiken, moet het verankeringspunt voor het kinderzitje op het plafond niet geïnstalleerd zijn.

Veiligheid van grotere kinderen

■ Grotere kinderen beschermen

De volgende pagina's geven instructies over het controleren van de juiste veiligheidsgordelpasvorm en over het type kinderzitje dat moet worden gebruikt; ook komen belangrijke voorzorgsmaatregelen aan de orde voor kinderen die voorin moeten zitten.

■ Veiligheidsgordelpasvorm controleren

Is een kind te groot voor een kinderzitje, laat het dan op de achterbank zitten met de heup-/schoudergordel correct vastgegespt. Laat het kind rechtop zitten en zo ver mogelijk naar achteren en beantwoord de volgende vragen.



■ Controlelijst

- Buigen de knieën van het kind comfortabel over de rand van de stoel?
- Kruist de schoudergordel het lichaam tussen de nek en de arm van het kind?
- Ligt het heupgedeelte van de veiligheidsgordel zo laag mogelijk en raakt het de dijen van het kind?
- Kan het kind op deze wijze gedurende de gehele rit blijven zitten?

Is uw antwoord op al deze vragen bevestigend, dan kan het kind de heup-/schoudergordel correct dragen. Is uw antwoord nee op ten minste één van deze vragen, dan dient het kind in een zitverhoger te zitten totdat de veiligheidsgordel zonder zitverhoger past.

⚠ Veiligheid van grotere kinderen

⚠ WAARSCHUWING

Als u een kind van 12 jaar of jonger op de stoel van de voorpassagier laat zitten, kan het ernstig of dodelijk letsel oplopen als de airbag van de voorpassagier wordt opgeblazen.

Indien een groter kind op de stoel van de voorpassagier moet zitten, plaatst u de stoel zo ver mogelijk naar achteren en laat u het kind rechtop zitten en de veiligheidsgordel op de juiste wijze dragen. Gebruik indien nodig een kinderzitje.

■ Kinderzitjes



Kan een heup-/schoudergordel niet op correcte wijze worden gedragen, laat het kind dan op een zitverhoging op de achterbank zitten. Controleer in het belang van de veiligheid van het kind of het kind voldoet aan de aanbevelingen van de fabrikant van het kindersitje.

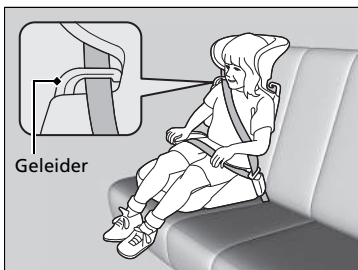

Voor bepaalde kindersitjes is een rugleuning beschikbaar. Bevestig de rugleuning op het kindersitje en pas het aan de voertuigstoel aan volgens de instructies van de fabrikant van het kindersitje. Zorg ervoor dat de veiligheidsgordel correct door de geleider op de schouder van de rugleuning gehaald wordt en dat de gordel de nek van het kind niet aanraakt en niet kruist.

☒ Kinderzitjes

Lees vóór het plaatsen van een kindersitje de bijbehorende instructies aandachtig door en bevestig het zitje overeenkomstig deze instructies.

Er zijn lage en hoge kindersitjes. Kies het type kindersitje waardoor het kind de veiligheidsgordel correct kan dragen.

Wij raden een zitverhoging met rugleuning aan, aangezien hierbij de schoudergordel gemakkelijker kan worden afgesteld.

■ Grotere kinderen beschermen - laatste controles

Uw voertuig is voorzien van een achterbank waarop kinderen op de juiste wijze kunnen worden vastgegespt. Als u een groep kinderen moet vervoeren, waarbij één kind op de stoel van de voorpassagier moet zitten:

- Zorg ervoor dat u de instructies en veiligheidsinformatie in deze handleiding volledig leest en begrijpt.
- Schuif de stoel van de voorpassagier zo ver mogelijk naar achteren.
- Laat het kind rechtop en zo ver mogelijk naar achteren op de stoel zitten.
- Controleer of de veiligheidsgordel op de juiste wijze gedragen wordt en of het kind stevig in de stoel wordt vastgehouden.

■ Kinderen in het oog houden

We adviseren u met klem kinderen goed in het oog te houden. Ook oudere kinderen moet u er soms aan herinneren dat ze hun veiligheidsgordel moeten dragen en rechtop moeten zitten.

Koolmonoxidegas

De uitlaatgassen van de motor van dit voertuig bevatten koolstofmonoxide, een kleurloos, geurloos en zeer giftig gas. Zolang u uw voertuig op de juiste wijze onderhoudt, kan koolmonoxidegas niet het interieur binnendringen.

■ Laat het uitlaatsysteem op lekkage inspecteren wanneer

- Het uitlaatsysteem een ongewoon geluid produceert.
- Het uitlaatsysteem beschadigd kan zijn.
- Het voertuig voor het verversen van olie op een hefbrug staat.

Wanneer u met het voertuig rijdt terwijl de achterklep geopend is, kunnen de uitlaatgassen als gevolg van de luchtstroming rondom het voertuig het interieur ingezogen worden, waardoor een gevaarlijke situatie ontstaat. Is het noodzakelijk om met geopende achterklep te rijden, open dan alle ruiten en stel het klimaatregelsysteem af zoals hieronder weergegeven.

1. Selecteer de frisse-luchtmodus.
2. Selecteer de modus .
3. Zet de aanjager in de hoogste stand.
4. Stel de temperatuurregeling op een comfortabele waarde af.

Regel het klimaatregelsysteem op dezelfde manier als wanneer u in uw geparkeerde voertuig zit terwijl de motor draait.

⌘ Koolmonoxidegas

⚠ WAARSCHUWING

Koolmonoxidegas is giftig.

Door het inademen van koolmonoxide kunt u het bewustzijn verliezen en kunt u dodelijk letsel oplopen.

Vermijd afgesloten ruimten waarin of handelingen waardoor u aan koolmonoxide wordt blootgesteld.

Een afgesloten ruimte, zoals een garage, kan zich snel met koolmonoxidegas vullen. Laat de motor niet lopen terwijl de garagedeuren gesloten zijn. Zelfs bij geopende garagedeuren dient u het voertuig onmiddellijk na het starten van de motor uit de garage te rijden.

Plaatsen van stickers

Deze stickers bevinden zich op de aangegeven plaatsen. Ze waarschuwen u voor mogelijke gevaren die ernstig of dodelijk letsel zouden kunnen veroorzaken. Lees deze stickers aandachtig door.

Indien een sticker loskomt of onleesbaar wordt, neemt u contact op met een dealer om die te vervangen.

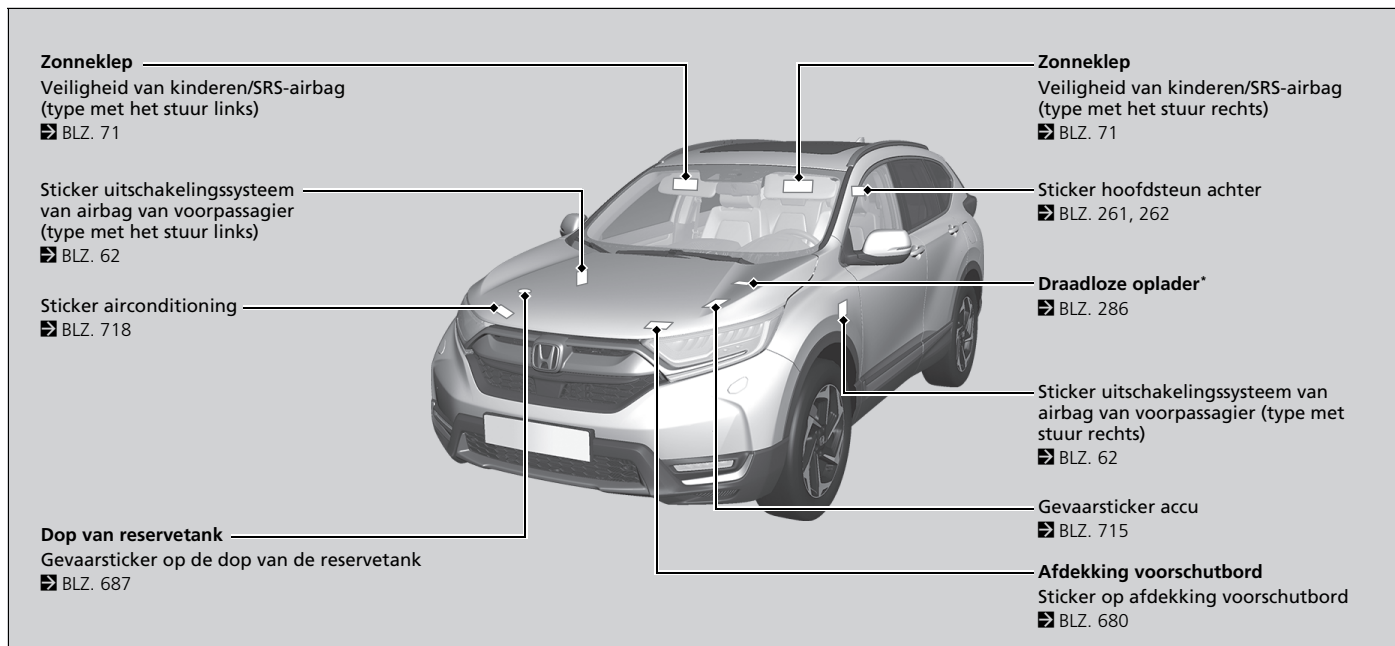

* Niet beschikbaar op alle modellen

Instrumentenpaneel

Dit hoofdstuk beschrijft de bedieningsknoppen, controlelampjes en meters die tijdens het rijden worden gebruikt.

Controlelampjes	98
Waarschuwing- en informatiemeldingen op interface voor bestuurdersinformatie	122
Meters en displays	
Meters.....	146
Interface voor bestuurdersinformatie	147
Head-updisplay*	168

Controlelampje	Naam	Aan/Knipperend	Uitleg	Bericht
 (rood)	Controlelampje parkeerrem en remsysteem (rood)	<ul style="list-style-type: none"> Gaat enkele seconden branden wanneer u de contactschakelaar in de stand AAN *1 zet en gaat uit als de parkeerrem is vrijgezet. Gaat branden als de parkeerrem wordt ingeschakeld en gaat uit als deze wordt uitgeschakeld. Gaat branden wanneer het remvloeistofniveau te laag is. Gaat branden wanneer er een probleem met het remsysteem is. De zoemer klinkt en het controlelampje gaat branden als u rijdt terwijl de parkeerrem niet volledig uitgeschakeld is. 	<ul style="list-style-type: none"> Gaat branden tijdens het rijden - Controleer of de parkeerrem is vrijgezet. Controleer het remvloeistofniveau. <ul style="list-style-type: none"> ☒ Wat te doen wanneer het controlelampje gaat branden tijdens het rijden BLZ. 751 Gaat samen met het controlelampje parkeerrem en remsysteem (amber) branden - Stop onmiddellijk op een veilige plek. Neem contact op met een dealer voor reparatie. Het rempedaal wordt moeilijker te bedienen. Trap het pedaal verder in dan u gewoonlijk doet. Gaat branden samen met het ABS-controlerlampje - Laat uw voertuig door een dealer controleren. <ul style="list-style-type: none"> ☒ Als het rode controlelampje van het remsysteem gaat branden of knipperen BLZ. 751 	

*1: Modellen met het sleutellose toegangssysteem hebben een knop **ENGINE START/STOP** in plaats van een contactschakelaar.

Controlelampje	Naam	Aan/Knipperend	Uitleg	Bericht
 (rood)	Controlelampje parkeerrem en remsysteem (rood)	<ul style="list-style-type: none"> • Brandt ongeveer 15 seconden wanneer u aan de schakelaar van de elektrische parkeerrem trekt terwijl de contactschakelaar in de stand STUURSLOT 0*1 staat. • Blijft ongeveer 15 seconden branden wanneer u de contactschakelaar in de stand STUURSLOT 0*1 zet terwijl de elektrische parkeerrem wordt ingeschakeld. 	<ul style="list-style-type: none"> • Knippert en tegelijkertijd gaat het controlelampje parkeerrem en remsysteem (amber) branden - Er is een probleem met de elektrische parkeerrem. De parkeerrem mag niet zijn ingeschakeld. Vermijd het gebruik van de parkeerrem en laat uw voertuig onmiddellijk door een dealer controleren. <ul style="list-style-type: none"> ➤ Als het rode remsysteemcontrolelampje brandt/knippert en het amber controlelampje brandt BLZ. 752 	—
	Controlelampje Automatic Brake Hold-systeem	<ul style="list-style-type: none"> • Gaat enkele seconden branden wanneer u de contactschakelaar in de stand AAN II*1 zet en dooft vervolgens. • Gaat branden wanneer Automatic Brake Hold is ingeschakeld. 	<ul style="list-style-type: none"> ➤ Automatic Brake Hold BLZ. 631 	
	Controlelampje Automatic Brake Hold	<ul style="list-style-type: none"> • Gaat enkele seconden branden wanneer u de contactschakelaar in de stand AAN II*1 zet en dooft vervolgens. • Gaat branden wanneer Automatic Brake Hold is geactiveerd. 	<ul style="list-style-type: none"> ➤ Automatic Brake Hold BLZ. 631 	—

*1: Modellen met het sleutellose toegangssysteem hebben een knop **ENGINE START/STOP** in plaats van een contactschakelaar.

Controlelampje	Naam	Aan/Knipperend	Uitleg	Bericht
 (amber)	Controlelampje parkeerrem en remsysteem (amber)	<ul style="list-style-type: none"> Gaat enkele seconden branden wanneer u de contactschakelaar in de stand AAN *1 zet en dooft vervolgens. Gaat branden wanneer er een remgerelateerd probleem is, maar niet met het conventionele remsysteem. Gaat branden wanneer er een probleem is met het systeem van de elektrische parkeerrem of het Automatic Brake Hold-systeem. 	<ul style="list-style-type: none"> Blijft constant branden - Laat uw voertuig door een dealer controleren. Gaat branden tijdens het rijden - Vermijd het gebruik van de parkeerrem en laat uw voertuig onmiddellijk door een dealer controleren. 	    
		<ul style="list-style-type: none"> Gaat branden als het parkeerrem- en remsysteem tijdelijk wordt gedeactiveerd nadat de accu is losgekoppeld en opnieuw is aangesloten. 	<ul style="list-style-type: none"> Rijd een korte afstand met een snelheid van meer dan 20 km/h. Het controlelampje zou uit moeten gaan. Als het lampje niet uit gaat, laat u het voertuig door een dealer controleren. 	
		<ul style="list-style-type: none"> Gaat branden als er een probleem is met de radarsensor. Het controlelampje kan tijdelijk gaan branden wanneer het maximum laadgewicht wordt overschreden. 	<ul style="list-style-type: none"> Zorg dat de totale lading het maximumlaadgewicht niet overschrijdt.  Maximum laadgewicht BLZ. 499 Blijft constant branden - Laat uw voertuig door een dealer controleren. 	—

*1: Modellen met het sleutellose toegangssysteem hebben een knop **ENGINE START/STOP** in plaats van een contactschakelaar.

Controlelampje	Naam	Aan/Knipperend	Uitleg	Bericht
	Controlelampje lage oliedruk	<ul style="list-style-type: none"> Gaat branden wanneer u de contactschakelaar in de stand AAN *1 zet en gaat uit wanneer de motor start. Gaat aan wanneer de motoroliedruk te laag is. 	<ul style="list-style-type: none"> Gaat branden tijdens het rijden - Stop onmiddellijk op een veilige plek. <ul style="list-style-type: none"> ☒ Controlelampje lage oliedruk brandt BLZ. 749 	
	Storingsindicatielamp	<ul style="list-style-type: none"> Gaat branden wanneer u de contactschakelaar in de stand AAN *1 zet en gaat uit wanneer de motor start of na enkele seconden als de motor niet wordt gestart. Gaat branden als er een probleem met de emissieregelsystemen is. Knippert wanneer overslaan in de cilinders wordt ontdekt. 	<ul style="list-style-type: none"> Gaat branden tijdens het rijden - Laat uw voertuig door een dealer controleren. Knippert tijdens het rijden - Stop op een veilige plek waar zich geen brandbare voorwerpen bevinden. Stop de motor gedurende ten minste 10 minuten en wacht totdat de motor is afgekoeld. Breng uw voertuig vervolgens naar een dealer. <ul style="list-style-type: none"> ☒ Storingsindicatielamp brandt of knippert BLZ. 750 	
	Controlelampje laadsysteem	<ul style="list-style-type: none"> Gaat branden wanneer u de contactschakelaar in de stand AAN *1 zet en gaat uit wanneer de motor start. Gaat branden wanneer de accu niet wordt opgeladen. 	<ul style="list-style-type: none"> Gaat branden tijdens het rijden - Schakel het klimaatregelsysteem en de achterruiwverwarming uit om het elektriciteitsverbruik te verminderen. <ul style="list-style-type: none"> ☒ Controlelampje laadsysteem brandt BLZ. 749 	



*1: Modellen met het sleutellose toegangssysteem hebben een knop **ENGINE START/STOP** in plaats van een contactschakelaar.

Controlelampje	Naam	Aan/Knipperend	Uitleg	Bericht
	Schakelstandindicator*	<ul style="list-style-type: none"> • Geeft de huidige schakelstand aan. 	<ul style="list-style-type: none"> ☒ Schakelen BLZ. 519 	—
	Controlelampje transmissiesysteem*	<ul style="list-style-type: none"> • Gaat enkele seconden branden wanneer u de contactschakelaar in de stand AAN *1 zet en dooft vervolgens. • Knippert indien er een probleem met het transmissiesysteem is. 	<ul style="list-style-type: none"> • Knippert tijdens het rijden - Vermijd plotseling weggrijden en accelereren en laat uw voertuig onmiddellijk door een dealer controleren. 	
	Controlelampje voor opschakelen	<ul style="list-style-type: none"> • Gaat branden wanneer u moet opschakelen. 	<ul style="list-style-type: none"> ☒ Controlelampje voor opschakelen BLZ. 523 ☒ Controlelampjes op-/terugschakelen BLZ. 525 	—
	Controlelampje voor terugschakelen*	<ul style="list-style-type: none"> • Gaat branden wanneer u moet terugschakelen. 	<ul style="list-style-type: none"> ☒ Controlelampjes op-/terugschakelen BLZ. 525 	—
	Controlelampje M (handmatige schakelmodus met 7 versnellingen)/schakelcontrolelampje*	<ul style="list-style-type: none"> • Gaat branden wanneer de handmatige schakelmodus met 7 versnellingen wordt ingeschakeld. 	<ul style="list-style-type: none"> ☒ Handmatige schakelmodus met 7 versnellingen BLZ. 521 	—

*1: Modellen met het sleutellose toegangssysteem hebben een knop **ENGINE START/STOP** in plaats van een contactschakelaar.

Controlelampje	Naam	Aan/Knipperend	Uitleg	Bericht
	Waarschuwinglampje veiligheidsgordel	<ul style="list-style-type: none"> Gaat branden als u de veiligheidsgordel niet draagt wanneer u de contactschakelaar in de stand AAN II*1 zet. Draagt de voorpassagier de veiligheidsgordel niet, dan gaat het controlelampje een paar seconden later branden. Knippert tijdens het rijden als u of de voorpassagier de veiligheidsgordel niet draagt. Er klinkt een zoemer en het controlelampje knippert met regelmatige intervallen. 	<ul style="list-style-type: none"> De zoemer stopt en het controlelampje gaat uit wanneer u en de voorpassagier de veiligheidsgordels vastgespen. Blijft branden nadat u of de voorpassagier de veiligheidsgordel vastgespt - Er kan zich een detectiefout in de sensor hebben voorgedaan. Laat het voertuig door een dealer controleren. <ul style="list-style-type: none"> ☒ Waarschuwinglampje veiligheidsgordel BLZ. 45 	 (rood) 
	Controlelampje laag brandstofpeil	<ul style="list-style-type: none"> Gaat branden wanneer het brandstofreservevolume wordt bereikt (nog ongeveer 8,0 liter over). Knippert als er een probleem is met de brandstofmeter. 	<ul style="list-style-type: none"> Gaat branden - Vul zo snel mogelijk de brandstoftank van uw voertuig. Knippert - Laat uw voertuig door een dealer controleren. 	 
	Controlelampje antiblokkeerremstelsysteem (ABS)	<ul style="list-style-type: none"> Gaat enkele seconden branden wanneer u de contactschakelaar in de stand AAN II*1 zet en dooft vervolgens. Als het lampje op enig ander moment gaat branden, is er een probleem met het ABS. 	<ul style="list-style-type: none"> Blijft constant branden - Laat uw voertuig door een dealer controleren. Blijft dit controlelampje branden, dan beschikt uw voertuig nog steeds over het normale remvermogen, echter zonder antiblokkeerfunctie. <ul style="list-style-type: none"> ☒ Antiblokkeerremstelsysteem (ABS) BLZ. 634 	

*1: Modellen met het sleutellose toegangssysteem hebben een knop **ENGINE START/STOP** in plaats van een contactschakelaar.

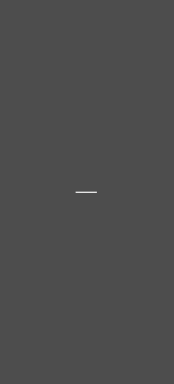
Controlelampje	Naam	Aan/Knipperend	Uitleg	Bericht
	Waarschuwing-lampje aanvullend veiligheidssysteem	<ul style="list-style-type: none"> Gaat enkele seconden branden wanneer u de contactschakelaar in de stand AAN *1 zet en dooft vervolgens. Gaat branden zodra een probleem met één van de volgende systemen wordt ontdekt: <ul style="list-style-type: none"> - Aanvullend veiligheidssysteem - Zijairbagsysteem - Zijgordijnairbagsysteem - Veiligheidsgordelspanners 	<ul style="list-style-type: none"> Blijft constant branden of gaat helemaal niet branden - Laat uw voertuig door een dealer controleren. 	
 	Controlelampjes airbag voorpassagier Aan/Uit	<ul style="list-style-type: none"> Beide lampjes gaan enkele seconden branden wanneer u de contactschakelaar in de stand AAN *1 zet, en gaan vervolgens uit nadat de systeemcontrole is voltooid. Wanneer de airbag van de voorpassagier actief is: Het controlelampje Aan gaat weer aan en blijft ongeveer 60 seconden branden. Wanneer de airbag van de voorpassagier niet actief is: Het controlelampje Uit gaat weer aan en blijft branden. Dit is een waarschuwing dat de airbag van de voorpassagier is gedeactiveerd. 	<ul style="list-style-type: none">  Uitschakelingssysteem van airbag van voorpassagier BLZ. 61 	

*1: Modellen met het sleutellose toegangssysteem hebben een knop **ENGINE START/STOP** in plaats van een contactschakelaar.

Controlelampje	Naam	Aan/Knipperend	Uitleg	Bericht
	Controlelampje assistentiesysteem voertuigstabiliteit (VSA)	<ul style="list-style-type: none"> Gaat enkele seconden branden wanneer u de contactschakelaar in de stand AAN *1 zet en dooft vervolgens. Knippert wanneer het VSA-systeem of het Trailer Stability Assist-systeem is ingeschakeld. Gaat branden als er een probleem is met het VSA-systeem, het remondersteuningsysteem, het Hill Start Assist-systeem, het Trailer Stability Assist-systeem of het remlichtsysteem. 	<ul style="list-style-type: none"> Blijft constant branden - Laat uw voertuig door een dealer controleren. <ul style="list-style-type: none"> ☒ Voertuigstabiliteitsassistentiesysteem (VSA) BLZ. 543 ☒ Hill Start Assist-systeem BLZ. 512 ☒ Trailer Stability Assist BLZ. 504 Wanneer TSA op de interface voor bestuurdersinformatie wordt weergegeven, wordt de VSA niet geactiveerd. 	  
		<ul style="list-style-type: none"> Gaat branden als het VSA-systeem tijdelijk wordt gedeactiveerd nadat de accu is losgekoppeld en opnieuw is aangesloten. 	<ul style="list-style-type: none"> Rijd een korte afstand met een snelheid van meer dan 20 km/h. Het controlelampje zou uit moeten gaan. Als het lampje niet uit gaat, laat u het voertuig door een dealer controleren. 	

*1: Modellen met het sleutelloze toegangssysteem hebben een knop **ENGINE START/STOP** in plaats van een contactschakelaar.

Controlelampje	Naam	Aan/Knipperend	Uitleg	Bericht
	Waarschuwingslampje voertuigstabiliteitsassistentiesysteem (VSA) OFF	<ul style="list-style-type: none"> • Gaat enkele seconden branden wanneer u de contactschakelaar in de stand AAN *1 zet en dooft vervolgens. • Gaat branden wanneer VSA gedeeltelijk wordt uitgeschakeld. • Gaat branden als het VSA-systeem tijdelijk wordt gedeactiveerd nadat de accu is losgekoppeld en opnieuw is aangesloten. 	<ul style="list-style-type: none"> •  VSA in- en uitschakelen BLZ. 544 • Rijd een korte afstand met een snelheid van meer dan 20 km/h. Het controlelampje zou uit moeten gaan. Als het lampje niet uit gaat, laat u het voertuig door een dealer controleren. 	 
	Controlelampje elektrisch stuurbeveiligingssysteem (EPS)	<ul style="list-style-type: none"> • Gaat branden wanneer u de contactschakelaar in de stand AAN *1 zet en gaat uit wanneer de motor start. • Gaat branden als er een probleem is met het EPS-systeem. 	<ul style="list-style-type: none"> • Blijft constant branden of gaat helemaal niet branden - Laat uw voertuig door een dealer controleren. •  Als het controlelampje van het elektrisch stuurbeveiligingssysteem (EPS) gaat branden BLZ. 753 	

*1: Modellen met het sleutellose toegangssysteem hebben een knop **ENGINE START/STOP** in plaats van een contactschakelaar.

Controlelampje	Naam	Aan/Knipperend	Uitleg	Bericht
	Controlelampje lage bandenspanning/waarschuwingssysteem bandenspanning	<ul style="list-style-type: none"> Gaat enkele seconden branden wanneer u de contactschakelaar in de stand AAN *1 zet en dooft vervolgens. Kan kort branden als de contactschakelaar in de stand AAN *1 is gezet en het voertuig niet binnen 45 seconden gaat rijden, om aan te geven dat de initialisatie nog niet is voltooid. Gaat aan en blijft aan wanneer: <ul style="list-style-type: none"> - De bandenspanning van één of meer banden zeer laag is. - Het systeem is niet geïnitieerd. 	<ul style="list-style-type: none"> Gaat branden tijdens het rijden - Stop op een veilige plek, controleer de bandenspanning en pomp de band(en) op indien nodig. Blijft branden tot de banden de aanbevolen bandenspanning hebben - Het systeem moet worden ingeschakeld. <ul style="list-style-type: none"> ➤ Initialisatie van het waarschuwingssysteem voor bandenspanning BLZ. 548 	
		<ul style="list-style-type: none"> Knippert ongeveer één minuut en blijft branden als er een probleem is met het waarschuwingssysteem voor bandenspanning, of wanneer een thuiskomer tijdelijk wordt gemonteerd. 	<ul style="list-style-type: none"> Knippert en blijft branden - Laat uw voertuig door een dealer controleren. Als het voertuig is uitgerust met een thuiskomer, dient u uw normale band zo snel mogelijk te laten repareren of vervangen en weer op uw voertuig te monteren. 	
		<ul style="list-style-type: none"> Gaat branden als het waarschuwingssysteem voor bandenspanning tijdelijk wordt gedeactiveerd nadat de accu is losgekoppeld en opnieuw is aangesloten. 	<ul style="list-style-type: none"> Rijd een korte afstand met een snelheid van meer dan 20 km/h. Het controlelampje zou uit moeten gaan. Als het lampje niet uit gaat, laat u het voertuig door een dealer controleren. 	







*1: Modellen met het sleutellose toegangssysteem hebben een knop **ENGINE START/STOP** in plaats van een contactschakelaar.

Controlelampje	Naam	Aan/Knipperend	Uitleg	Bericht
	Waarschuwinglampje systeemmelding	<ul style="list-style-type: none"> Gaat enkele seconden branden wanneer u de contactschakelaar in de stand AAN *1 zet en dooft vervolgens. Wordt samen met een zoemer ingeschakeld wanneer een probleem wordt geconstateerd. Tegelijkertijd wordt een systeemmelding weergegeven op de interface voor bestuurdersinformatie. 	<ul style="list-style-type: none"> Wanneer het controlelampje brandt, drukt u op de knop  (display/informatie) om de melding opnieuw te bekijken. Raadpleeg de informatie over controlelampjes in dit hoofdstuk wanneer er een systeemmelding op de interface voor bestuurdersinformatie verschijnt. Onderneem de vereiste actie voor de weergegeven melding. De interface voor bestuurdersinformatie keert niet terug naar het normale scherm, tenzij de waarschuwing geannuleerd wordt of de knop  wordt ingedrukt. 	—
	Controlelampje automatisch grootlicht	<ul style="list-style-type: none"> Gaat branden wanneer aan alle bedrijfsomstandigheden van het automatisch grootlicht is voldaan. 	 Automatisch grootlicht BLZ. 227	—

*1: Modellen met het sleutellose toegangssysteem hebben een knop **ENGINE START/STOP** in plaats van een contactschakelaar.

Controlelampje	Naam	Aan/Knipperend	Uitleg	Bericht
	Controlelampjes richtingaanwijzers en alarmknipperlichten	<ul style="list-style-type: none"> • Knippert wanneer u de richtingaanwijzerschakelaar bedient. • Knipperen samen met alle richtingaanwijzers wanneer u de alarmknipperlichtknop indrukt. • Knipperen samen met alle richtingaanwijzers wanneer u het rempedaal intrapt terwijl met hoge snelheid wordt gereden. 	<ul style="list-style-type: none"> • Knippert niet of knippert snel - Er is een lamp van een richtingaanwijzer doorgebrand. Vervang het lampje van de richtingaanwijzer onmiddellijk.  Lampen vervangen BLZ. 695 •  Noodstopsignaal BLZ. 636 	—
	Controlelampje grootlicht	<ul style="list-style-type: none"> • Gaat branden wanneer grootlicht wordt ingeschakeld. 	—	—
	Controlelampje lichten aan	<ul style="list-style-type: none"> • Gaat branden wanneer de verlichtingsschakelaar is ingeschakeld of in de stand AUTO staat, wanneer de buitenverlichting is ingeschakeld. 	<ul style="list-style-type: none"> • Als u de sleutel uit de contactschakelaar*¹ verwijdert terwijl de lampen zijn ingeschakeld, klinkt er een alarm zodra het bestuurdersportier wordt geopend. 	—
	Controlelampje mistlamp voor*	<ul style="list-style-type: none"> • Gaat branden wanneer de voorste mistlampen worden ingeschakeld. 	—	—
	Controlelampje mistlamp achter	<ul style="list-style-type: none"> • Gaat branden wanneer de achterste mistlamp wordt ingeschakeld. 	—	—

*1: Modellen met het sleutelloze toegangssysteem hebben een knop **ENGINE START/STOP** in plaats van een contactschakelaar.



Controlelampje	Naam	Aan/Knipperend	Uitleg	Bericht
 <p>Controlelampje</p>	Controlelampje startblokkeringsysteem	<ul style="list-style-type: none"> Gaat knipperen wanneer het startblokkeringsysteem de sleutel informatie niet herkent. 	<ul style="list-style-type: none"> Knippert - U kunt de motor niet starten. Zet de contactschakelaar in de stand STUURSLOT 0*1 en trek de sleutel uit de contactschakelaar, steek vervolgens de sleutel weer in de contactschakelaar en zet de contactschakelaar weer in de stand AAN II*1. <p>Type met het stuur rechts Trap het rem- en/of koppelingspedaal in en houd dit ingetrapt voordat u de contactschakelaar in de stand AAN II*1 zet.</p> <p>Alle modellen</p> <ul style="list-style-type: none"> Knippert herhaaldelijk - Het systeem kan een storing hebben. Laat het voertuig door een dealer controleren. Probeer het systeem niet te wijzigen of er andere voorzieningen aan toe te voegen. Er kunnen elektrische problemen optreden. 	<p>Modellen zonder sleutelloos toegangssysteem</p>    <p>Modellen met sleutelloos toegangssysteem</p>   

*1: Modellen met het sleutelloze toegangssysteem hebben een knop **ENGINE START/STOP** in plaats van een contactschakelaar.

Controlelampje	Naam	Aan/Knipperend	Uitleg	Bericht
 <p>Control lampje beveiligingssysteemalarm</p>	<p>Control lampje beveiligingssysteemalarm</p>	<ul style="list-style-type: none"> • Knippert wanneer het beveiligingssysteemalarm is ingeschakeld. 	<p>➤ Beveiligingssysteemalarm BLZ. 201</p>	
	<p>Control lampje ECON-modus</p>	<ul style="list-style-type: none"> • Gaat branden wanneer de ECON-modus is ingeschakeld. 	<p>➤ ECON-modus BLZ. 527</p>	

Controlelampje	Naam	Aan/Knipperend	Uitleg	Bericht
	Controlelampje stop-/startstelsel (groen)*	<ul style="list-style-type: none"> Gaat branden wanneer de stop-/startfunctie is ingeschakeld. De motor wordt automatisch uitgeschakeld. 	<ul style="list-style-type: none"> ☒ Stop-/startstelsel BLZ. 528 	
		<ul style="list-style-type: none"> Knippert wanneer de ramen beslaan door de omgevingsomstandigheden. Knippert wanneer de omgevingsomstandigheden verschillen van de airconditioningsinstellingen die u heeft geselecteerd. Gaat knipperen wanneer de -knop wordt ingedrukt. 	<ul style="list-style-type: none"> Trap het koppelingspedaal in. De motor wordt automatisch opnieuw gestart. ☒ Stop-/startstelsel BLZ. 528 	
	Controlelampje stop-/startstelsel (amber)*	<ul style="list-style-type: none"> Gaat enkele seconden branden wanneer u de contactschakelaar in de stand AAN *1 zet en dooft vervolgens. 	—	
		<ul style="list-style-type: none"> Gaat branden wanneer het stop-/startstelsel is uitgeschakeld met de knop OFF van het stop-/startstelsel. 	<ul style="list-style-type: none"> ☒ Stop-/startstelsel AAN/UIT BLZ. 529 	
		<ul style="list-style-type: none"> Knippert wanneer er een probleem is met het stop-/startstelsel. 	<ul style="list-style-type: none"> • Knippert - Laat uw voertuig door een dealer controleren. 	

*1: Modellen met het sleutelloze toegangssysteem hebben een knop **ENGINE START/STOP** in plaats van een contactschakelaar.



Controlelampje	Naam	Aan/Knipperend	Uitleg	Bericht
	Controlelampje van de instelbare snelheidsbegrenzer	<ul style="list-style-type: none"> Gaat aan wanneer u de MAIN-knop indrukt. Indien een ander controlelampje gaat branden, drukt u aansluitend op de knop LIM. 	<ul style="list-style-type: none"> ➤ Instelbare snelheidsbegrenzer BLZ. 532 	—
 Controlelampje	Controlelampje voor Adaptive Cruise Control (ACC) en instelbare snelheidsbegrenzer	<ul style="list-style-type: none"> Gaat branden wanneer u een snelheid voor Adaptive Cruise Control hebt ingesteld. Gaat branden wanneer u een snelheid voor de instelbare snelheidsbegrenzer hebt ingesteld. 	<ul style="list-style-type: none"> ➤ Adaptive cruise control (ACC) met Low Speed Follow (LSF)* BLZ. 569 ➤ Adaptive Cruise Control (ACC)* BLZ. 586 ➤ Instelbare snelheidsbegrenzer BLZ. 532 	—
	Controlelampje instelbare snelheidsbegrenzer	<ul style="list-style-type: none"> Gaat aan wanneer u de MAIN-knop indrukt. Indien een ander controlelampje gaat branden, drukt u aansluitend op de knop LIM. 	<ul style="list-style-type: none"> ➤ Intelligente snelheidsbegrenzer BLZ. 536 	—
 Controlelampje	Controlelampje voor ingestelde snelheid Adaptive Cruise Control (ACC) en intelligente snelheidsbegrenzer	<ul style="list-style-type: none"> Gaat branden wanneer de intelligente snelheidsbegrenzer is ingesteld op de snelheidslimiet die gedetecteerd wordt door het verkeersbordenherkenningssysteem. Gaat branden wanneer u een snelheid hebt ingesteld voor de intelligente snelheidsbegrenzer. 	<ul style="list-style-type: none"> ➤ Adaptive cruise control (ACC) met Low Speed Follow (LSF)* BLZ. 569 ➤ Adaptive Cruise Control (ACC)* BLZ. 586 ➤ Intelligente snelheidsbegrenzer BLZ. 536 	—

* Niet beschikbaar op alle modellen

Controlelampje	Naam	Aan/Knipperend	Uitleg	Bericht
	Controlelampje Waarschuwingssysteem verlaten rijbaan	<ul style="list-style-type: none"> Gaat enkele seconden branden wanneer u de contactschakelaar in de stand AAN *1 zet en dooft vervolgens. Gaat branden als er een probleem is met het waarschuwingssysteem voor het verlaten van de rijbaan. 	<ul style="list-style-type: none"> Blijft constant branden - Laat uw voertuig door een dealer controleren. 	
		<ul style="list-style-type: none"> Gaat branden als het waarschuwingssysteem voor het verlaten van de rijbaan tijdelijk wordt gedeactiveerd nadat de accu is losgekoppeld en opnieuw is aangesloten. 	<ul style="list-style-type: none"> Rijd een korte afstand met een snelheid van meer dan 20 km/h. Het controlelampje zou uit moeten gaan. Als het lampje niet uit gaat, laat u het voertuig door een dealer controleren. 	
		<ul style="list-style-type: none"> Het controlelampje kan tijdelijk gaan branden wanneer het maximum laadgewicht wordt overschreden. 	<ul style="list-style-type: none"> Zorg dat de totale lading het maximumlaadgewicht niet overschrijdt.  Maximum laadgewicht BLZ. 499 Blijft constant branden - Laat uw voertuig door een dealer controleren. 	

*1: Modellen met het sleutellose toegangssysteem hebben een knop **ENGINE START/STOP** in plaats van een contactschakelaar.

Controlelampje	Naam	Aan/Knipperend	Uitleg	Bericht
	Controlelampje Waarschuwingssysteem verlaten rijbaan	<ul style="list-style-type: none"> • Gaat branden wanneer het waarschuwingssysteem voor het verlaten van de rijbaan zichzelf uitschakelt. 	<ul style="list-style-type: none"> • Het controlelampje kan tijdelijk gaan branden wanneer u door een afgesloten ruimte rijdt (bijvoorbeeld een tunnel). • Het gebied rondom de radarsensor is bedekt met vuil, modder, enz. Stop op een veilige plek en veeg het vuil weg met een zachte doek. Nadat de radarsensor is gereinigd kan het even duren voordat het controlelampje dooft. • Laat uw voertuig door een dealer controleren als het controlelampje ook niet uitgaat nadat u de sensorafdekking hebt gereinigd. ➤ Radarsensor BLZ. 625 	
		<ul style="list-style-type: none"> • Blijft branden - De temperatuur in de camera is te hoog. Gebruik het klimaatregelsysteem om de camera af te koelen. Het systeem wordt ingeschakeld wanneer de temperatuur in de camera is gedaald. ➤ Voorsensorcamera BLZ. 623 		





Controlelampje	Naam	Aan/Knipperend	Uitleg	Bericht
	<p>Controlelampje voor waarschuwingsysteem voor verlaten van de weg</p>	<ul style="list-style-type: none"> Gaat branden wanneer het waarschuwingsysteem voor het verlaten van de rijbaan zichzelf uitschakelt. 	<ul style="list-style-type: none"> Blijft branden - Het gebied rondom de camera is bedekt met vuil, modder, enz. Stop op een veilige plek en veeg de onderdelen schoon met een zachte doek. Laat het voertuig door een dealer controleren als het controlelampje en het bericht weer verschijnen nadat u het gebied rondom de camera hebt gereinigd. <p> Voorsensorcamera BLZ. 623</p>	

Controlelampje	Naam	Aan/Knipperend	Uitleg	Bericht
ACC	Controlelampje (amber) Adaptive Cruise Control (ACC) met Low Speed Follow (LSF)*	<ul style="list-style-type: none"> Gaat enkele seconden branden wanneer u de contactschakelaar in de stand AAN *1 zet en dooft vervolgens. Gaat branden in geval van een probleem met ACC met LSF*. 	<ul style="list-style-type: none"> Gaat branden tijdens het rijden - Laat uw voertuig door een dealer controleren. 	
		<ul style="list-style-type: none"> Gaat branden als het ACC met LSF* tijdelijk wordt gedeactiveerd nadat de accu is losgekoppeld en opnieuw is aangesloten. 	<ul style="list-style-type: none"> Rijd een korte afstand met een snelheid van meer dan 20 km/h. Het controlelampje zou uit moeten gaan. Als het lampje niet uit gaat, laat u het voertuig door een dealer controleren. 	
		<ul style="list-style-type: none"> Het controlelampje kan tijdelijk gaan branden wanneer het maximum laadgewicht wordt overschreden. ACC met LSF* is automatisch geannuleerd. 	<ul style="list-style-type: none"> Zorg dat de totale lading het maximumlaadgewicht niet overschrijdt. <ul style="list-style-type: none"> ➤ Maximum laadgewicht BLZ. 499 Blijft constant branden - Laat uw voertuig door een dealer controleren. 	
ACC	Controlelampje (groen) Adaptive Cruise Control (ACC) met Low Speed Follow (LSF)*	<ul style="list-style-type: none"> Gaat aan wanneer u de MAIN-knop indrukt. 	<ul style="list-style-type: none"> ➤ Adaptive cruise control (ACC) met Low Speed Follow (LSF)* BLZ. 569 ➤ Adaptive Cruise Control (ACC)* BLZ. 586 	

*1: Modellen met het sleutellose toegangssysteem hebben een knop **ENGINE START/STOP** in plaats van een contactschakelaar.

Controlelampje	Naam	Aan/Knipperend	Uitleg	Bericht
LKAS	Controlelampje (amber) Lane Keeping Assist-systeem (LKAS)	<ul style="list-style-type: none"> Gaat enkele seconden branden wanneer u de contactschakelaar in de stand AAN *1 zet en dooft vervolgens. Gaat branden in geval van een storing in het LKAS. 	<ul style="list-style-type: none"> Blijft constant branden - Laat uw voertuig door een dealer controleren. 	
LKAS	Controlelampje (groen) Lane Keeping Assist-systeem (LKAS)	<ul style="list-style-type: none"> Gaat aan wanneer u de MAIN-knop indrukt. 	<ul style="list-style-type: none">  Lane Keeping Assist-systeem (LKAS) BLZ. 601 	

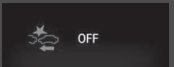
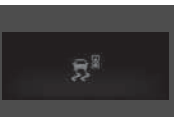
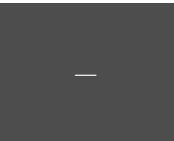
*1: Modellen met het sleutellose toegangssysteem hebben een knop **ENGINE START/STOP** in plaats van een contactschakelaar.

Controlelampje	Naam	Aan/Knipperend	Uitleg	Bericht
	Controlelampje botsingsbeperkingssysteem (CMBS)	<ul style="list-style-type: none"> Gaat enkele seconden branden wanneer u de contactschakelaar in de stand AAN *1 zet en dooft vervolgens. Gaat branden wanneer het CMBS wordt uitgeschakeld. Er wordt gedurende 5 seconden een melding op de interface voor bestuurdersinformatie weergegeven. Gaat branden in geval van een storing in het CMBS. 	<ul style="list-style-type: none"> Blijft constant branden zonder dat het CMBS is uitgeschakeld - Laat uw voertuig door een dealer controleren. <ul style="list-style-type: none"> ➤ Botsingsbeperkingssysteem (CMBS) BLZ. 558 	
		<ul style="list-style-type: none"> Gaat branden als het CMBS tijdelijk wordt gedeactiveerd nadat de accu is losgekoppeld en opnieuw is aangesloten. 	<ul style="list-style-type: none"> Rijd een korte afstand met een snelheid van meer dan 20 km/h. Het controlelampje zou uit moeten gaan. Als het lampje niet uit gaat, laat u het voertuig door een dealer controleren. 	
		<ul style="list-style-type: none"> Het controlelampje kan tijdelijk gaan branden wanneer het maximum laadgewicht wordt overschreden. 	<ul style="list-style-type: none"> Zorg dat de totale lading het maximumlaadgewicht niet overschrijdt. <ul style="list-style-type: none"> ➤ Maximum laadgewicht BLZ. 499 Blijft constant branden - Laat uw voertuig door een dealer controleren. 	
		<ul style="list-style-type: none"> Gaat branden wanneer het CMBS-systeem zichzelf uitschakelt. 	<ul style="list-style-type: none"> Blijft branden - Het gebied rondom de camera is bedekt met vuil, modder, enz. Stop op een veilige plek en veeg de onderdelen schoon met een zachte doek. <ul style="list-style-type: none"> ➤ Voorsensorcamera BLZ. 623 Laat uw voertuig door een dealer controleren als het lampje ook niet uitgaat nadat u de camera hebt gereinigd. <ul style="list-style-type: none"> ➤ Botsingsbeperkingssysteem (CMBS) BLZ. 558 	

*1: Modellen met het sleutellose toegangssysteem hebben een knop **ENGINE START/STOP** in plaats van een contactschakelaar.





Controlelampje	Naam	Aan/Knipperend	Uitleg	Bericht
	Controlelampje botsingsbeperkingssysteem (CMBS)	<ul style="list-style-type: none"> Gaat branden wanneer het CMBS-systeem zichzelf uitschakelt. 	<ul style="list-style-type: none"> Blijft branden - De temperatuur in de camera is te hoog. Gebruik het klimaatregelsysteem om de camera af te koelen. Het systeem wordt ingeschakeld wanneer de temperatuur in de camera is gedaald.  Voorsensorkamera BLZ. 623 	
			<ul style="list-style-type: none"> Het controlelampje kan tijdelijk gaan branden wanneer u door een afgesloten ruimte rijdt (bijvoorbeeld een tunnel). Het gebied rondom de radarsensor is bedekt met vuil, modder, enz. Stop op een veilige plek en veeg de onderdelen schoon met een zachte doek. Nadat de radarsensor is gereinigd kan het even duren voordat het controlelampje dooft. Laat uw voertuig door een dealer controleren als het controlelampje ook niet uitgaat nadat u de sensorafdekking hebt gereinigd.  Radarsensor BLZ. 625 	

Controlelampje	Naam	Aan/Knipperend	Uitleg	Bericht
	Controlelampje dode hoek-informatiesysteem*	<ul style="list-style-type: none"> • Brandt enkele seconden wanneer u de voedingsmodus in de stand AAN zet en gaat daarna uit. • Blijft branden zolang het dode hoek-informatiesysteem is uitgeschakeld. 	—	
		<ul style="list-style-type: none"> • Gaat branden wanneer modder, sneeuw of ijs zich ophoopt in de buurt van de sensor. 	<ul style="list-style-type: none"> • Gaat branden tijdens het rijden - Verwijder het obstakel in de buurt van de sensor.  <ul style="list-style-type: none"> ✉ Dode hoek-informatiesysteem* BLZ. 552 	
		<ul style="list-style-type: none"> • Gaat branden als er een probleem met het systeem is. 	<ul style="list-style-type: none"> • Gaat branden tijdens het rijden - Laat uw voertuig door een dealer controleren. 	

* Niet beschikbaar op alle modellen

Waarschuwings- en informatiemeldingen op interface voor bestuurdersinformatie

De volgende meldingen worden alleen op de interface voor bestuurdersinformatie weergegeven. Druk op de knop  (display/informatie) om de melding nogmaals te bekijken met het waarschuwingslampje systeemmelding ingeschakeld.

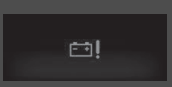
Bericht	Conditie	Uitleg
	<ul style="list-style-type: none"> Verschijnt wanneer het voertuig niet meer kan werken vanwege een storing. 	<ul style="list-style-type: none"> Stop onmiddellijk op een veilige plek.
 (amber)	<ul style="list-style-type: none"> Verschijnt wanneer het gevaar bestaat dat de auto gaat weggrijden nadat u het hebt gestopt als gevolg van een storing in het voertuig. 	<ul style="list-style-type: none"> Schakel de handrem in terwijl het voertuig stilstaat. <ul style="list-style-type: none"> ➤ Parkeerrem BLZ. 626 Laat het voertuig door een dealer controleren.
	<ul style="list-style-type: none"> Wordt weergegeven wanneer een van de portieren of de achterklep niet volledig is gesloten. Wordt weergegeven wanneer een van de portieren of de achterklep tijdens het rijden geopend is. De zoemer klinkt. 	<ul style="list-style-type: none"> Gaat uit wanneer alle portieren en de achterklep zijn gesloten.
 *1	<p>Modellen met parkeersensorsysteem</p> <ul style="list-style-type: none"> Verschijnt wanneer er een probleem is met het parkeersensorsysteem. Als er zich een probleem voordoet met een van de sensoren, gaat/gaan het/de controlelampje(s) voor alle sensoren rood branden. 	<ul style="list-style-type: none"> Controleer of het gebied rondom de sensor(en) bedekt is met modder, ijs, sneeuw, enzovoort. Als het/de controlelampje(s) blijft/blijven branden of de zoemer blijft klinken, zelfs nadat u het gebied hebt schoongemaakt, moet u het systeem laten controleren door een dealer.
	<ul style="list-style-type: none"> Verschijnt wanneer er een probleem is met de sensor op de accu. 	<ul style="list-style-type: none"> Laat het voertuig door een dealer controleren. <ul style="list-style-type: none"> ➤ Accu controleren BLZ. 710

*1: Interface voor bestuurdersinformatie





*2: Audio-/informatiescherm





Bericht	Conditie	Uitleg
	<ul style="list-style-type: none"> • Wordt eenmalig weergegeven wanneer de buitentemperatuur lager is dan 3 °C, terwijl de contactschakelaar in de stand AAN *1 staat. 	<ul style="list-style-type: none"> • De kans bestaat dat het wegdek bevroren en glad is.
	<ul style="list-style-type: none"> • Wordt weergegeven wanneer het motoroliepeil laag is bij een draaiende motor. 	<ul style="list-style-type: none"> • Wordt tijdens het rijden weergegeven - Stop onmiddellijk op een veilige plek.  Het symbool laag oliepeil verschijnt BLZ. 755
	<ul style="list-style-type: none"> • Wordt weergegeven als de motor draait en er een systeemstoring in de motoroliepeilsensor is. 	<ul style="list-style-type: none"> • Laat het voertuig door een dealer controleren.
	<ul style="list-style-type: none"> • Verschijnt wanneer er een probleem is met het automatische verlichtingsregelsysteem. 	<ul style="list-style-type: none"> • Wordt tijdens het rijden weergegeven - Schakel de verlichting handmatig in en laat het voertuig door een dealer controleren.
	<ul style="list-style-type: none"> • Verschijnt wanneer er een probleem is met de koplampen. 	<ul style="list-style-type: none"> • Wordt tijdens het rijden weergegeven - De koplampen zijn mogelijk niet ingeschakeld. Laat uw voertuig zo snel mogelijk controleren door een dealer als u onder veilige omstandigheden kunt rijden.
	<ul style="list-style-type: none"> • Wordt weergegeven wanneer er een probleem is met het elektronische veiligheidsgordelspannersysteem. 	<ul style="list-style-type: none"> • Laat het voertuig door een dealer controleren.

*1: Modellen met het sleutelloze toegangssysteem hebben een knop **ENGINE START/STOP** in plaats van een contactschakelaar.

Bericht	Conditie	Uitleg
	<ul style="list-style-type: none"> Verschijnt wanneer er een probleem is met het afschermingsrooster en de temperatuur van de koelvloeistof in de radiator te hoog is. 	<ul style="list-style-type: none"> Vermogen wordt verlaagd, zodat u misschien niet kunt accelereren of uw huidige snelheid kunt handhaven. Laat het voertuig door een dealer controleren.
 (wit)	<ul style="list-style-type: none"> Verschijnt wanneer de motorkoelvloeistoftemperatuur bijna de bovengrens bereikt. 	<ul style="list-style-type: none"> Ga langzaam rijden om oververhitting te voorkomen.
 (rood)	<ul style="list-style-type: none"> Verschijnt wanneer de motorkoelvloeistoftemperatuur abnormaal hoog is. 	<p>► Oververhitting BLZ. 747</p>
 (wit)	<ul style="list-style-type: none"> Verschijnt wanneer u de contactschakelaar in de stand AAN *1 zet zonder de veiligheidsgordel van de bestuurder vast te klikken. 	<ul style="list-style-type: none"> Maak de veiligheidsgordel goed vast voordat u gaat rijden.
	<p>Modellen met audiosysteem met kleurenscherm</p> <ul style="list-style-type: none"> Verschijnt wanneer u de instellingen aanpast en de parkeerrem is uitgeschakeld. 	<p>► Instelbare functies BLZ. 157</p>

*1: Modellen met het sleutellose toegangssysteem hebben een knop **ENGINE START/STOP** in plaats van een contactschakelaar.

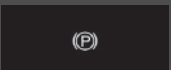
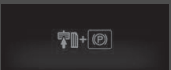
Bericht	Conditie	Uitleg
<p>Modellen met continu variabele transmissie</p>  <p>Modellen met handgeschakelde transmissie</p> 	<ul style="list-style-type: none"> Verschijnt als Automatic Brake Hold automatisch wordt geannuleerd terwijl deze in werking is. 	<ul style="list-style-type: none"> Trap het rempedaal onmiddellijk in.
	<ul style="list-style-type: none"> Verschijnt wanneer Automatic Brake Hold is uitgeschakeld. 	<ul style="list-style-type: none"> ➤ Automatic Brake Hold BLZ. 631
	<ul style="list-style-type: none"> Verschijnt wanneer de knop van Automatic Brake Hold wordt ingedrukt en de bestuurder zijn veiligheidsgordel niet draagt. 	<ul style="list-style-type: none"> Gesp de veiligheidsgordel van de bestuurder vast. <ul style="list-style-type: none"> ➤ Automatic Brake Hold BLZ. 631

Bericht	Conditie	Uitleg
<p>Modellen met continu variabele transmissie</p>  <p>Modellen met handgeschakelde transmissie</p> 	<ul style="list-style-type: none"> Verschijnt wanneer de knop van Automatic Brake Hold wordt ingedrukt zonder dat het rempedaal is ingetrapt terwijl Automatic Brake Hold in werking is. 	<ul style="list-style-type: none"> Druk op de knop van Automatic Brake Hold met het rempedaal ingetrapt. <ul style="list-style-type: none"> ➤ Automatic Brake Hold BLZ. 631
	<ul style="list-style-type: none"> Verschijnt wanneer de parkeerrem automatisch wordt geactiveerd terwijl deze in werking. 	<ul style="list-style-type: none"> ➤ Automatic Brake Hold BLZ. 631 ➤ Parkeerrem BLZ. 626
<p>Modellen met continu variabele transmissie</p>  <p>Modellen met handgeschakelde transmissie</p> 	<ul style="list-style-type: none"> Verschijnt wanneer de schakelaar van de elektrische parkeerrem wordt ingedrukt zonder dat het rempedaal is ingetrapt terwijl de elektrische parkeerrem in werking is. 	<ul style="list-style-type: none"> Wordt tijdens het rijden weergegeven - Druk op de schakelaar van de elektrische parkeerrem met het rempedaal ingetrapt. <ul style="list-style-type: none"> ➤ Parkeerrem BLZ. 626

Bericht	Conditie	Uitleg
 (wit)  (amber)	<ul style="list-style-type: none"> Verschijnt als het voertuig wordt bestuurd op een manier die wijst op slaperigheid of onoplettendheid van de bestuurder. 	<p>➤ Bestuurdersattentiecontrolesysteem BLZ. 151</p>
 *2  *3	<ul style="list-style-type: none"> Verschijnt wanneer een van de veiligheidsgordels op de tweede of derde rij* wordt vergrendeld of ontgrendeld, of wanneer een achterportier wordt geopend en gesloten. 	<p>➤ Waarschuwinglampje veiligheidsgordel BLZ. 45</p>
	<ul style="list-style-type: none"> Wordt weergegeven wanneer de voertuigsnelheid de ingestelde snelheid bereikt. U kunt twee verschillende snelheden voor het alarm instellen. 	<p>➤ Snelheidsalarm BLZ. 155</p>
	<ul style="list-style-type: none"> Verschijnt wanneer er een probleem is met het startsysteem. 	<ul style="list-style-type: none"> Zet de contactschakelaar als tijdelijke oplossing gedurende 15 seconden in de stand START *1 terwijl u het rempedaal en het koppelingspedaal (alleen bij handgeschakelde transmissie) intrapt en start de motor handmatig. Laat het voertuig door een dealer controleren.

*1: Modellen met het sleutellose toegangssysteem hebben een knop **ENGINE START/STOP** in plaats van een contactschakelaar.

*2: Modellen zonder stoel derde rij

*3: Modellen met stoel derde rij

Modellen met onderhoudsherinneringssysteem

Bericht	Conditie	Uitleg
	<ul style="list-style-type: none"> Verschijnt wanneer een of meer punten binnen 30 dagen onderhoud vereisen. 	<ul style="list-style-type: none"> De resterende dagen worden per dag afgeteld. ➤ Onderhoudsherinneringssysteem* BLZ. 660
	<ul style="list-style-type: none"> Verschijnt wanneer een of meer punten binnen 10 dagen onderhoud vereisen. 	<ul style="list-style-type: none"> Zorg dat het aangegeven onderhoud zo snel mogelijk wordt uitgevoerd. ➤ Onderhoudsherinneringssysteem* BLZ. 660
	<ul style="list-style-type: none"> Verschijnt wanneer de aangegeven onderhoudswerkzaamheden nog steeds niet zijn uitgevoerd nadat de resterende tijd 0 heeft bereikt. 	<ul style="list-style-type: none"> Uw voertuig heeft achterstallig onderhoud. Zorg dat het onderhoud onmiddellijk plaatsvindt en zorg dat de onderhoudsmelding gereset wordt. ➤ Onderhoudsherinneringssysteem* BLZ. 660

Modellen met oliecontrolesysteem

Bericht	Conditie	Uitleg
	<ul style="list-style-type: none"> Verschijnt wanneer het periodieke onderhoud spoedig moet worden uitgevoerd. 	<ul style="list-style-type: none"> De motorolie of de motorolie en het oliefilter moeten snel worden vervangen. ➤ Oliecontrolesysteem* BLZ. 665
	<ul style="list-style-type: none"> Verschijnt wanneer het periodieke onderhoud moet worden uitgevoerd. 	<ul style="list-style-type: none"> De motorolie of de motorolie en het oliefilter moeten zo snel mogelijk worden vervangen. ➤ Oliecontrolesysteem* BLZ. 665
	<ul style="list-style-type: none"> Verschijnt wanneer de termijn voor het periodiek versen van de motorolie is verstreken. 	<ul style="list-style-type: none"> De motorolie of de motorolie en het oliefilter moeten onmiddellijk worden vervangen. ➤ Oliecontrolesysteem* BLZ. 665

Modellen met koplampsproeier

Bericht	Conditie	Uitleg
	<ul style="list-style-type: none"> Verschijnt wanneer het peil van de ruitensproeiervloeistof laag is. 	<ul style="list-style-type: none"> Vul ruitensproeiervloeistof bij. ➤ Ruitsproeiervloeistof bijvullen BLZ. 690

* Niet beschikbaar op alle modellen

Modellen zonder sleutelloos toegangssysteem

Bericht	Conditie	Uitleg
	<ul style="list-style-type: none"> Verschijnt wanneer u het bestuurdersportier opent terwijl de contactschakelaar in de stand ACCESSOIRES I staat. 	<ul style="list-style-type: none"> Zet de contactschakelaar in de stand STUURSLOT 0 en verwijder de sleutel.
	<ul style="list-style-type: none"> Verschijnt wanneer u het bestuurdersportier opent terwijl de contactschakelaar in de stand STUURSLOT 0 staat. 	<ul style="list-style-type: none"> Haal de sleutel uit de contactschakelaar.
	<ul style="list-style-type: none"> Verschijnt wanneer de contactschakelaar in de stand ACCESSOIRE I wordt gezet vanuit AAN II. (Het bestuurdersportier is gesloten.) 	—





Modellen zonder sleutelloos toegangssysteem met handgeschakelde transmissie

Bericht	Conditie	Uitleg
	<ul style="list-style-type: none"> Verschijnt wanneer de contactschakelaar in de stand START III wordt gezet, zonder dat het koppelingspedaal wordt ingetrapd. 	<ul style="list-style-type: none"> Draai de contactschakelaar en trap het koppelingspedaal in.

Modellen met sleutelloos toegangssysteem

Bericht	Conditie	Uitleg
	<ul style="list-style-type: none"> Verschijnt wanneer er een probleem wordt ontdekt in het sleutelloze toegangssysteem of sleutelloze startstelsel. 	<ul style="list-style-type: none"> Wordt continu weergegeven - Laat uw voertuig door een dealer controleren.
	<ul style="list-style-type: none"> Verschijnt wanneer u het portier sluit met de voedingsmodus in de stand AAN zonder de afstandsbediening in het voertuig. 	<ul style="list-style-type: none"> Het bericht verdwijnt wanneer u de afstandsbediening weer in het voertuig brengt en het portier sluit. <ul style="list-style-type: none"> ➤ Herinnering afstandsbediening BLZ. 217
	<ul style="list-style-type: none"> Wordt weergegeven wanneer de batterij van de afstandsbediening bijna leeg is. 	<ul style="list-style-type: none"> Vervang de batterij zo snel mogelijk. <ul style="list-style-type: none"> ➤ Knoopcel vervangen BLZ. 716



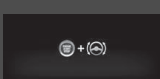

Modellen met sleutelloos toegangssysteem

Bericht	Conditie	Uitleg
<p>Modellen met continu variabele transmissie</p>  <p>Modellen met handgeschakelde transmissie</p> 	<ul style="list-style-type: none"> Verschijnt nadat u de voedingsmodus op ACCESSOIRE of AAN zet. <p>Type met het stuur rechts</p> <ul style="list-style-type: none"> Wordt weergegeven wanneer u het bestuurdersportier ontgrendelt en opent. 	<p>➤ Motor starten BLZ. 513</p>
	<ul style="list-style-type: none"> Verschijnt wanneer de voedingsmodus ACCESSOIRE actief is. Verschijnt nadat het bestuurdersportier is geopend terwijl de voedingsmodus ACCESSOIRE actief is. 	<p>—</p> <ul style="list-style-type: none"> Druk tweemaal op de knop ENGINE START/STOP met uw voet los van het rempedaal (automatische transmissie) of het koppelingspedaal (handgeschakelde transmissie) om de voedingsmodus te wijzigen in VOERTUIG UIT (STUURSLOT).
	<ul style="list-style-type: none"> Verschijnt als de batterij van de afstandsbediening te zwak is om de motor te starten of als de sleutel niet binnen het werkingsbereik is om de motor te starten. De zoemer klinkt nu zesmaal. 	<ul style="list-style-type: none"> Houd de afstandsbediening voor de knop ENGINE START/STOP waarmee contact moet worden gemaakt. <ul style="list-style-type: none"> ➤ Bij een zwakke batterij van de sleutellose afstandsbediening BLZ. 742

Modellen met sleutelloos toegangssysteem

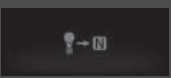

Bericht	Conditie	Uitleg
	<ul style="list-style-type: none"> • Wordt weergegeven wanneer het stuurwiel is vergrendeld. 	<ul style="list-style-type: none"> • Beweeg het stuurwiel naar links en rechts terwijl u de knop ENGINE START/STOP indrukt.
<p>Modellen met continu variabele transmissie</p>  <p>(amber)</p>	<ul style="list-style-type: none"> • Verschijnt als u de knop ENGINE START/STOP indrukt om de motor uit te schakelen, zonder de schakelhendel in de stand P. 	<ul style="list-style-type: none"> • Zet de schakelhendel in de stand P, druk vervolgens tweemaal op de knop ENGINE START/STOP.
	<ul style="list-style-type: none"> • Verschijnt als u op de knop ENGINE START/STOP drukt terwijl het voertuig in beweging is. 	<p>➤ Noodstop motor BLZ. 743</p>

Modellen met stop-/startstelsysteem

Bericht	Conditie	Uitleg
 	<ul style="list-style-type: none"> Verschijnt wanneer de motor niet automatisch opnieuw wordt gestart om de volgende reden: <ul style="list-style-type: none"> - De motorkap is geopend. - Er is een probleem in het systeem, waardoor het stop-/startstelsysteem wordt uitgeschakeld. 	<ul style="list-style-type: none"> Volg de normale procedure om de motor te starten. <ul style="list-style-type: none"> ➤ Motor starten BLZ. 510, 513
	<ul style="list-style-type: none"> Verschijnt wanneer u de versnellingshendel van N in een andere stand zet zonder het koppelingspedaal in te trappen terwijl de stop-/startfunctie in werking is. 	<ul style="list-style-type: none"> De motor start niet, zelfs als de accu leeg raakt. Schakel naar N om te voorkomen dat de accu leeg raakt. <ul style="list-style-type: none"> ➤ Stop-/startstelsysteem BLZ. 528
	<ul style="list-style-type: none"> Wordt wit weergegeven wanneer u de contactschakelaar in de stand START III*1 zet voordat u de koppeling volledig intrapt. Wordt amber weergegeven wanneer er aan de volgende omstandigheden wordt voldaan, terwijl de stop-/startfunctie is ingeschakeld: <ul style="list-style-type: none"> - U draagt geen veiligheidsgordel. - De schakelhendel staat in een andere stand dan N. 	<ul style="list-style-type: none"> Trap het koppelingspedaal in. Trap het koppelingspedaal in. Doe onmiddellijk de veiligheidsgordel om en houd de schakelhendel in de stand N de volgende keer dat de stop-/startfunctie wordt ingeschakeld.





*1: Modellen met het sleutellose toegangssysteem hebben een knop **ENGINE START/STOP** in plaats van een contactschakelaar.

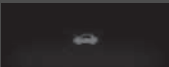

Modellen met stop-/startstelsysteem

Bericht	Conditie	Uitleg
	<ul style="list-style-type: none"> • Verschijnt wanneer de stop-/startfunctie om welke reden dan ook niet wordt geactiveerd. • Verschijnt wanneer de motor automatisch opnieuw wordt gestart. • Verschijnt wanneer de temperatuur van de accu ongeveer 5 °C of lager is. 	<p>► Het stop-/startstelsysteem wordt geactiveerd in de volgende gevallen: BLZ. 530</p>
	<ul style="list-style-type: none"> • Verschijnt wanneer de stop-/startfunctie niet wordt geactiveerd, omdat de motorkoelvloeistoftemperatuur te laag of te hoog is. 	<p>► Het stop-/startstelsysteem wordt niet ingeschakeld in de volgende gevallen: BLZ. 530</p>
	<ul style="list-style-type: none"> • Verschijnt wanneer de stop-/startfunctie niet wordt geactiveerd, omdat het klimaatregelsysteem in gebruik is en het verschil tussen de ingestelde temperatuur en feitelijke binnentemperatuur significant wordt. 	<p>► Het stop-/startstelsysteem wordt geactiveerd in de volgende gevallen: BLZ. 530</p>
	<ul style="list-style-type: none"> • Verschijnt wanneer in de volgende omstandigheden het stop-/startstelsysteem wordt ingeschakeld: <ul style="list-style-type: none"> - Het klimaatregelsysteem in gebruik is en het verschil tussen de ingestelde temperatuur en feitelijke binnentemperatuur te groot wordt. - De luchtvochtigheid binnen is hoog. 	<ul style="list-style-type: none"> • De motor start binnen een paar seconden automatisch opnieuw.

Modellen met stop-/startstelsel



Bericht	Conditie	Uitleg
	<ul style="list-style-type: none"> Verschijnt wanneer de stop-/startfunctie niet wordt geactiveerd, omdat de acculaadstatus te laag is. Verschijnt wanneer de accu bijna leeg is. 	<p>➤ Stop-/startstelsel BLZ. 528</p> <ul style="list-style-type: none"> De motor start binnen een paar seconden automatisch opnieuw.
	<ul style="list-style-type: none"> Verschijnt wanneer in de volgende omstandigheden het stop-/startstelsel wordt ingeschakeld: <ul style="list-style-type: none"> - De acculaadstatus is laag. 	
	<ul style="list-style-type: none"> Verschijnt wanneer u het stop-/startstelsel inschakelt. 	<p>➤ Stop-/startstelsel BLZ. 528</p>
	<ul style="list-style-type: none"> Wordt weergegeven wanneer de motorkap is geopend. 	<ul style="list-style-type: none"> Sluit de motorkap.

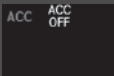

Bericht	Conditie	Uitleg
	<ul style="list-style-type: none"> • Wordt weergegeven wanneer er een probleem is met het automatisch grootlicht. 	<ul style="list-style-type: none"> • Bedien de koplampschakelaar handmatig. • Rijdt u met grootlicht wanneer dit gebeurt, dan worden de koplampen omgeschakeld naar dimlicht.
	<ul style="list-style-type: none"> • Wordt weergegeven wanneer er iets voor de radarsensorafdekking zit, waardoor de sensor geen voertuigen aan de voorkant kan detecteren. • Kan verschijnen wanneer u in slecht weer (regen, sneeuw, mist, etc.) rijdt 	<ul style="list-style-type: none"> • Wanneer de radarsensor vuil wordt, stopt u op een veilige plek en veegt u het vuil met een zachte doek weg. Het kan even duren voordat het bericht verdwijnt. • Laat uw voertuig door een dealer controleren als de melding ook niet verdwijnt nadat u de sensorafdekking hebt gereinigd. <ul style="list-style-type: none"> ➤ Radarsensor BLZ. 625 ➤ Honda Sensing BLZ. 555
	<ul style="list-style-type: none"> • Verschijnt als de temperatuur in de sensorcamera voor te hoog is en sommige bestuurdersassistentiesystemen niet kunnen worden geactiveerd. 	<ul style="list-style-type: none"> • Gebruik het klimaatregelsysteem om de camera af te koelen. • Verdwijnt - De camera is afgekoeld en de systemen worden op normale wijze geactiveerd. <ul style="list-style-type: none"> ➤ Voorsensorcamera BLZ. 623 ➤ Honda Sensing BLZ. 555
	<ul style="list-style-type: none"> • Verschijnt als het gebied rond de sensorcamera voor bedekt is met vuil, modder, enz., waardoor deze geen voertuigen aan de voorkant kan detecteren. • Kan verschijnen wanneer u in slecht weer (regen, sneeuw, mist, etc.) rijdt 	<ul style="list-style-type: none"> • Wanneer de voorruit vuil wordt, stopt u op een veilige plek en veegt u ze met een zachte doek schoon. • Laat het voertuig door een dealer controleren als het bericht nog steeds niet verdwijnt nadat u het gebied rondom de camera hebt gereinigd. <ul style="list-style-type: none"> ➤ Voorsensorcamera BLZ. 623 ➤ Honda Sensing BLZ. 555

Bericht	Conditie	Uitleg
	<ul style="list-style-type: none"> Verschijnt wanneer het systeem voorspelt dat de auto rechtsvoor gaat invoegen en verlaagt uw rijsnelheid overeenkomstig de invoegende auto. 	<ul style="list-style-type: none"> Het systeem houdt automatisch een veilige afstand aan ten opzichte van de invoegende auto wanneer het systeem het invoegen voorspelt. <ul style="list-style-type: none"> ➤ Hoe het systeem wordt geactiveerd BLZ. 585, 600
	<ul style="list-style-type: none"> Verschijnt wanneer het systeem voorspelt dat de auto linksvoor gaat invoegen en verlaagt uw rijsnelheid overeenkomstig de invoegende auto. 	<ul style="list-style-type: none"> Het systeem houdt automatisch een veilige afstand aan ten opzichte van de invoegende auto wanneer het systeem het invoegen voorspelt. <ul style="list-style-type: none"> ➤ Hoe het systeem wordt geactiveerd BLZ. 585, 600
	<ul style="list-style-type: none"> Verschijnt wanneer ACC automatisch is geannuleerd. 	<ul style="list-style-type: none"> U kunt de ingestelde snelheid hervatten nadat de conditie die er de oorzaak van is dat het ACC is geannuleerd, is verbeterd. Druk op de knop RES/+. <ul style="list-style-type: none"> ➤ Adaptive cruise control (ACC) met Low Speed Follow (LSF)* BLZ. 569 ➤ Adaptive Cruise Control (ACC)* BLZ. 586





Bericht	Conditie	Uitleg
	<ul style="list-style-type: none"> Verschijnt wanneer de afstand tussen uw voertuig en het voertuig voor u te kort is terwijl ACC actief is. 	<ul style="list-style-type: none"> ACC is automatisch geannuleerd. <ul style="list-style-type: none"> ➤ Adaptive cruise control (ACC) met Low Speed Follow (LSF)* BLZ. 569 ➤ Adaptive Cruise Control (ACC)* BLZ. 586
	<ul style="list-style-type: none"> Verschijnt wanneer de knop –/SET wordt ingedrukt terwijl de afstand tussen uw voertuig en het voertuig voor u te kort is. 	<ul style="list-style-type: none"> ACC kan niet worden ingesteld. <ul style="list-style-type: none"> ➤ Adaptive cruise control (ACC) met Low Speed Follow (LSF)* BLZ. 569 ➤ Adaptive Cruise Control (ACC)* BLZ. 586
<div style="border: 1px solid black; padding: 2px;">Modellen met continu variabele transmissie</div>  <p>(wit)</p>	<ul style="list-style-type: none"> Verschijnt wanneer de veiligheidsgordel van de bestuurder wordt losgemaakt, terwijl het voertuig automatisch tot stilstand wordt gebracht door ACC. 	<ul style="list-style-type: none"> ACC is automatisch geannuleerd. <ul style="list-style-type: none"> ➤ Adaptive cruise control (ACC) met Low Speed Follow (LSF)* BLZ. 569
	<ul style="list-style-type: none"> Verschijnt wanneer de knop –/SET wordt ingedrukt terwijl de veiligheidsgordel van de bestuurder is losgemaakt. 	<ul style="list-style-type: none"> ACC kan niet worden ingesteld. <ul style="list-style-type: none"> ➤ Adaptive cruise control (ACC) met Low Speed Follow (LSF)* BLZ. 569

* Niet beschikbaar op alle modellen

Bericht	Conditie	Uitleg
	<ul style="list-style-type: none"> Verschijnt als de VSA- of tractieregelingsfunctie in werking is terwijl de ACC actief is. 	<ul style="list-style-type: none"> ACC is automatisch geannuleerd. <ul style="list-style-type: none"> ➤ Adaptive cruise control (ACC) met Low Speed Follow (LSF)* BLZ. 569 ➤ Adaptive Cruise Control (ACC)* BLZ. 586
Modellen met handgeschakelde transmissie 	<ul style="list-style-type: none"> Verschijnt wanneer op de knop RES/+ of -/SET wordt gedrukt terwijl het voertuig rijdt en het rempedaal is ingetrapt. 	<ul style="list-style-type: none"> ACC kan niet worden ingesteld. <ul style="list-style-type: none"> ➤ Adaptive Cruise Control (ACC)* BLZ. 586
Modellen met handgeschakelde transmissie 	<ul style="list-style-type: none"> Verschijnt wanneer op de knop RES/+ of -/SET wordt gedrukt terwijl het voertuig rijdt en het koppelingspedaal is ingetrapt. Verschijnt wanneer het koppelingspedaal te lang is ingetrapt terwijl ACC in werking is. 	<ul style="list-style-type: none"> ACC kan niet worden ingesteld. <ul style="list-style-type: none"> ➤ Adaptive Cruise Control (ACC)* BLZ. 586 ACC is automatisch geannuleerd. <ul style="list-style-type: none"> ➤ Adaptive Cruise Control (ACC)* BLZ. 586



Bericht	Conditie	Uitleg
	<ul style="list-style-type: none"> Verschijnt wanneer de snelheid van het voertuig te hoog is om de ACC in te kunnen stellen. 	<ul style="list-style-type: none"> Verminder snelheid en stel vervolgens de ACC in. <ul style="list-style-type: none"> ► Adaptive cruise control (ACC) met Low Speed Follow (LSF)* BLZ. 569 ► Adaptive Cruise Control (ACC)* BLZ. 586
	<ul style="list-style-type: none"> Verschijnt wanneer ACC wordt geannuleerd vanwege een te hoge voertuigsnelheid. 	<ul style="list-style-type: none"> Verminder snelheid en reset vervolgens de ACC. <ul style="list-style-type: none"> ► Adaptive cruise control (ACC) met Low Speed Follow (LSF)* BLZ. 569 ► Adaptive Cruise Control (ACC)* BLZ. 586
	<p>Modellen met handgeschakelde transmissie</p> <ul style="list-style-type: none"> Verschijnt wanneer de snelheid van het voertuig te laag is om ACC in te kunnen stellen. 	<ul style="list-style-type: none"> Verminder snelheid en stel vervolgens ACC in. <ul style="list-style-type: none"> ► Adaptive Cruise Control (ACC)* BLZ. 586
	<p>Modellen met handgeschakelde transmissie</p> <ul style="list-style-type: none"> Verschijnt wanneer ACC wordt geannuleerd vanwege een te lage voertuigsnelheid. 	<ul style="list-style-type: none"> Verhoog de snelheid en reset vervolgens ACC. <ul style="list-style-type: none"> ► Adaptive Cruise Control (ACC)* BLZ. 586
<p>Modellen met continu variabele transmissie</p> 	<ul style="list-style-type: none"> Verschijnt wanneer het voertuig voor u weer gaat rijden, nadat uw voertuig automatisch tot stilstand is gebracht door ACC. 	<ul style="list-style-type: none"> Druk op de knop RES/+ of -/SET of trap het gaspedaal in om weg te rijden. <ul style="list-style-type: none"> ► Adaptive cruise control (ACC) met Low Speed Follow (LSF)* BLZ. 569

* Niet beschikbaar op alle modellen

Bericht	Conditie	Uitleg
Modellen met continu variabele transmissie 	<ul style="list-style-type: none"> Verschijnt wanneer de schakelhendel in een andere stand dan D of S wordt gezet terwijl ACC in werking is. 	<ul style="list-style-type: none"> ACC is automatisch geannuleerd. ► Adaptive cruise control (ACC) met Low Speed Follow (LSF)* BLZ. 569
	<ul style="list-style-type: none"> Verschijnt wanneer op de knop –/SET wordt gedrukt terwijl de schakelhendel in een andere stand staat dan D of S. 	<ul style="list-style-type: none"> ACC kan niet worden ingesteld. ► Adaptive cruise control (ACC) met Low Speed Follow (LSF)* BLZ. 569
Modellen met continu variabele transmissie  	<ul style="list-style-type: none"> Verschijnt wanneer het voertuig tot stilstand wordt gebracht op een zeer steile helling terwijl ACC in werking is. 	<ul style="list-style-type: none"> ACC is automatisch geannuleerd. ► Adaptive cruise control (ACC) met Low Speed Follow (LSF)* BLZ. 569
	<ul style="list-style-type: none"> Verschijnt wanneer op de knop –/SET wordt gedrukt terwijl het voertuig tot stilstand wordt gebracht op een zeer steile helling. 	<ul style="list-style-type: none"> ACC kan niet worden ingesteld. ► Adaptive cruise control (ACC) met Low Speed Follow (LSF)* BLZ. 569
Modellen met continu variabele transmissie 	<ul style="list-style-type: none"> Verschijnt wanneer de parkeerrem automatisch wordt ingeschakeld terwijl ACC in werking is. 	<ul style="list-style-type: none"> ACC is automatisch geannuleerd. ► Adaptive cruise control (ACC) met Low Speed Follow (LSF)* BLZ. 569 ► Parkeerrem BLZ. 626
	<ul style="list-style-type: none"> Verschijnt wanneer op de knop –/SET wordt gedrukt terwijl de parkeerrem is ingeschakeld. 	<ul style="list-style-type: none"> ACC kan niet worden ingesteld. ► Adaptive cruise control (ACC) met Low Speed Follow (LSF)* BLZ. 569 ► Parkeerrem BLZ. 626

Bericht	Conditie	Uitleg
<p>Modellen met continu variabele transmissie</p> 	<ul style="list-style-type: none"> Verschijnt wanneer op de knop –/SET wordt gedrukt terwijl het voertuig rijdt en het rempedaal is ingetrapt. 	<ul style="list-style-type: none"> ACC kan niet worden ingesteld. <ul style="list-style-type: none"> ► Adaptive cruise control (ACC) met Low Speed Follow (LSF)* BLZ. 569
<p>Modellen met continu variabele transmissie</p> 	<ul style="list-style-type: none"> Verschijnt wanneer ACC wordt geannuleerd terwijl het voertuig automatisch tot stilstand wordt gebracht door ACC. 	<ul style="list-style-type: none"> Trap het rempedaal onmiddellijk in.
	<ul style="list-style-type: none"> Knippert als het systeem detecteert dat er een kans is op een botsing met het voertuig voor u. De zoemer klinkt. 	<ul style="list-style-type: none"> Neem de juiste maatregelen om een botsing te voorkomen (remmen, van rijstrook veranderen, enz.) <ul style="list-style-type: none"> ► Adaptive cruise control (ACC) met Low Speed Follow (LSF)* BLZ. 569 ► Adaptive Cruise Control (ACC)* BLZ. 586 ► Botsingsbeperkingsstelsel (CMBS) BLZ. 558

* Niet beschikbaar op alle modellen

Bericht	Conditie	Uitleg
 (amber)	<ul style="list-style-type: none"> Verschijnt wanneer het voertuig een gedetecteerde rijstrook gaat verlaten. 	<ul style="list-style-type: none"> Neem onmiddellijk de besturing over en houd het voertuig in het midden van de rijstrook. Het bericht verdwijnt na enige tijd. <ul style="list-style-type: none"> ➤ Lane Keeping Assist-systeem (LKAS) BLZ. 601 ➤ Waarschuwingssysteem verlaten rijbaan BLZ. 609
 (rood)	<ul style="list-style-type: none"> Verschijnt als de bestuurder zijn handen alleen op het stuurwiel laat rusten of het stuurwiel niet vasthoudt en het voertuig een gedetecteerde rijstrook gaat verlaten. Ook klinkt er een zoemer. 	<ul style="list-style-type: none"> Neem onmiddellijk de besturing over en houd het voertuig in het midden van de rijstrook. Het bericht verdwijnt na enige tijd. <ul style="list-style-type: none"> ➤ Lane Keeping Assist-systeem (LKAS) BLZ. 601
	<ul style="list-style-type: none"> Knippert als de bestuurder zijn handen alleen op het stuurwiel laat rusten of het stuurwiel niet vasthoudt. Ook klinkt er een zoemer. Als de bestuurder op deze manier blijft rijden, blijft de zoemer langdurig en aanhoudend klinken en wordt LKAS uitgeschakeld. 	<ul style="list-style-type: none"> Neem onmiddellijk de besturing over; het bericht verdwijnt. <ul style="list-style-type: none"> ➤ Lane Keeping Assist-systeem (LKAS) BLZ. 601
 (wit)	<ul style="list-style-type: none"> Verschijnt wanneer het voertuig een gedetecteerde rijstrook waarschijnlijk gaat verlaten. Het waarschuwingssysteem voor het verlaten van de rijbaan stuurt het voertuig ook, om u te helpen binnen de rijstrook te blijven. 	<ul style="list-style-type: none"> Neem onmiddellijk de besturing over en houd het voertuig in het midden van de rijstrook. Het bericht verdwijnt na enige tijd. <ul style="list-style-type: none"> ➤ Waarschuwingssysteem verlaten rijbaan BLZ. 609

Bericht	Conditie	Uitleg
	<ul style="list-style-type: none"> Verschijnt wanneer het LKAS actief is of op de knop LKAS is gedrukt, maar er een probleem is met een systeem dat betrekking heeft op het LKAS. Het LKAS wordt automatisch geannuleerd. Tegelijkertijd klinkt de zoemer. 	<ul style="list-style-type: none"> Neem passende maatregelen als ook andere controlelampjes gaan branden, zoals die van het VSA-, ABS- en remsysteem. <ul style="list-style-type: none"> ► Controlelampjes BLZ. 98

Modellen met elektrisch bediende achterklep

Bericht	Conditie	Uitleg
	<ul style="list-style-type: none"> Verschijnt wanneer er een probleem is met het systeem voor de elektrisch bediende achterklep. 	<ul style="list-style-type: none"> Open of sluit de elektrisch bediende achterklep handmatig. Laat het voertuig door een dealer controleren.

Modellen met real-time AWD met intelligent regelsysteem

Bericht	Conditie	Uitleg
	<ul style="list-style-type: none"> Verschijnt wanneer er een probleem is met de real-time AWD met intelligent regelsysteem. 	<ul style="list-style-type: none"> De motor drijft in deze situatie alleen de voorwielen aan. Laat het voertuig door een dealer controleren.
	<ul style="list-style-type: none"> Verschijnt wanneer de temperatuur van het differentieel te hoog is. 	<ul style="list-style-type: none"> Stop op een veilige plaats, zet de schakelhendel in de stand P en laat de motor stationair draaien tot de melding verdwijnt. Als het bericht niet verdwijnt, laat u het voertuig door een dealer controleren. <ul style="list-style-type: none"> ► Real Time AWD met intelligent regelsysteem* BLZ. 546

* Niet beschikbaar op alle modellen

Meters

De meters omvatten de snelheidsmeter, de toerenteller, de brandstofmeter en de bijbehorende controlelampjes. Ze worden ingeschakeld wanneer de contactschakelaar in de stand AAN *1 staat.

■ Snelheidsmeter

Geeft uw rijnsnelheid weer in km/h of mph.

■ Toerenteller

Geeft het aantal motoromwentelingen per minuut weer.

■ Brandstofmeter

Geeft de hoeveelheid brandstof in de brandstoftank weer.

■ Temperatuurmeter

Geeft de temperatuur van de motorkoelvloeistof weer.

*1: Modellen met het sleutellose toegangssysteem hebben een knop **ENGINE START/STOP** in plaats van een contactschakelaar.

» Snelheidsmeter

Druk herhaaldelijk op de knop  (display/informatie) tot het pictogram  verschijnt op de interface voor bestuurdersinformatie. Druk op **ENTER**, druk daarna opnieuw op de knop en houd deze ingedrukt. De snelheidsmeter en de weergegeven metingen geven afwisselend km/h en mph weer.

» Brandstofmeter

ATTENTIE

U moet tanken wanneer de naald in de buurt van  komt. Wanneer u de brandstoftank leegrijdt, kan dat tot overslaan van de motor leiden waardoor de katalysator beschadigd raakt.

De werkelijk resterende hoeveelheid brandstof kan verschillen van de waarde van de brandstofmeter.

» Temperatuurmeter

ATTENTIE

Doorrijden wanneer de aanwijzer van de temperatuurmeter in de bovenste zone staat, kan tot ernstige motorschade leiden. Zet het voertuig op een veilige plek langs de weg en laat de motortemperatuur terugkeren naar normale waarden.

 **Oververhitting** BLZ. 747



Interface voor bestuurdersinformatie

Op de interface voor bestuurdersinformatie worden de kilometerteller, de dagteller, de buitentemperatuurindicator en andere meters weergegeven.

Het display geeft ook belangrijke meldingen weer, zoals waarschuwingen en andere nuttige informatie.

■ Het display wijzigen

■ Belangrijkste schermen

Druk op de knop  (display/informatie) en druk vervolgens op  of  om een andere weergave te kiezen. Druk op **ENTER** voor meer gedetailleerde informatie.

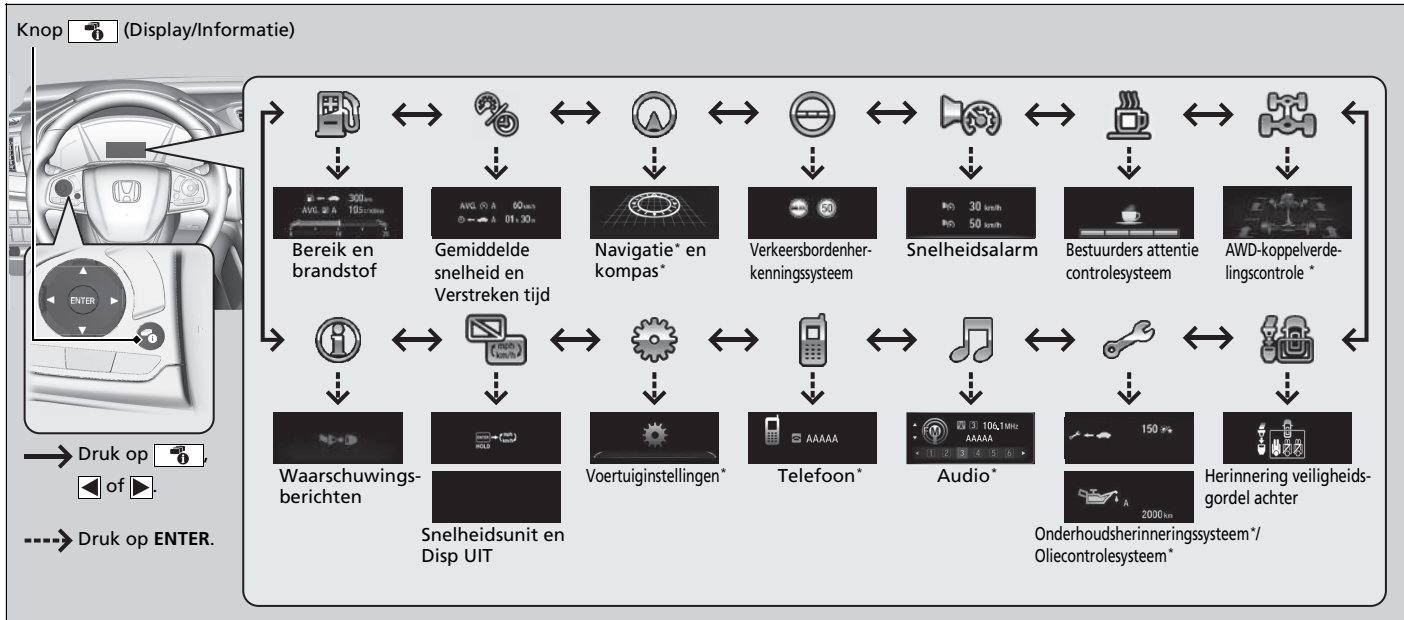

* Niet beschikbaar op alle modellen

■ Dagteller

Druk op de knop  (TRIP) om een ander scherm te kiezen.

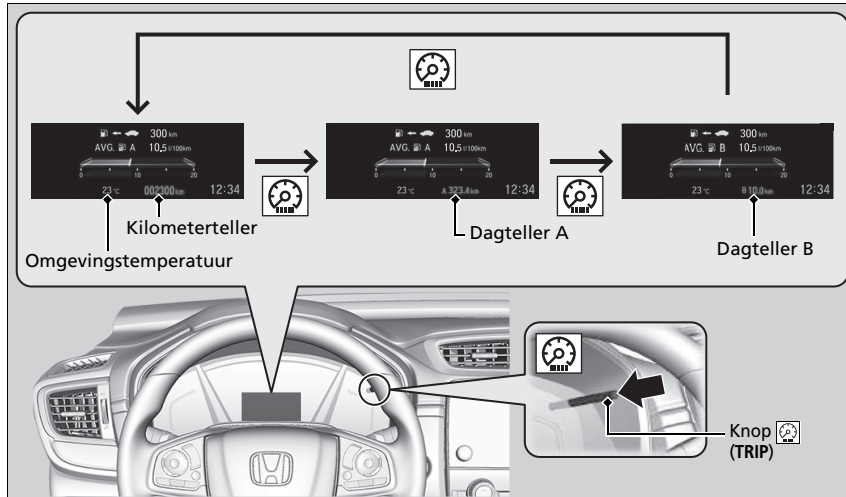

■ Kilometermeter

Geeft het totaal aantal kilometers of mijlen weer dat met het voertuig is gereden.

■ Dagteller

Geeft het totaal aantal kilometers of mijlen weer dat met het voertuig is gereden sinds de dagteller voor het laatst op nul is gezet. Tellers A en B kunnen worden gebruikt om twee afzonderlijke ritten te meten.

■ Dagteller op nul zetten

Voor het op nul zetten van een dagteller, laat u deze weergeven en vervolgens drukt u op de -knop. De dagteller wordt teruggezet op **0,0**.

■ Gemiddeld brandstofverbruik

Geeft het geschatte gemiddelde brandstofverbruik van elke dagteller weer in l/100 km of mpg. Het display wordt met vaste intervallen bijgewerkt. Als een dagteller op 0 wordt gezet, wordt het gemiddelde brandstofverbruik ook op 0 gezet.

■ Bereik

Geeft de geschatte afstand weer, die u met de resterende brandstof kunt afleggen. Deze afstand wordt geschat op basis van het brandstofverbruik van uw vorige ritten.

■ Verstreken tijd

Geeft de verstreken tijd weer sinds de laatste keer dat dagteller A of B op nul is gezet.

■ Gemiddelde snelheid

Geeft de gemiddelde snelheid weer in km/h of mph sinds de laatste keer dat dagteller A of B op nul is gezet.

☒ Dagteller

Schakel tussen dagteller A en dagteller B door op de knop  te drukken.

☒ Gemiddeld brandstofverbruik

U kunt bepalen wanneer het gemiddelde brandstofverbruik opnieuw wordt ingesteld.

➤ **Instelbare functies** BLZ. 157, 408

☒ Verstreken tijd

U kunt instellen wanneer de verstreken tijd wordt gereset.

➤ **Instelbare functies** BLZ. 157, 408

☒ Gemiddelde snelheid

U kunt bepalen wanneer de gemiddelde snelheid wordt gereset.

➤ **Instelbare functies** BLZ. 157, 408

■ Meter voor het actuele brandstofverbruik

Geeft het actuele brandstofverbruik weer in een staafdiagram in l/100 km of mpg.

■ Onderhoudsherinneringssysteem *

Toont het onderhoudsherinneringssysteem.

➤ **Onderhoudsherinneringssysteem** * BLZ. 660

■ Oliecontrolesysteem *

Het oliecontrolesysteem weergeven.

➤ **Oliecontrolesysteem** * BLZ. 665

■ Herinnering veiligheidsgordel achter

Wordt weergegeven wanneer de veiligheidsgordels achter vergrendeld of ontgrendeld zijn.

■ Omgevingstemperatuur

Geeft de buitentemperatuur weer in graden Celsius.

Als de buitentemperatuur lager dan 3 °C is geweest op het moment dat u de contactschakelaar in de stand AAN *1 zet, knippert de buitentemperatuurindicator gedurende tien seconden.

■ Weergave van de buitentemperatuur aanpassen

U kunt de temperatuurwaarde tot ±3 °C bijstellen wanneer de temperatuurwaarde onjuist lijkt te zijn.

*1: Modellen met het sleutellose toegangssysteem hebben een knop **ENGINE START/STOP** in plaats van een contactschakelaar.

* Niet beschikbaar op alle modellen

➤ Omgevingstemperatuur

De temperatuursensor bevindt zich in de voorbumper. Warmte van het wegdek en uitlaatgassen van andere voertuigen kunnen bij snelheden lager dan 30 km/h de temperatuurwaarde beïnvloeden.

Het kan enkele minuten duren voordat het display is bijgewerkt nadat de temperatuurwaarde is gestabiliseerd.

Gebruik de persoonlijke instellingen van de interface voor bestuurdersinformatie of het scherm voor audio/informatie om de temperatuur te corrigeren.

➤ **Instelbare functies** BLZ. 157, 408

Bestuurdersattentiecontrolesysteem

Het bestuurdersattentiecontrolesysteem analyseert de stuurbewegingen, om vast te stellen of de bestuurder op een slaperige of onoplettende manier rijdt. Als het bepaalt dat het voertuig op zo'n manier wordt gereden, wordt de mate van aandacht van de bestuurder weergegeven in de interface voor bestuurdersinformatie.

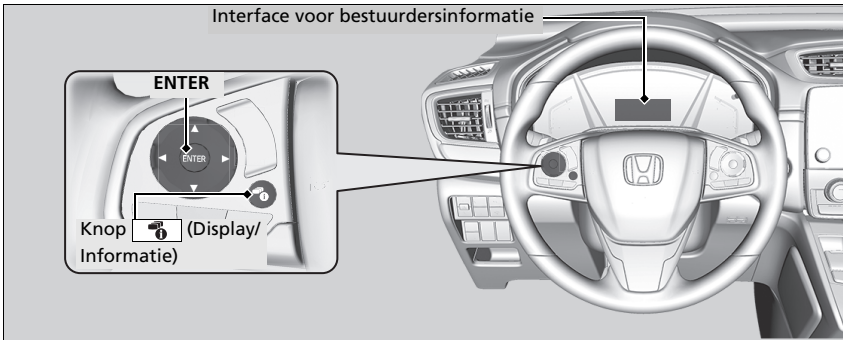

Wanneer op de knop  (Display/Informatie) wordt gedrukt, gaan balkjes in de interface voor bestuurdersinformatie wit branden om de mate van aandacht van de bestuurder aan te geven.

► **Het display wijzigen** BLZ. 147

Bestuurdersattentiecontrolesysteem

Het bestuurdersattentiecontrolesysteem kan niet altijd detecteren of de bestuurder moe of onoplettend is. Ongeacht de feedback van het systeem, als u zich moe voelt, stopt u op een veilige plek en rust u zolang als nodig is.



Als het aantal balkjes daalt tot twee, geeft het bestuurdersattentiecontrolesysteem het witte koffiekopje (zonder balkjes) weer, om de bestuurder te waarschuwen dat zijn aandachtsniveau te laag is.

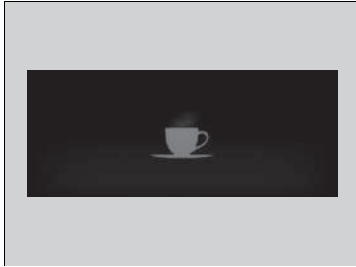

Als het aantal balkjes tot een daalt, klinkt een geluidssignaal, gaat het stuurwiel trillen en de wordt het koffiekopje amberkleurig om de bestuurder te waarschuwen dat hij een pauze nodig heeft, omdat zijn aandachtsniveau te laag is. Als de kop koffie amber gaat branden, stopt u op een veilige plek en rust u zolang als nodig is. De waarschuwing van het amberkleurig koffiekopje verdwijnt als op de knop **ENTER** wordt gedrukt, of als het systeem heeft vastgesteld dat de bestuurder normaal rijdt. Als de bestuurder geen pauze neemt en het controlesysteem blijft detecteren dat de bestuurder zeer moe is, gaat het koffiekopje na ongeveer 15 minuten opnieuw amber branden, vergezeld van een geluidssignaal en stuurwieltrillingen. De waarschuwingen verschijnen niet wanneer de reistijd 30 minuten of minder is.

■ Het bestuurdersattentiecontrolesysteem wordt gereset wanneer

- De motor wordt uitgeschakeld.
- De bestuurder de veiligheidsgordel losmaakt en het portier opent terwijl het voertuig stilstaat.

■ Het bestuurdersattentiecontrolesysteem werkt indien

- De voertuigsnelheid meer dan 40 km/h bedraagt.
- Het controlelampje elektrisch stuurbeveiligingssysteem (EPS) uit is.

■ Afhankelijk van de rijomstandigheden of andere factoren, werkt het bestuurdersattentiecontrolesysteem niet onder de volgende omstandigheden.

- De stuurassistentie van het Lane Keeping Assist System (LKAS) actief is.
 - **Lane Keeping Assist-systeem (LKAS)** BLZ. 601
- De staat van de weg is slecht, het oppervlak is bijvoorbeeld onverhard of hobbelig.
- Bij harde wind.
- Als de bestuurder het voertuig vaak op een assertieve manier bestuurt, zoals vaak veranderen van rijstrook of accelereren.

■ Aanpassen

U kunt de instellingen van de Driver Attention Monitor wijzigen. Selecteer **Voelbare en hoorbare waarschuwing**, **Alleen voelbare waarschuwing/Voelbare waarschuwing**, of **UIT**.

- **Instelbare functies** BLZ. 157, 408

☒ Het bestuurdersattentiecontrolesysteem werkt indien

De balkjes in de interface voor bestuurdersinformatie blijven grijs tenzij de Driver Attention Monitor werkt.

■ AWD-koppelverdelingscontrole*



De controlelampjes op het display tonen de hoeveelheid koppel die wordt overgebracht naar de wielen rechtsvoor, linksvoor, rechtsachter en linksachter.

► **Real Time AWD met intelligent regelsysteem*** BLZ. 546

■ Snelheidsalarm

Schakelt het snelheidsalarm in en wijzigt de instellingen van het snelheidsalarm.

Telkens wanneer u op de knop  drukt, verandert de instelling voor het snelheidsalarm als volgt:

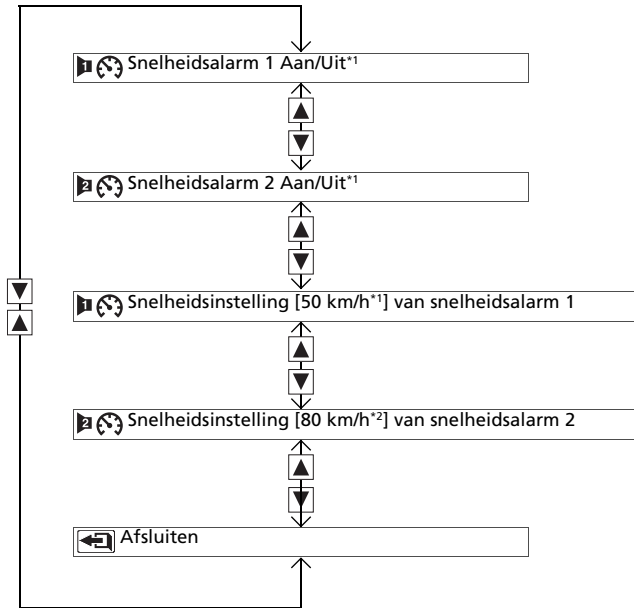

*1: Standaardinstelling

■ Stapsgewijze navigatieaanwijzingen *

Geeft u stapsgewijze navigatieaanwijzingen naar de bestemming die is gekoppeld aan het navigatiesysteem.

➤ **Raadpleeg de handleiding van het navigatiesysteem**

■ Verkeersbordenherkenningssysteem

Toont het verkeersbordenherkenningssysteem.

➤ **Verkeersbordenherkenningssysteem** BLZ. 615

■ Audio *

Toont de huidige informatie over het audiosysteem.

➤ **Basisbediening audiosysteem** BLZ. 331

■ Telefoon *

Toont de huidige informatie over het telefoonsysteem.

➤ **Handsfree telefoonsysteem** BLZ. 457

►► Stapsgewijze navigatieaanwijzingen *

Op de interface voor bestuurdersinformatie wordt een kompas weergegeven wanneer de routebegeleiding niet wordt gebruikt.

U kunt selecteren of de turn-by-turn-display wordt ingeschakeld gedurende een routebegeleiding.





➤ **Instelbare functies** BLZ. 408

Modellen met audiosysteem met kleurenscherm

Instelbare functies



Gebruik de interface voor bestuurdersinformatie om bepaalde functies aan te passen.

■ Functies aanpassen

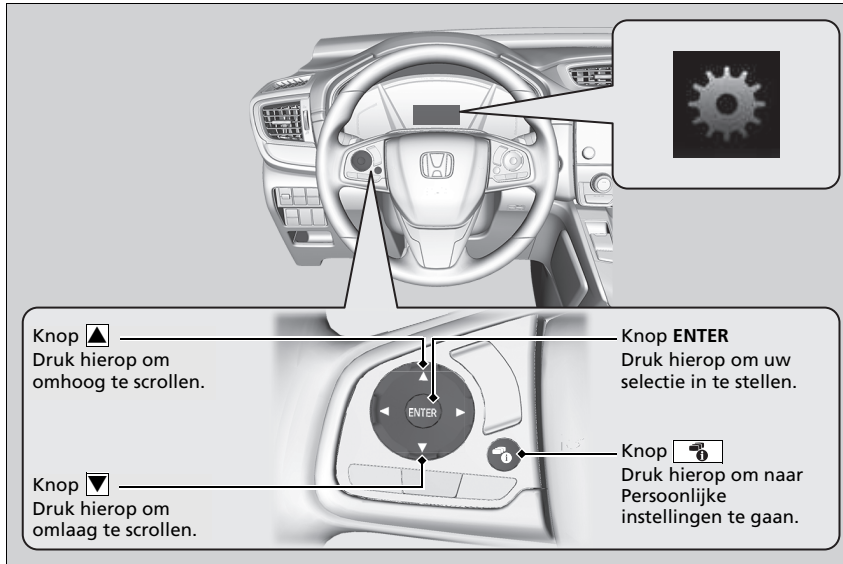
Selecteer het scherm  door de knop  in te drukken terwijl de contactschakelaar op AAN  staat, het voertuig volledig stilstaat en de parkeerrem is ingeschakeld. Selecteer  en druk vervolgens op de knop **ENTER**.



» Instelbare functies

Als u andere functies wilt aanpassen, drukt u op de knop / .

► **Lijst met aanpasbare opties** BLZ. 161

► **Voorbeeld van aanpassingsinstellingen**
BLZ. 166

Schakel de parkeerrem in wanneer u instellingen aanpast.

■ Flowschema voor aanpassingen

Druk op de knop .

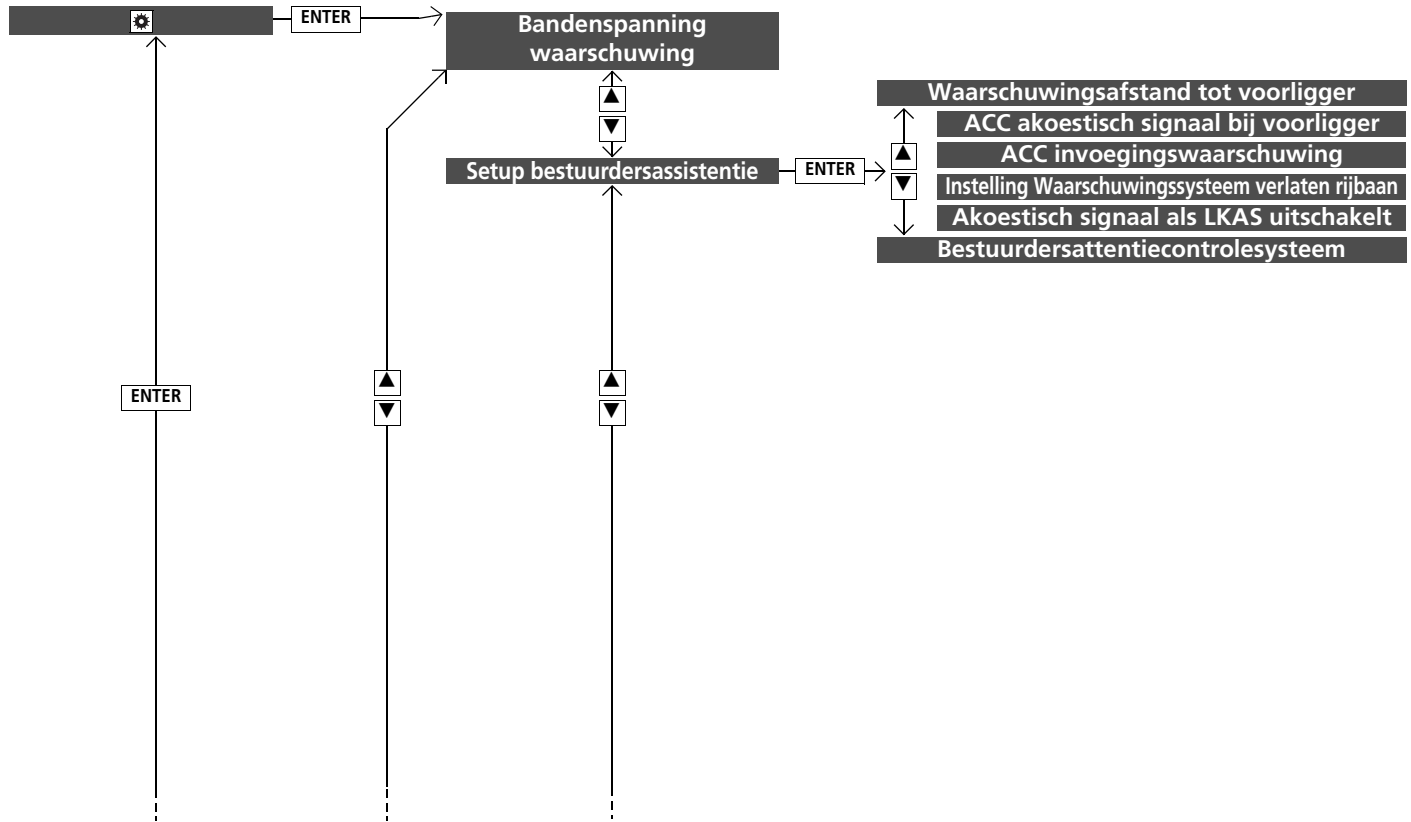

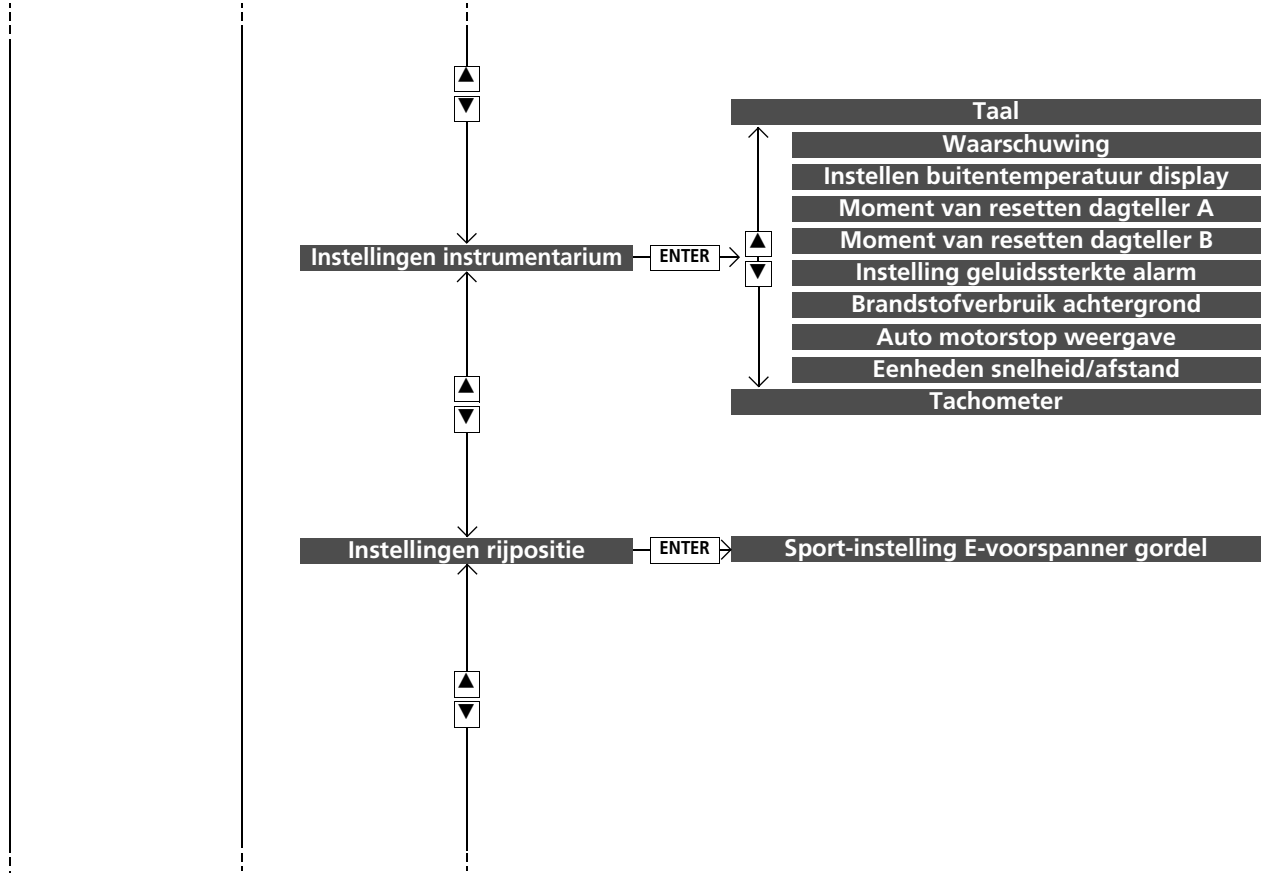

Instrumentenpaneel

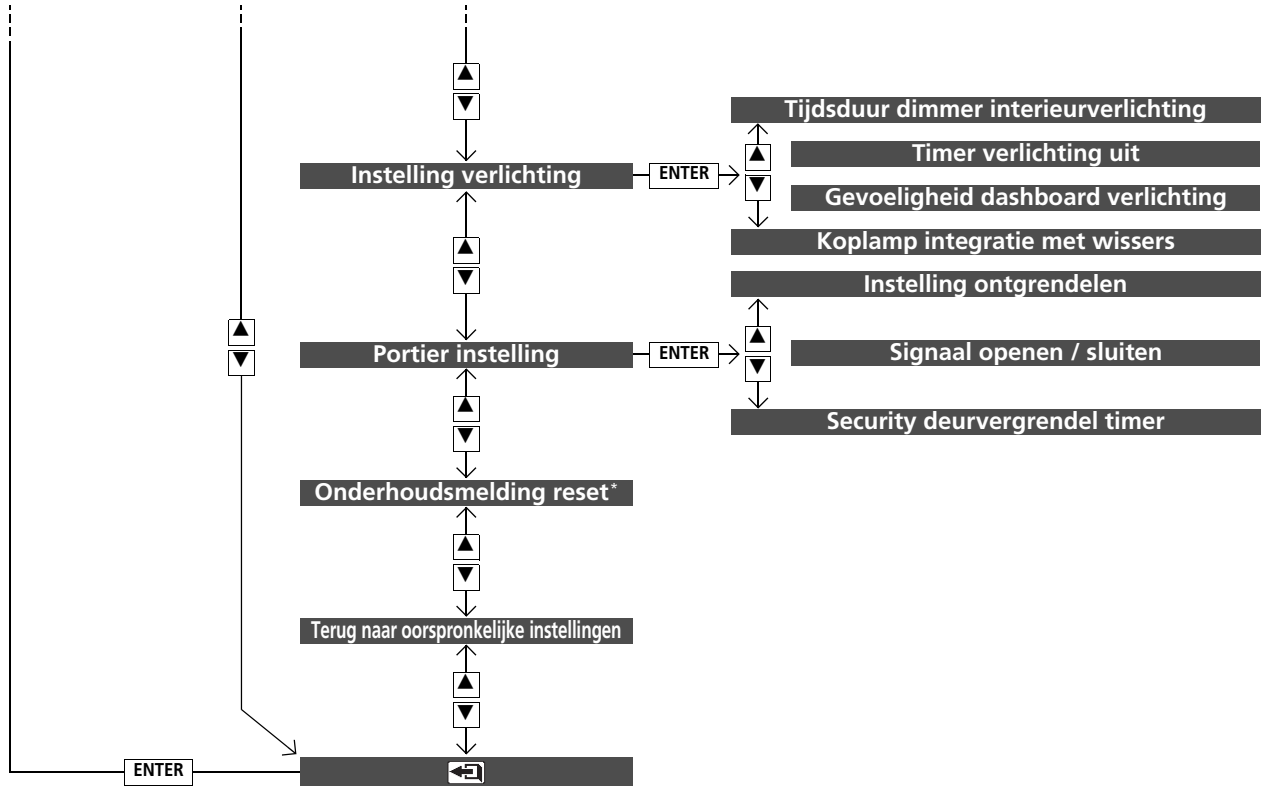

■ Lijst met aanpasbare opties

Instellingengroep	Instelbare functies	Beschrijving	Selecteerbare instellingen
Bandenspanning waarschuwingssysteem	—	Initialiseert het waarschuwingssysteem voor bandenspanning.	Initialiseren/Annuleren
	Waarschuwingafstand tot voorligger	Wijzigt de afstand waarop het CMBS waarschuwt.	Ver/Normaal*¹/Dichtbij
Setup bestuurdersassistentie	ACC akoestisch signaal bij voorligger	Zorgt ervoor dat het systeem een piepsignaal geeft wanneer het systeem een voertuig detecteert of wanneer het voertuig buiten het ACC-bereik gaat.	AAN/UIT*¹
	ACC invoegingswaarschuwing	Schakelt de regelfunctie van de ACC voor het voorspellen van invoegend verkeer in of uit.	Aan*¹/Uit
	Instelling Waarschuwingssysteem verlaten rijbaan	Hiermee wijzigt u de instelling van het Road Departure Mitigation-systeem.	Normaal/Vertraagd*¹/Alleen waarschuwing/Vroeg
	Akoestisch signaal als LKAS uitschakelt	Hiermee geeft het systeem een piepton wanneer het LKAS wordt uitgeschakeld.	AAN/UIT*¹
	Bestuurdersassistentie-controlesysteem	Wijzigt de instelling voor de Driver Attention Monitor.	Voelbare en hoorbare waarschuwing*¹/Alleen voelbare waarschuwing/UIT

*1: Standaardinstelling

Instellingengroep	Instelbare functies	Beschrijving	Selecteerbare instellingen
Instellingen instrumentarium	Taal	Wijzigt de weergavetaal.	Engels ^{*1} /Frans/Spaans/Duits/Italiaans/Portugees/Russisch/Fins/Noors/Zweeds/Deens/Nederlands/Pool/Turks
	Waarschuwing	Bepaalt of waarschuwingsberichten wel of niet worden weergegeven.	AAN/UIT ^{*1}
	Instellen buitentemperatuur display	Past de temperatuurwaarde met een paar graden aan.	-3 °C ~ ±0 °C ^{*1} ~ +3 °C
	Moment van resetten dagteller A	Wijzigt de instelling voor het resetten van dagteller A, gemiddeld brandstofverbruik A, gemiddelde snelheid A en verstreken tijd A.	Na het vol tanken/Als het contact is uitgezet/Handmatige reset ^{*1}
	Moment van resetten dagteller B	Wijzigt de instelling voor het resetten van dagteller B, gemiddeld brandstofverbruik B, gemiddelde snelheid B en verstreken tijd B.	Na het vol tanken/Als het contact is uitgezet/Handmatige reset ^{*1}

*1: Standaardinstelling

Instellingengroep	Instelbare functies	Beschrijving	Selecteerbare instellingen
Instellingen instrumentarium	Instelling geluidssterkte alarm	Hiermee verandert u het volume van het alarm, zoals de zoemers, waarschuwingen, het geluid van de richtingaanwijzers, enzovoort.	Max/Gemiddeld^{*1}/Min
	Brandstofverbruik achtergrond	Schakelt de zuinigheidsmeter in en uit.	Aan^{*1}/Uit
	Auto motorstop weergave	Selecteert of het display voor de stop-/startfunctie wel of niet wordt ingeschakeld.	Aan^{*1}/Uit
	Eenheden snelheid/afstand	Hiermee selecteert u de eenheden van de tripcomputer.	Type met het stuur links mph-mijlen/km/h·km^{*1} Type met het stuur rechts mph-mijl^{*1}/km/h·km
	Tachometer	Hiermee selecteert u of de toerenteller wordt weergegeven op de interface voor de bestuurdersinformatie.	Aan^{*1}/Uit
Instellingen rijpositie	Sport-instelling E-voorspanner gordel	Schakelt de instelling automatisch spannen van de elektrische veiligheids gordelvoorspanner aan en uit.	Aan^{*1}/Uit

* 1: Standaardinstelling

Instellingengroep	Instelbare functies	Beschrijving	Selecteerbare instellingen
Instelling verlichting	Tijdsduur dimmer interieurverlichting	Wijzigt hoe lang de interieurverlichting aan blijft nadat u de portieren hebt gesloten.	60sec./30sec.*¹/15sec.
	Timer verlichting uit	Wijzigt hoe lang de buitenverlichting aan blijft nadat u het bestuurdersportier hebt gesloten.	60sec./30sec./15sec.*¹/0sec.
	Gevoeligheid dashboard verlichting	Hiermee wijzigt u de gevoeligheid van de helderheid van het instrumentenpaneel wanneer de koplampschakelaar in de stand AUTO staat.	Max/Hoog/Gemiddeld/ Laag/Min
	Koplamp integratie met wissers	Hiermee wijzigt u de instellingen voor de werking van de wissers wanneer de koplampen automatisch aan gaan terwijl de koplampschakelaar in de stand AUTO staat.	Aan*¹/Uit

*1: Standaardinstelling

Instellingengroep	Instelbare functies	Beschrijving	Selecteerbare instellingen
Portier instelling	Instelling ontgrendelen	Stelt het bestuurdersportier of alle portieren in om met de eerste druk op de afstandsbediening of met de contactsleutel te worden ontgrendeld.	Alleen best. portier*1/Alle portieren
	Signaal openen / sluiten	VERGRENDELEN/ONTGRENDELEN- De buitenverlichting knippert. VERGRENDELEN (2e druk) - De zoemer klinkt.	Aan*1/Uit
	Security deurvergrendel timer	Verandert de tijd die nodig is voor het opnieuw vergrendelen van de portieren en activeren van het veiligheidssysteem nadat u het voertuig hebt ontgrendeld zonder een portier te openen.	90sec./60sec./30sec.*1
Onderhoudsmelding reset*	—	Annuleert/reset het informatiedisplay van de onderhoudsmelding*/oliecontroledisplay* als u de onderhoudsbeurt hebt uitgevoerd.	<div style="background-color: #cccccc; padding: 5px; margin-bottom: 5px;">Modellen met onderhoudsherinneringssysteem</div> Annuleren/Alle vereiste items/Alleen item A/ Alleen item B/Alleen item 0/ Alleen item 1/Alleen item 2/ Alleen item 3/Alleen item 4/ Alleen item 5/Alleen item 6/ Alleen item 7/Alleen item 8/ Alleen item 9 <div style="background-color: #cccccc; padding: 5px; margin-top: 5px;">Modellen met oliecontrolesysteem</div> Annuleren/Resetten
Terug naar oorspronkelijke instellingen	—	Annuleert/reset alle aangepaste instellingen naar de standaardwaarde.	OK/Annuleren

*1: Standaardinstelling

* Niet beschikbaar op alle modellen

■ Voorbeeld van aanpassingsinstellingen

Hierna volgen de stappen voor het wijzigen van de instelling **Moment van Trip A Reset** in **Na het vol tanken**. De standaardinstelling voor **Moment van resetten dagteller A** is **Handmatige reset**.

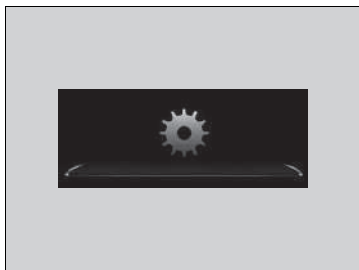

1. Druk op de knop  om  te selecteren en druk vervolgens op de knop **ENTER**.



2. Druk op / tot **Instellingen instrumentarium** op het display verschijnt.
3. Druk op de knop **ENTER**.
 - **Taal** verschijnt eerst op het display.



4. Druk op ▲/▼ tot **Moment van "Trip A" Reset** wordt weergegeven op het display en druk vervolgens op de knop **ENTER**.
- Het display schakelt over naar het scherm Instellingen aanpassen waarin u **Na het vol tanken, Als het contact is uitgezet, Handmatige reset** of  (verlaten) kunt selecteren.



5. Druk op ▲/▼ en selecteer **Na het vol tanken**. Druk vervolgens op de knop **ENTER**.
- Het scherm **Na het vol tanken** wordt weergegeven, waarna het display terugkeert naar het scherm Instellingen aanpassen.



6. Druk op ▲/▼ tot  op het display wordt weergegeven en druk vervolgens op de knop **ENTER**.
7. Herhaal stap 6 tot u terugkeert naar het normale scherm.

Head-updisplay*

Toont de toerenteller, de schakelstandindicator*, het verkeersbordenherkenningssysteem, of de huidige modus voor ACC met LSF* samen met de snelheid van de auto. Deze worden weergegeven wanneer de voedingsmodus op AAN staat.

De head-updisplay in- en uitschakelen: druk op de knop **HUD**.

Het display kan omhoog en omlaag worden bewogen om op gelijke hoogte te komen met uw ogen.

De head-updisplay wordt automatisch weergegeven wanneer de voedingsmodus AAN wordt gezet, als deze werd weergegeven toen u eerder de voedingsmodus UIT zette.

De head-updisplay omhoog of omlaag bewegen: houd de knop ▲ of ▼ ingedrukt tot de gewenste stand is bereikt.

Head-updisplay*

Als de head-updisplay werd weergegeven toen u tijdens uw vorige rit de voedingsmodus UIT schakelde, wordt de hoek van de head-updisplay automatisch aangepast volgens de instelling in het rijpositiegeheugensysteem wanneer de voedingsmodus AAN wordt gezet.

Raak het scherm van de head-updisplay niet aan, dit heeft een unieke coating.

Als u het scherm reinigt, moet vuil of stof eerst met een voor het reinigen van camera-lenzen geschikte blazer worden weggeblazen. Veeg de lens vervolgens schoon met een lensreinigungsdoek of andere zachte, fijngeweven doek: Gebruik geen oplos- of reinigingsmiddel.

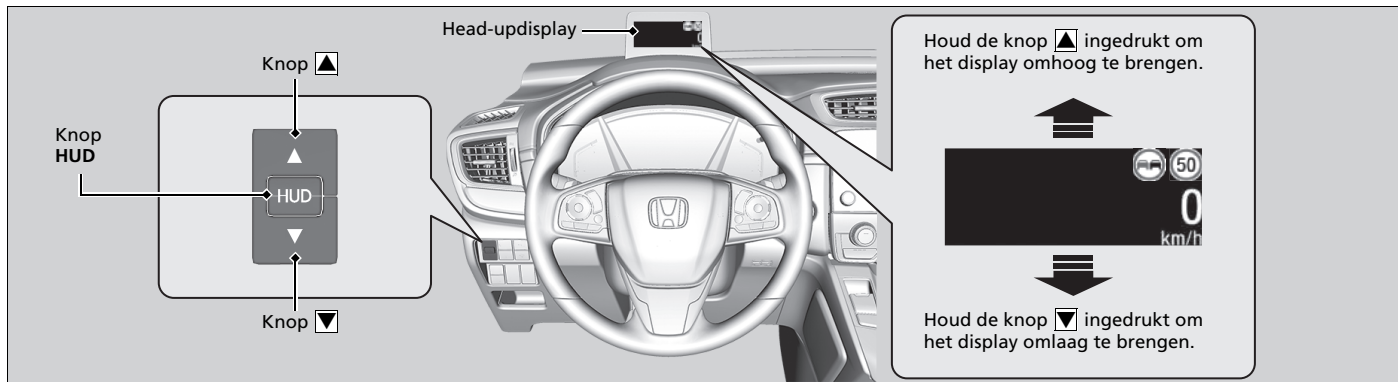

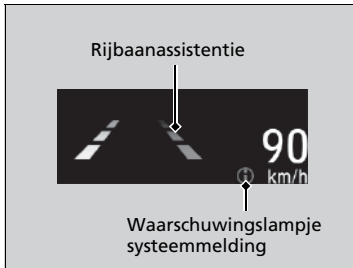

Het display toont ook de volgende waarschuwingen.

- **Waarschuwinglampje systeemmelding:**
Verschijnt wanneer een probleem wordt geconstateerd. Tegelijkertijd wordt een systeemmelding weergegeven op de interface voor bestuurdersinformatie.
 - **Waarschuwings- en informatiemeldingen op interface voor bestuurdersinformatie** BLZ. 122
- **Rijbaanassistentie:** De waarschuwing rijbaanassistentie verschijnt wanneer uw voertuig zich te dicht bij de rijstrookmarkeringen bevindt.
 - **Lane Keeping Assist-systeem (LKAS)**
BLZ. 601
- **Head-up waarschuwinglampjes:** Knipperen wanneer het bericht  wordt weergegeven op de interface voor bestuurdersinformatie.
 - **Botsingsbeperkingsysteem (CMBS)**
BLZ. 558
 - **Adaptive cruise control (ACC) met Low Speed Follow (LSF)*** BLZ. 569
 - **Adaptive Cruise Control (ACC)***
BLZ. 586

* Niet beschikbaar op alle modellen

■ Helderheid van het head-updisplay instellen

Houd de knop **HUD** enkele seconden ingedrukt om de modus voor afstellen van de helderheid van het head-updisplay te openen. Gebruik knop ▲ of ▼ om in te stellen.

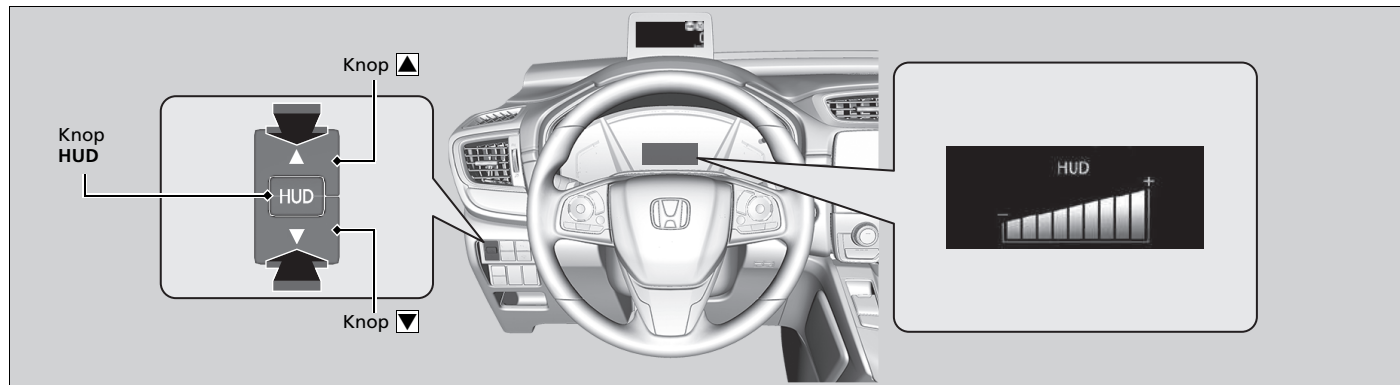

Inhoud van het head-updisplay wijzigen

Om het aantal items dat samen met de voertuigsnelheid op het head-updisplay verschijnt te veranderen, doet u het volgende:

Selecteer de inhoud van het head-updisplay door te drukken op knop ▲ / ▼ om het display te veranderen.

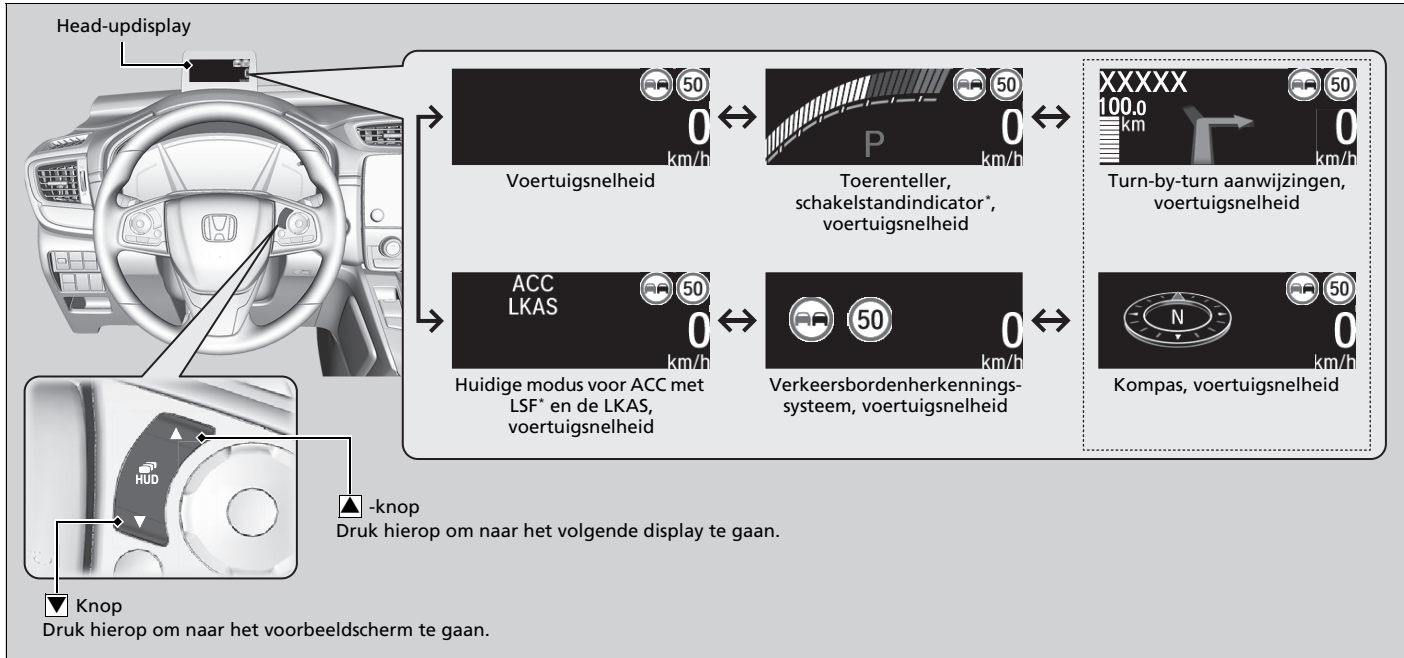

* Niet beschikbaar op alle modellen

■ Voertuigsnelheid

Geeft uw rijnsnelheid weer in km/h.

■ Toerenteller

Geeft het toerental van de motor als een staafdiagram weer.

■ Schakelstandindicator*

Geeft de huidige schakelstand weer.

➤ **Schakelstandindicator*** BLZ. 102

■ Verkeersbordenherkenningssysteem

Toont het verkeersbordenherkenningssysteem.

➤ **Verkeersbordenherkenningssysteem** BLZ. 615

■ Huidige modus voor ACC met LSF* en de LKAS

Geeft de huidige modus voor ACC met LSF* en de LKAS weer.

➤ **Adaptive cruise control (ACC) met Low Speed Follow (LSF)*** BLZ. 569

➤ **Adaptive Cruise Control (ACC)*** BLZ. 586

➤ **Lane Keeping Assist-systeem (LKAS)** BLZ. 601

■ Stapsgewijze navigatieaanwijzingen

Geeft u stapsgewijze navigatieaanwijzingen naar de bestemming die is gekoppeld aan het navigatiesysteem.

➤ **Raadpleeg de handleiding van het navigatiesysteem**

➤ Stapsgewijze navigatieaanwijzingen

Het head-updisplay toont een kompas wanneer de routebegeleiding niet wordt gebruikt.

U kunt selecteren of de turn-by-turn-display wordt ingeschakeld gedurende een routebegeleiding.

➤ **Instelbare functies** BLZ. 408

Bedieningselementen

In dit hoofdstuk wordt de werking uitgelegd van de verschillende bedieningselementen voor het rijden.

Klok	174
De portieren vergrendelen en ontgrendelen	
Sleutel	176
Lage signaalsterkte afstandsbediening* ...	178
Portieren van buitenaf vergrendelen/ ontgrendelen	179
Portieren van binnenuit vergrendelen/ ontgrendelen	186
Kinderslot	188
Achterklep	189
Beveiligingssysteem	
Startblokkeringssysteem	200
Beveiligingssysteemalarm	201
Ultrasone sensoren*	203
Kantelsensor*	204
Supervergrendeling*	205

Ruiten	206
Panoramadak*	210
De schakelaars rondom het stuurwiel bedienen	
Modellen zonder sleutelloos toegangssysteem	
Contactschakelaar	214
Modellen met sleutelloos toegangssysteem	
Knop ENGINE START/STOP	215
Contactschakelaar en vergelijking voedingsmodus	218
Richtingaanwijzers	219
Lichtschakelaars	220
Mistlampen	223
Actieve bochtenverlichting*	225
Dagrijlicht	226
Automatisch grootlicht	227

Ruitenwissers en ruitensproeiers	231
Knop achterrautverwarming/verwarmde buitenspiegel	235
Knop voorruitverwarming*	236
Helderheidsregeling	237
Rijpositiegeheugensysteem*	239
Het stuurwiel verstellen	241
Spiegels	
Achteruitkijkspiegel	242
Elektrisch bediende portierspiegels	243
Stoelen	246
Comfortvoorzieningen interieur	265
Klimaatregelsysteem	290

* Niet beschikbaar op alle modellen

Klok instellen

Modellen met navigatiesysteem

De klok wordt automatisch bijgewerkt via het navigatiesysteem, zodat de tijd niet hoeft te worden aangepast.

Alle modellen

U kunt de tijd handmatig aanpassen in het audio-/informatiescherm met de contactschakelaar in de stand AAN *1.

Tijd instellen

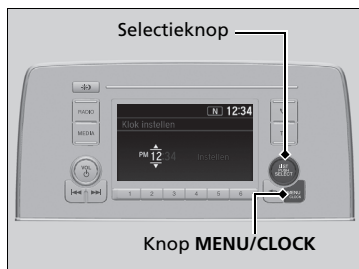

Modellen met audiosysteem met kleurenscherm

■ De knop MENU/CLOCK gebruiken

1. Houd de knop **MENU/CLOCK** ingedrukt.
▶ **Klok instellen** is geselecteerd.
2. Draai aan  om het uur te wijzigen en druk op .
3. Draai aan  om de minuten te wijzigen en druk op .
4. Draai voor het bevestigen van de keuze aan , selecteer **Instellen** en druk op .

» Klok instellen

De klok in de interface voor bestuurdersinformatie wordt automatisch ingesteld samen met het klokdisplay van het audiosysteem.

» De knop MENU/CLOCK gebruiken

Deze weergaven worden gebruikt om te tonen hoe de selectieknop moet worden bediend.

Draai aan  om te selecteren.

Druk op  om te bevestigen.

U kunt het klokdisplay instellen op een 12-uurweergave of 24-uurweergave.

▶ **Instelbare functies** BLZ. 400

*1: Modellen met het sleutellose toegangssysteem hebben een knop **ENGINE START/STOP** in plaats van een contactschakelaar.

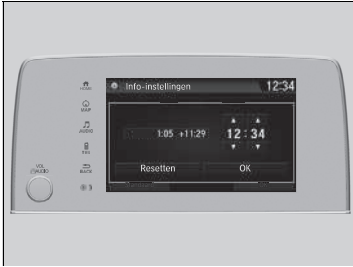

Modellen met display-audio

■ Het menu Instellingen op het audio-/informatiescherm gebruiken





1. Selecteer het pictogram  (Home) en selecteer vervolgens **Instellingen**.
2. Selecteer **Klok**.
3. Selecteer **Klokaanpassing**.
4. Selecteren  of  om de uren te wijzigen.
5. Selecteren  of  om de minuten te wijzigen en selecteer vervolgens **OK**.

⌘ Het menu Instellingen op het audio-/informatiescherm gebruiken

U kunt het klokdisplay instellen op een 12-uurweergave of 24-uurweergave en het klokdisplay in- en uitschakelen.

➤ **Instelbare functies** BLZ. 408

U kunt de klok ook instellen door de klok in de rechter of linker bovenhoek van het display aan te raken.

1. Raak de klok op het display gedurende enkele seconden aan.
2. Selecteer **Instellingen**.
3. Selecteer **Klok**.
4. Selecteer **Klokaanpassing**.
5. Selecteer  of  om de uren te wijzigen.
6. Selecteer  of  om de minuten te wijzigen en selecteer vervolgens **OK**.

U kunt de tijd niet aanpassen terwijl het voertuig in beweging is.

Sleutel

Het voertuig wordt geleverd met de volgende sleutels:

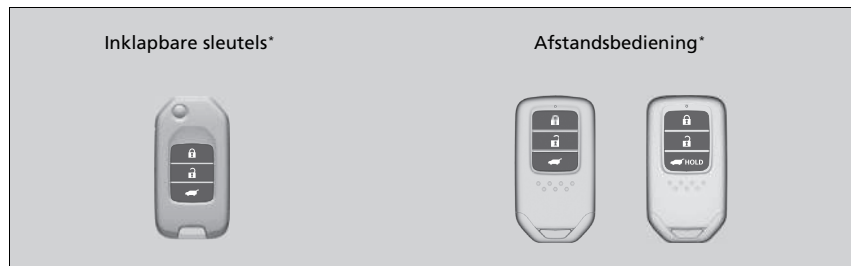

Gebruik de sleutels om de motor te starten en te stoppen, en om alle portieren en de achterklep te vergrendelen en te ontgrendelen.

Geïntegreerde sleutel*

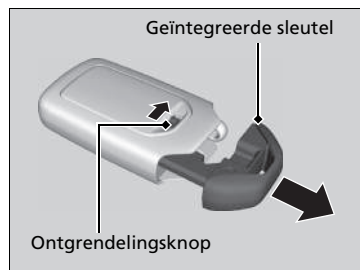

De geïntegreerde sleutel kan gebruikt worden om de portieren te vergrendelen/ontgrendelen wanneer de batterij van de afstandsbediening zwak geworden is en de werking van de elektrische portiervergrendeling-/ontgrendeling uitgeschakeld is.

Om de geïntegreerde sleutel te verwijderen, schuift u de ontgrendelingsknop opzij en trekt u de sleutel uit de behuizing. Om de geïntegreerde sleutel terug te plaatsen, duwt u de geïntegreerde sleutel terug in de afstandsbediening tot deze vastklikt.

Sleutel

Alle sleutels beschikken over een startblokkeringssysteem. Het startblokkeringssysteem helpt om diefstal van het voertuig tegen te gaan.

Startblokkeringssysteem BLZ. 200

Volg het onderstaande advies op om schade aan de sleutels te voorkomen:

- Stel de sleutels niet bloot aan direct zonlicht, hoge temperaturen of hoge vochtigheid.
- Laat de sleutels niet vallen en zet er ook geen zware voorwerpen op.
- Houd de sleutels uit de buurt van vloeistoffen, stof en zand.
- Haal de sleutels niet uit elkaar behalve om de batterij te vervangen.

Als de circuits in de sleutels beschadigd zijn, start de motor wellicht niet en functioneert de afstandsbediening niet.

Als de sleutels niet correct werken, laat deze dan controleren door een dealer.

■ Inklapbare sleutel*

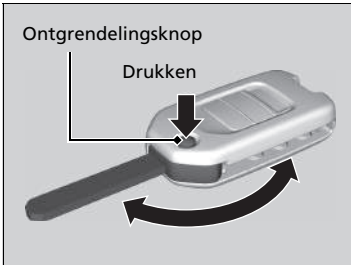

De sleutel wordt in de afstandsbediening geschoven.

1. Druk op de ontgrendelingsknop om de sleutel uit de afstandsbediening te schuiven.
 - Zorg dat de sleutel volledig is uitgeschoven.
2. Om de sleutel in te schuiven, moet op de ontgrendelingsknop worden gedrukt en tegelijkertijd de sleutel in de afstandsbediening worden geduwd totdat een klik hoorbaar is.

■ Sleutelnummerplaatje

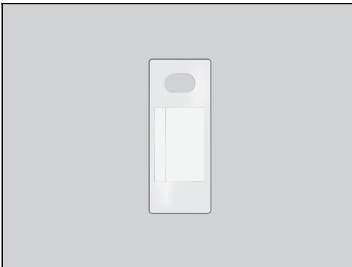

Bevat een nummer dat nodig is om een vervangende sleutel aan te schaffen.

⊗ Inklapbare sleutel*

Als de sleutel niet volledig wordt uitgedraaid, werkt het startblokkeringsysteem wellicht niet correct en kan de motor wellicht niet worden gestart. Voorkom contact met de sleutel wanneer deze wordt in- of uitgeschoven.

⊗ Sleutelnummerplaatje

Bewaar het sleutelnummerplaatje apart van de sleutel op een veilige plek buiten het voertuig. Neem contact op met een dealer wanneer een extra sleutel moet worden aangeschaft.

Als u uw sleutel verloren bent en u de motor niet kunt starten, neem dan contact op met een dealer.

* Niet beschikbaar op alle modellen

Lage signaalsterkte afstandsbediening*

Het voertuig zendt radiogolven uit om de afstandsbediening te lokaliseren voor het vergrendelen/ontgrendelen van de portieren en de achterklep of het starten van de motor.

In de volgende gevallen zou het kunnen dat de vergrendeling/ontgrendeling van de portieren of de achterklep of het starten van de motor wordt verhinderd of de werking instabiel is:

- Er worden sterke radiogolven uitgezonden door nabije apparatuur.
- U draagt de afstandsbediening samen met telecommunicatie-uitrusting, draagbare computers, mobiele telefoons of draadloze apparaten.
- De afstandsbediening maakt contact met een metalen voorwerp of wordt hierdoor afgedekt.

⌘ Lage signaalsterkte afstandsbediening*

De communicatie tussen de afstandsbediening en het voertuig verbruikt de batterij van de afstandsbediening. De levensduur van de batterij is ongeveer twee jaar, maar dit varieert afhankelijk van het gebruik.

De batterij verbruikt stroom telkens wanneer de afstandsbediening sterke radiogolven ontvangt. Plaats haar niet in de buurt van elektrische toestellen zoals televisietoestellen en computers.

Portieren van buitenaf vergrendelen/ontgrendelen

■ Sleutelloos toegangssysteem gebruiken *

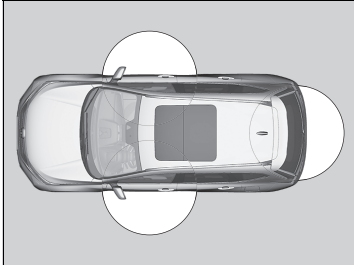

Wanneer u de afstandsbediening bij u draagt, kunt u de portieren vergrendelen/ontgrendelen en de achterklep openen.

U kunt de portieren en achterklep vergrendelen/ontgrendelen binnen een straal van 80 cm rondom de buitenste handgreep van het portier of de achterklep.

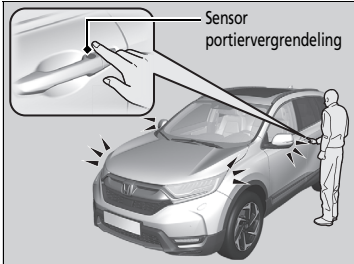

■ De portieren en achterklep vergrendelen

Raak de sensor van de portiervergrendeling op het voorportier aan, of druk op de vergrendelknop op de achterklep.

- Sommige exterieurlichten knipperen driemaal, alle portieren en de achterklep worden vergrendeld en het beveiligingssysteem wordt ingeschakeld.

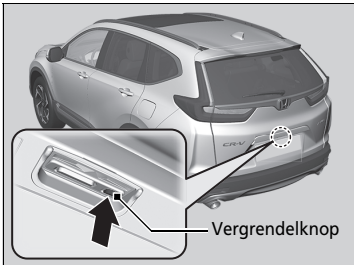

⊠ Portieren van buitenaf vergrendelen/ontgrendelen

Als de schakelaar voor interieurverlichting in de stand voor portieractivering staat, gaat de interieurverlichting branden als u de portieren en de achterklep ontgrendelt.

Geen portieren geopend: De verlichting dooft langzaam na 30 seconden.

Portieren en achterklep opnieuw vergrendeld: De verlichting gaat onmiddellijk uit.

➤ **Interieurverlichting** BLZ. 265

⊠ Sleutelloos toegangssysteem gebruiken *

Als een portier of de achterklep niet binnen 30 seconden na ontgrendelen van het voertuig met het sleutelloze toegangssysteem wordt geopend, worden de portieren en achterklep automatisch opnieuw vergrendeld.

U kunt portieren met het sleutelloze toegangssysteem alleen vergrendelen of ontgrendelen in de voedingsmodus VOERTUIG UIT (STUURSLOT).

* Niet beschikbaar op alle modellen

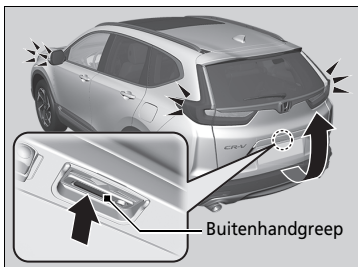
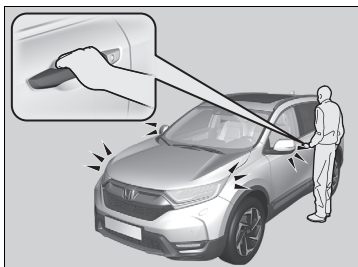

■ De portieren en achterklep ontgrendelen

Pak de handgreep van het bestuurdersportier vast:

- Het bestuurdersportier wordt ontgrendeld.
- Sommige exterieurlichten knipperen eenmaal.

Pak de handgreep van het passagiersportier vast:

- Alle portieren en de achterklep worden ontgrendeld.
- Sommige exterieurlichten knipperen eenmaal.

Druk op de buitenhandgreep:

- De achterklep wordt ontgrendeld.
- Sommige exterieurlichten knipperen eenmaal.

➤ **Achterklep openen/sluiten** BLZ. 190

☒ Sleutelloos toegangssysteem gebruiken*

- Laat de afstandsbediening niet in het voertuig achter wanneer u het voertuig verlaat. Neem de afstandsbediening mee.
- Zelfs als u de afstandsbediening niet hebt, dan kunt u toch de portieren en achterklep vergrendelen/ontgrendelen, terwijl iemand anders met de afstandsbediening binnen bereik is.
- Het portier kan worden ver- of ontgrendeld indien de portierhandgreep door water of hevige regen wordt bedekt wanneer de afstandsbediening binnen bereik is.
- Als u de voorportierhandgreep beetpakt of een portiervergrendelingssensor aanraakt terwijl u handschoenen draagt, kan de portiersensor wellicht traag reageren of niet reageren door de portieren te ver- of ontgrendelen.
- Nadat u het portier hebt vergrendeld, hebt u maximaal twee seconden om aan de portierhandgreep te trekken om te bevestigen dat het portier vergrendeld is. Als u het portier meteen nadat u het hebt vergrendeld weer moet ontgrendelen, moet u ten minste twee seconden wachten voordat u de handgreep vastpakt, anders zal het portier niet ontgrendelen.
- Het portier gaat mogelijk niet open wanneer u er onmiddellijk aan trekt nadat u de portierhandgreep hebt beetgepakt. Pak de handgreep opnieuw vast en controleer of het portier ontgrendeld is alvorens aan de handgreep te trekken.
- Zelfs binnen de straal van 80 cm zou het kunnen dat u de portieren niet kunt vergrendelen/ontgrendelen met de afstandsbediening, wanneer deze zich boven of onder de buitenhandgreep bevindt.
- De afstandsbediening werkt mogelijk niet als deze zich te dicht bij het portier of de portierruit bevindt.

» Sleutelloos toegangssysteem gebruiken*

De instellingen voor de modus portierontgrendeling kunnen worden aangepast met behulp van de interface voor bestuurdersinformatie of het audio-/informatiescherm.

Modellen met audiosysteem met kleurenscherm

➔ **Instelbare functies** BLZ. 157

Modellen met display-audio

➔ **Instelbare functies** BLZ. 408

De instellingen voor het knipperen van de lichten kunnen worden aangepast met behulp van de interface voor bestuurdersinformatie of het audio-/informatiescherm.

Modellen met audiosysteem met kleurenscherm

➔ **Instelbare functies** BLZ. 157

Modellen met display-audio

➔ **Instelbare functies** BLZ. 408

Modellen met elektrisch bediende achterklep

U kunt ook ontgrendelen en openen met de elektrisch bediende achterklep.

➔ **Instelbare functies** BLZ. 408

* Niet beschikbaar op alle modellen

■ Afstandsbediening gebruiken

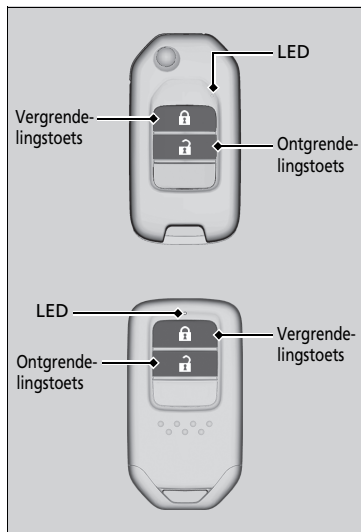

■ De portieren en achterklep vergrendelen

Druk op de vergrendelingstoets.

- Sommige exterieurlichten knipperen driemaal, alle portieren en de achterklep worden vergrendeld en het beveiligingssysteem wordt ingeschakeld.

■ De portieren en achterklep ontgrendelen

Druk op de ontgrendelingstoets.

Eenmaal:

- Sommige exterieurlichten knipperen eenmaal en het bestuurdersportier wordt ontgrendeld.

Tweemaal:

- De overige portieren en de achterklep worden ontgrendeld.

► Afstandsbediening gebruiken

Als een portier of de achterklep niet binnen 30 seconden na ontgrendelen van het voertuig met de afstandsbediening wordt geopend, worden de portieren en achterklep automatisch opnieuw vergrendeld. U kunt de instelling van de vergrendelingstimer wijzigen.

► Modellen met audiosysteem met kleurenscherm

► **Instelbare functies** BLZ. 157

► Modellen met display-audio

► **Instelbare functies** BLZ. 408

Als de werkingsafstand van de afstandsbediening varieert, is de batterij bijna leeg.

Als de LED niet gaat branden wanneer een knop wordt ingedrukt, is de batterij leeg.

► **Knoopcel vervangen** BLZ. 716

De afstandsbediening werkt niet als:

► Modellen zonder sleutelloos toegangssysteem

- De sleutel in het contactslot zit.

► Modellen met sleutelloos toegangssysteem

- De voedingsmodus ACCESSOIRE of AAN is.

» Afstandsbediening gebruiken

Modellen met sleutelloos toegangssysteem

Type met het stuur rechts

U kunt de portieren niet van buitenaf vergrendelen wanneer de afstandsbediening zich in het voertuig bevindt en de zoemer klinkt. Als u een portier wilt vergrendelen als de afstandsbediening zich nog in het voertuig bevindt, voert u een van onderstaande handelingen vier keer uit:

- Druk op de vergrendelingstoets op de afstandsbediening.
- Draai de sleutel in het sleutelgat en sluit af.
- Druk op de portiervergrendelknop op de portierhandgreep of de achterklep.

De afstandsbediening maakt gebruik van lage-spanningssignalen, waardoor het werkingsbereik kan variëren afhankelijk van de omgeving. Het voertuig kan niet worden vergrendeld met de afstandsbediening wanneer een portier is geopend.

U kunt de instelling voor de portierontgrendeling aanpassen.

Modellen met audiosysteem met kleurenscherm

➤ **Instelbare functies** BLZ. 157

Modellen met display-audio

➤ **Instelbare functies** BLZ. 408

■ De portieren vergrendelen/ontgrendelen met een sleutel

Als de toets voor vergrendelen of ontgrendelen op de afstandsbediening niet werkt, gebruikt u in plaats daarvan de sleutel.

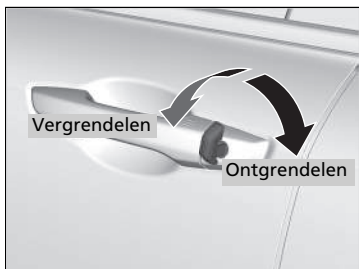

Plaats de sleutel volledig en draai deze.

►► De portieren vergrendelen/ontgrendelen met een sleutel

Als het bestuurdersportier wordt vergrendeld met behulp van de sleutel, dan worden alle overige portieren en de achterklep tegelijkertijd vergrendeld. Het bestuurdersportier wordt het eerst ontgrendeld. Wanneer u de sleutel binnen enkele seconden opnieuw draait, worden hierdoor de overige portieren en de achterklep niet ontgrendeld.

U kunt de instelling voor de portierontgrendeling aanpassen.

Modellen met audiosysteem met kleurenscherm

➤ **Instelbare functies** BLZ. 157

Modellen met display-audio

➤ **Instelbare functies** BLZ. 408

Wanneer de portieren worden ontgrendeld met de sleutel zal het beveiligingssysteem afgaan. Ontgrendel de portieren steeds met de afstandsbediening.

■ Portier vergrendelen zonder sleutel

Als u niet beschikt over de sleutel of als u om een of andere reden een portier niet met behulp van de sleutel kunt vergrendelen, kunt u het zonder sleutel vergrendelen.

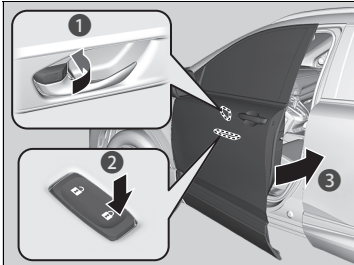

■ Bestuurdersportier vergrendelen

Duw de vergrendellip naar voren ① of duw de hoofdschakelaar van de portiervergrendeling in de vergrendelde stand ②, en trek vervolgens de portierhandgreep ③ naar buiten en houd de handgreep vast. Sluit het portier en laat de handgreep los.

■ Passagiersportieren vergrendelen

Druk de vergrendellip naar voren en sluit het portier.

■ Insluitpreventiesysteem

Modellen zonder sleutelloos toegangssysteem

De portieren en de achterklep kunnen niet worden vergrendeld als de sleutel in de contactschakelaar zit.

Modellen met sleutelloos toegangssysteem

De portieren en de achterklep kunnen niet worden vergrendeld wanneer de afstandsbediening in het voertuig ligt.

⊗ Portier vergrendelen zonder sleutel

Als het bestuurdersportier wordt vergrendeld, dan worden alle overige portieren en de achterklep tegelijkertijd vergrendeld.

Controleer voordat u een portier vergrendelt of de sleutel zich niet binnen in het voertuig bevindt.

Portieren van binnenuit vergrendelen/ontgrendelen

■ Vergrendellip gebruiken

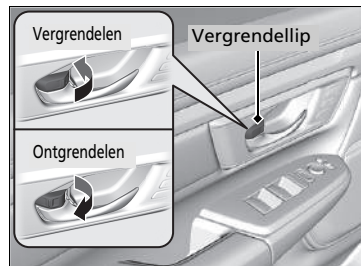

■ Portier vergrendelen

Druk de vergrendellip naar voren.

■ Portier ontgrendelen

Trek de vergrendellip naar achteren.

☒ Vergrendellip gebruiken

Als het bestuurdersportier wordt vergrendeld met behulp van de vergrendellip op het bestuurdersportier, dan worden alle overige portieren en de achterklep tegelijkertijd vergrendeld.

Als het portier wordt ontgrendeld met behulp van de vergrendellip op het bestuurdersportier, dan wordt alleen het bestuurdersportier ontgrendeld.

■ Ontgrendelen met de binnenhendel van het voorportier

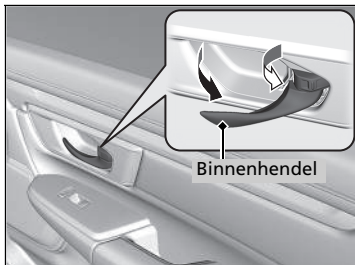

Trek aan de binnenhendel van het voorportier.
► De deur wordt ontgrendeld en geopend in een beweging.

■ Hoofdschakelaar portiervergrendeling gebruiken

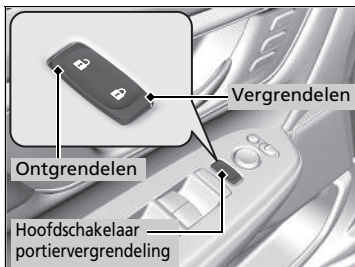

Druk de hoofdschakelaar voor de portiervergrendeling in zoals afgebeeld om alle portieren en de achterklep te vergrendelen of ontgrendelen.

⊠ Ontgrendelen met de binnenhendel van het voorportier

De binnenste portierhandgrepen zijn ontworpen om de inzittenden van de voorstoelen in staat te stellen het portier in één beweging te openen. Deze functie vereist echter dat de inzittenden van de voorstoelen nooit aan de binnenste portierhandgrepen mogen trekken terwijl het voertuig beweegt.

Kinderen zouden steeds op de achterbank moeten zitten waar kindersloten aanwezig zijn.

► **Kinderslot** BLZ. 188

⊠ Hoofdschakelaar portiervergrendeling gebruiken

Als een van de voorportieren wordt vergrendeld/ontgrendeld met de hoofdschakelaar voor de portiervergrendeling, worden alle overige portieren en de achterklep tegelijkertijd vergrendeld/ontgrendeld.

Kinderslot

Het kinderslot voorkomt dat de achterportieren vanaf de binnenzijde worden geopend ongeacht de stand van de vergrendelknop.

■ Het kinderslot afstellen

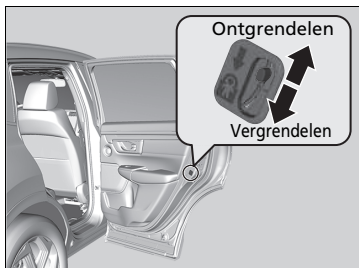

Schuif de hendel in het achterportier naar de vergrendelstand en sluit het portier.

■ Tijdens openen van portier

Open het portier met behulp van de buitenste portierhandgreep.

☒ Kinderslot

Om het portier van binnenuit te openen bij een ingeschakeld kinderslot moet de vergrendelknop in de ontgrendelde stand worden gezet, de achterraut naar beneden worden gedraaid, uw hand naar buiten worden gestoken en aan de buitenste portierhandgreep worden getrokken.

Vorzorgsmaatregelen voor openen/sluiten van de achterklep

Zorg er steeds voor dat individuen en voorwerpen vrij zijn van de achterklep alvorens deze te openen of te sluiten.

Modellen zonder elektrisch bediende achterklep

- Open de achterklep volledig.
 - ▶ Indien de achterklep niet volledig geopend is, zou deze onder zijn eigen gewicht kunnen dichtvallen.
- Wees voorzichtig bij harde wind. De wind zou de achterklep kunnen doen sluiten.

Alle modellen

Houd de achterklep gesloten terwijl u rijdt om:

- ▶ Mogelijke beschadiging te voorkomen.
- ▶ Te voorkomen dat uitlaatgassen het voertuig instromen.
 - ☒ **Koolmonoxidegas** BLZ. 94

⚠ Voorzorgsmaatregelen voor openen/sluiten van de achterklep

⚠ WAARSCHUWING

Personen die zich in het pad bevinden van een achterklep die wordt geopend of gesloten, kunnen ernstig letsel oplopen.

Zorg dat iedereen zich op een veilige afstand van de achterklep bevindt voordat u deze opent of sluit.

Zorg ervoor dat u niet met uw hoofd tegen de achterklep botst of uw handen tussen de achterklep en de bagageruimte plaatst wanneer u de achterklep sluit.

Wanneer u bagage in de bagageruimte plaatst of deze eruit haalt, of uw voet naar voren en naar achteren beweegt onder het midden van de achterbumper voor handsfree toegang* terwijl de motor stationair draait, mag u niet voor de uitlaat gaan staan. U zou brandwonden kunnen oplopen.

U mag geen passagiers in de bagageruimte vervoeren. Hard remmen, een plotselinge acceleratie of een botsing zou hen letsel kunnen toebrengen.

* Niet beschikbaar op alle modellen

Achterklep openen/sluiten

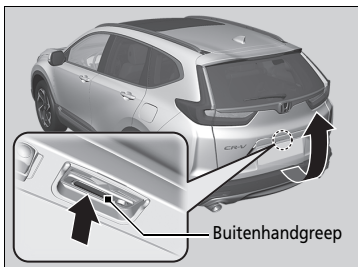

De achterklep wordt ontgrendeld wanneer alle deuren ontgrendeld zijn of wanneer u de ontgrendelknop voor de achterklep op de afstandsbediening indrukt.

Druk op de buitenhandgreep en til de achterklep omhoog.

Modellen met sleutelloos toegangssysteem

Als u de afstandsbediening hebt, hoeft u de achterklep niet te ontgrendelen voordat u deze opent.

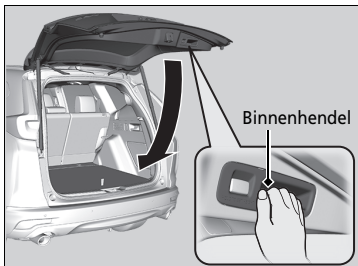

Om de achterklep te sluiten grijpt u de binnenhendel, trekt u de achterklep naar beneden en duwt u deze van buitenaf dicht.

Als u de achterklep sluit wanneer het bestuurdersportier is vergrendeld, wordt de achterklep automatisch vergrendeld.

- Sommige exterieurlichten knipperen driemaal.

►► Achterklep openen/sluiten

Laat de sleutel niet in het voertuig achter wanneer u uitstapt. Neem de afstandsbediening mee.

Modellen met sleutelloos toegangssysteem

Zelfs als u de afstandsbediening niet hebt, kunt u toch de achterklep ontgrendelen, terwijl iemand anders met de afstandsbediening binnen bereik is.

Laat de afstandsbediening niet in de bagageruimte liggen als u de achterklep sluit. De zoemer klinkt dan en de achterklep kan niet worden vergrendeld.

■ Afstandsbediening gebruiken*

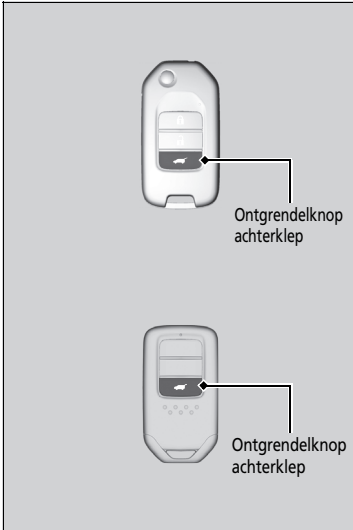

Druk op de ontgrendelknop voor de achterklep om de achterklep te ontgrendelen.

▣ Afstandsbediening gebruiken*

Als u de achterklep hebt ontgrendeld en geopend met de afstandsbediening*, wordt de achterklep automatisch vergrendeld wanneer u hem sluit.

* Niet beschikbaar op alle modellen

De elektrisch bediende achterklep openen/sluiten *

De elektrisch bediende achterklep kan worden bediend door op de knop voor elektrische bediening van de achterklep op de afstandsbediening te drukken, op de knop van de elektrisch bediende achterklep op het instrumentenpaneel aan bestuurderszijde te drukken, op de buitenhandgreep of de knop op de achterklep zelf te drukken, of door uw voet onder het midden van de achterbumper heen en weer te bewegen voor handsfree toegang.

Modellen met continu variabele transmissie

De elektrisch bediende achterklep kan worden geopend/gesloten wanneer de transmissie in de stand **P** staat.

Modellen met handgeschakelde transmissie

De elektrisch bediende achterklep kan worden geopend/gesloten wanneer de parkeerrem ingeschakeld is.

►► De elektrisch bediende achterklep openen/sluiten *

⚠ WAARSCHUWING

Het openen of sluiten van een elektrisch bediende achterklep kan, wanneer een passagier zich in het bewegingspad van de achterklep bevindt, ernstig letsel veroorzaken.

Zorg ervoor dat alle passagiers en voorwerpen vrij zijn van de achterklep alvorens deze te openen of te sluiten.

WAARSCHUWING: Neem altijd de contactsleutel mee wanneer het voertuig alleen of met andere inzittenden wordt achtergelaten.

ATTENTIE

Duw of trek niet aan de elektrisch bediende achterklep wanneer deze automatisch wordt geopend of gesloten. Het geforceerd openen of sluiten van de elektrisch bediende achterklep terwijl hij in werking is, kan leiden tot vervorming van het frame van de achterklep.

Controleer of er voldoende ruimte rond het voertuig is voordat u de elektrische achterklep bedient. Mensen die zich in de buurt van de achterklep bevinden kunnen ernstig letsel oplopen wanneer de achterklep hun hoofd raakt tijdens het sluiten. Wees vooral voorzichtig als er kinderen in de buurt zijn.

■ Handsfree toegang gebruiken

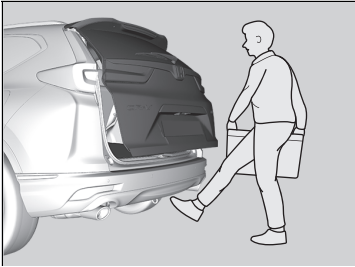

Maak onder het midden van de achterbumper een schopbeweging naar voren en achteren om de elektrisch bediende achterklep te openen of sluiten terwijl u de afstandsbediening bij u draagt.

- Sommige exterieurlichten knipperen, vervolgens begint de achterklep te bewegen.

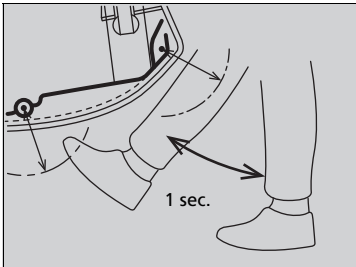

▣ Handsfree toegang gebruiken

Tijdens regen of in andere gevallen wanneer het voertuig nat wordt, kan de sensor uw voetbeweging mogelijk niet goed detecteren.

Bij het uitvoeren van werkzaamheden aan of rondom het achterste deel van de auto, kunt u de achterklep onbedoeld openen en sluiten.

Om dit te voorkomen, selecteert u Aanpasbare functies op het audio-/informatiescherm en selecteert u UIT voor de functie.

► Instelbare functies BLZ. 408

Als u uw voet te lang onder de bumper houdt, gaat de achterklep niet open of dicht.

Deze functie werkt niet als u de afstandsbediening niet bij u draagt. Zorg dat u de afstandsbediening bij u draagt.

Beweeg uw voet ongeveer één seconde onder de achterbumper.

■ Afstandsbediening gebruiken

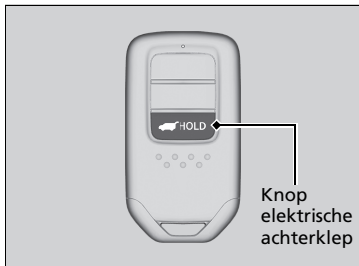

Druk gedurende meer dan één seconde op de knop voor de elektrisch bediende achterklep wanneer de voedingsmodus op VOERTUIG UIT (STUURSLOT) staat.

► Sommige exterieurlichten knipperen driemaal.

Als u nogmaals op de knop drukt terwijl de elektrisch bediende achterklep wordt gesloten, wordt het sluiten stopgezet.

Houd de knop meer dan één seconde ingedrukt om de bewegingsrichting van de elektrisch bediende achterklep om te keren.

■ Aanpassen wanneer de achterklep te openen

Altijd: De elektrisch bediende achterklep wordt op hetzelfde moment ontgrendeld en geopend. Dit is de standaardinstelling.

Wanneer ontgrendeld: De achterklep gaat open zodra alle portieren worden ontgrendeld.

► **Instelbare functies** BLZ. 408

►► De elektrisch bediende achterklep openen/sluiten*

De elektrisch bediende achterklep kan mogelijk niet worden geopend of gesloten onder de volgende omstandigheden:

- U start de motor, terwijl de achterklep automatisch wordt geopend of gesloten.
- Het voertuig is op een steile heuvel geparkeerd.
- Het voertuig slingert in sterke wind.
- De achterklep of het dak is bedekt met sneeuw of ijs.

Als u de achterklep sluit wanneer alle portieren vergrendeld zijn, wordt de achterklep automatisch vergrendeld en knipperen sommige exterieurlichten.

Als u de accu of de zekering van de elektrisch bediende achterklep vervangt terwijl de achterklep geopend is, kan de elektrische bediening van de achterklep worden uitgeschakeld. De elektrische bediening van de achterklep wordt hersteld, zodra u de achterklep handmatig sluit.

Wanneer u niet de originele Honda-accessoires gebruikt voor de elektrische bediening van de achterklep, is het mogelijk dat de achterklep niet volledig opent of sluit.

Zorg dat de elektrisch bediende achterklep volledig is geopend voordat u uw bagage in de bagageruimte plaatst of eruit haalt.

Wanneer u begint te rijden terwijl de elektrisch bediende achterklep nog geopend is of nog gesloten wordt, klinkt de zoemer.

■ De knop voor elektrisch bediende achterklep gebruiken

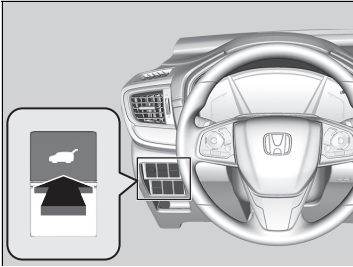

Om de elektrisch bediende achterklep te openen of te sluiten, houdt u de knop voor elektrisch bediende achterklep ongeveer één seconde ingedrukt.

- Sommige exterieurlichten knipperen driemaal.

Als u nogmaals op de knop drukt terwijl de elektrisch bediende achterklep wordt gesloten, wordt het sluiten stopgezet.

Houd de knop ongeveer één seconde ingedrukt om de bewegingsrichting van de elektrisch bediende achterklep om te keren.

⊠ De elektrisch bediende achterklep openen/sluiten*

Als de elektrisch bediende achterklep weerstand ondervindt bij het openen of sluiten, keert de automatische omkeerfunctie de richting om. De zoemer klinkt nu driemaal.

De automatische omkeerfunctie detecteert geen obstakels wanneer de achterklep bijna is gesloten, om te zorgen dat deze volledig sluit.

Raak de sensoren aan beide zijden van de achterklep niet aan. De elektrisch bediende achterklep sluit niet wanneer u een van de sensoren aanraakt, terwijl u probeert de achterklep te sluiten.

Zorg dat u de sensoren niet krast met scherpe voorwerpen. Wanneer de sensoren krassen oplopen, kunnen ze beschadigd raken en werkt de elektrische sluitfunctie van de achterklep niet meer.

* Niet beschikbaar op alle modellen

■ De buitenhandgreep van de achterklep gebruiken

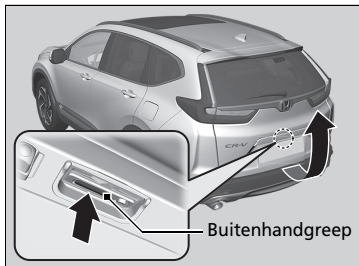

Als u niet langer dan een seconde op de buitenhandgreep van de achterklep drukt, gaat de achterklep automatisch open.

- Als u de achterklep handmatig wilt openen, houdt u de knop langer dan een seconde ingedrukt.

► **Achterklep** BLZ. 189

Als u de afstandsbediening hebt, hoeft u de achterklep niet te ontgrendelen voordat u deze opent.

Als u nogmaals op de buitenhandgreep drukt terwijl de elektrisch bediende achterklep wordt gesloten, wordt het sluiten stopgezet.

Druk op de buitenhandgreep, de bewegingsrichting van de elektrisch bediende achterklep wordt omgekeerd.

►► De buitenhandgreep van de achterklep gebruiken

Laat de sleutel niet in het voertuig achter wanneer u uitstapt. Neem de afstandsbediening mee.

Zelfs als u de afstandsbediening niet hebt, kunt u toch de achterklep ontgrendelen, terwijl iemand anders met de afstandsbediening binnen bereik is.

Laat de afstandsbediening niet in de bagageruimte liggen als u de achterklep sluit. De zoemer klinkt dan en de achterklep kan niet worden vergrendeld.

U kunt de instelling voor de werking van de elektrisch bediende achterklep in- en uitschakelen.

► **Instelbare functies** BLZ. 408

■ Knop voor achterklep binnen gebruiken



Druk op de knop aan de binnenkant van de achterklep om de elektrisch bediende achterklep te sluiten.

Als u nogmaals op de knop drukt terwijl de elektrisch bediende achterklep wordt gesloten, wordt het sluiten stopgezet.

Druk nogmaals kort op de knop om de bewegingsrichting van de elektrisch bediende achterklep om te keren.

■ Programmeren stand achterklep

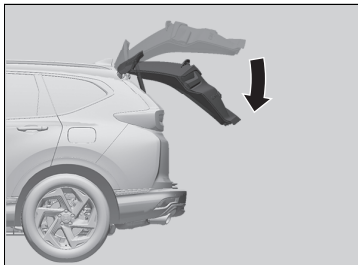

De mate waarin de elektrisch bediende achterklep automatisch opent kan worden geprogrammeerd.

Om te programmeren:

1. Open de achterklep tot de gewenste stand.
2. Houd de knop aan de binnenkant van de achterklep ingedrukt. U hoort een lange piepton gevolgd door twee korte piepjes.



▣ Programmeren stand achterklep

Als de achterklep slechts een beetje wordt geopend, kan de stand niet worden geprogrammeerd, zelfs niet als u op de knop aan de binnenkant van de achterklep drukt.

Als u de elektrisch bediende achterklep opnieuw wilt programmeren om helemaal te openen, tilt u de achterklep handmatig naar de hoogste stand en voert u de instructies in stap 2 uit.

■ Automatisch sluiten

Als u de elektrisch bediende achterklep handmatig sluit, vergrendelt deze automatisch.

■ Valdetectie elektrische achterklep

Sluit de elektrische achterklep automatisch wanneer de volledig geopende achterklep het risico loopt dicht te vallen door het eigen gewicht (bijvoorbeeld door sneeuw op de achterklep). De zoemer klinkt zo lang de elektrische achterklep omlaag komt.

⌘ Automatisch sluiten

De automatische sluitfunctie wordt niet geactiveerd als u op de buitenhandgreep van de achterklep drukt, terwijl de elektrisch bediende achterklep wordt gesloten.

ATTENTIE

Forceer de achterklep niet wanneer de elektrisch bediende achterklep wordt vergrendeld.

Houd uw handen uit de buurt van de achterklep wanneer u deze handmatig sluit en laat de achterklep automatisch vergrendelen. Het is gevaarlijk om uw handen bij de rand van de achterklep te houden wanneer deze begint te vergrendelen.

⌘ Valdetectie elektrische achterklep

Als u de elektrisch bediende achterklep direct nadat deze volledig is geopend handmatig probeert te sluiten, kan de valdetectie van de elektrisch bediende achterklep worden geactiveerd.

Wanneer de valdetectie van de elektrisch bediende achterklep eenmaal is geactiveerd, moet u wachten tot de elektrisch bediende achterklep volledig is gesloten. Zorg dat u een veilige afstand aanhoudt van de elektrisch bediende achterklep wanneer deze in beweging is.

Raadpleeg een dealer als de valdetectie van de elektrisch bediende achterklep telkens wordt geactiveerd.

Startblokkeringsysteem

Het startblokkeringsysteem zorgt ervoor dat de motor niet kan worden gestart met een sleutel die niet vooraf is geregistreerd. Iedere sleutel bevat elektronische zenders, die gebruik maken van elektronische signalen om de sleutel te controleren.

Let op het volgende wanneer de sleutel in de contactschakelaar* wordt gestoken of op de knop **ENGINE START/STOP*** wordt gedrukt:

- Zorg dat voorwerpen die sterke radiogolven uitzenden niet in de buurt van de contactschakelaar* of de knop **ENGINE START/STOP*** komen.
- Zorg dat de sleutel niet is afgedekt door of in contact komt met een metalen voorwerp.
- Breng een sleutel van het startblokkeringsysteem van een ander voertuig niet in de buurt van de contactschakelaar* of de knop **ENGINE START/STOP***.

Houd de sleutel niet in de buurt van magnetische voorwerpen. Elektronische apparatuur, zoals televisietoestellen en audiosystemen, geven sterke magnetische velden af. Houd er rekening mee dat zelfs een sleutelhanger magnetisch kan worden.

Startblokkeringsysteem

ATTENTIE

Als de sleutel in het voertuig wordt achtergelaten, kan dit leiden tot diefstal of per ongeluk bewegen van het voertuig. Neem altijd de sleutel mee wanneer het voertuig onbeheerd wordt achtergelaten.

Probeer het systeem niet te wijzigen of er andere voorzieningen aan toe te voegen. Gebeurt dit wel, dan kan het systeem beschadigd raken en het voertuig niet meer werken.

Indien het systeem herhaaldelijk de codering van uw sleutel niet herkent, kunt u het beste contact opnemen met een dealer. Als u uw sleutel bent verloren en de motor niet kunt starten, neem dan contact op met een dealer.

Type met het stuur rechts

Houd het rempedaal ingetrapt voordat u de contactschakelaar voor de eerste keer weer in de stand AAN **II***¹ zet nadat de accu losgekoppeld is geweest.

*1: Modellen met het sleutellose toegangssysteem hebben een knop **ENGINE START/STOP** in plaats van een contactschakelaar.

* Niet beschikbaar op alle modellen

Beveiligingssysteemalarm

Het beveiligingssysteemalarm wordt geactiveerd wanneer de achterklep, de motorkap of de portieren worden geopend zonder de afstandsbediening of het sleutelloos toegangssysteem*.

■ Als het beveiligingssysteemalarm wordt geactiveerd

De claxon klinkt met tussenpozen en sommige exterieurlichten gaan knipperen.

■ Beveiligingssysteemalarm deactiveren

Ontgrendel het voertuig met de afstandsbediening, het sleutellose toegangssysteem* of zet de contactschakelaar in de stand AAN **II***¹. Het systeem wordt, samen met de claxon en knipperlichten, gedeactiveerd.

■ Het beveiligingssysteemalarm instellen

Het beveiligingssysteemalarm wordt automatisch ingesteld wanneer aan de volgende voorwaarden is voldaan:

- De contactschakelaar bevindt zich in de stand STUURSLOT **0***¹.
- De motorkap is gesloten.
- Alle portieren en de achterklep worden vergrendeld met de sleutel, de afstandsbediening of het sleutellose toegangssysteem*.

Modellen zonder sleutelloos toegangssysteem

- De sleutel is uit de contactschakelaar gehaald.

*1: Modellen met het sleutellose toegangssysteem hebben een knop **ENGINE START/STOP** in plaats van een contactschakelaar.

* Niet beschikbaar op alle modellen

Beveiligingssysteemalarm

Probeer het systeem niet te wijzigen of er andere voorzieningen aan toe te voegen. Gebeurt dit wel, dan kan het systeem beschadigd raken en het voertuig niet meer werken.

Het beveiligingssysteemalarm blijft gedurende ongeveer 5 minuten afgaan voordat het beveiligingssysteemalarm wordt uitgeschakeld. Het systeem doorloopt tien cycli van 30 seconden, waarin de claxon klinkt en waarschuwingsknipperlichten knipperen. Afhankelijk van de omstandigheden kan het beveiligingssysteem langer dan 5 minuten blijven afgaan.

Stel het beveiligingssysteemalarm niet in wanneer er iemand in het voertuig zit of er een ruit is geopend. Het systeem kan in de volgende gevallen per ongeluk worden geactiveerd:

- Het portier wordt ontgrendeld met behulp van de vergrendelknop.
- De motorkap openen met de hendel voor motorkapontgrendeling.

Als de accu leeg is na het instellen van het beveiligingssysteemalarm, dan kan het beveiligingsalarm worden geactiveerd nadat de accu is opgeladen of vervangen.

Deactiveer in een dergelijk geval het beveiligingssysteemalarm door een portier te ontgrendelen met behulp van de afstandsbediening of het sleutellose toegangssysteem*.

Als u een portier ontgrendelt met de sleutel terwijl het beveiligingssysteem is ingeschakeld, gaat het alarm af.

■ Als het beveiligingssysteemalarm ingesteld wordt

Het controlelampje van het beveiligingssysteemalarm in het instrumentenpaneel knippert en het knipperinterval verandert na ongeveer 15 seconden.

■ Beveiligingssysteemalarm annuleren

Het beveiligingssysteemalarm wordt geannuleerd wanneer het voertuig wordt ontgrendeld met de afstandsbediening of het sleutellose toegangssysteem* of wanneer de contactschakelaar in de stand AAN *1 wordt gezet. Op dat moment gaat ook het controlelampje van het beveiligingssysteemalarm uit.

» Beveiligingssysteemalarm

Modellen met ultrasone sensoren of kantelsensor

Het systeem kan per ongeluk worden geactiveerd wanneer:

- Het voertuig in een geautomatiseerde garage wordt geparkeerd.
- Het voertuig wordt gewassen met water onder zeer hoge druk of door een automatische autowasstraat wordt getrokken.
- Het voertuig per trein, boot of aanhanger wordt vervoerd.
- Het voertuig wordt blootgesteld aan zware regen of tijdens een storm.
- Ijs van het voertuig wordt verwijderd.

Met de knop ultrasone sensor **OFF** en de knop kantelsensor **OFF** kunt u het beveiligingssysteemalarm niet per ongeluk activeren.

 **Ultrasone sensoren*** BLZ. 203

 **Kantelsensor*** BLZ. 204

*1: Modellen met het sleutellose toegangssysteem hebben een knop **ENGINE START/STOP** in plaats van een contactschakelaar.

* Niet beschikbaar op alle modellen

Ultrasonische sensoren *

De ultrasonische sensoren worden enkel geactiveerd wanneer het beveiligingssysteemalarm wordt ingesteld. Als de sensoren een indringer rond of in het voertuig detecteren of detecteren dat een indringer het voertuig binnendringt via een ruit, activeert de sensor het alarm.

■ Het beveiligingssysteemalarm instellen zonder de ultrasonische sensoren te activeren

U kunt het beveiligingssysteemalarm instellen zonder de ultrasonische sensoren te activeren.

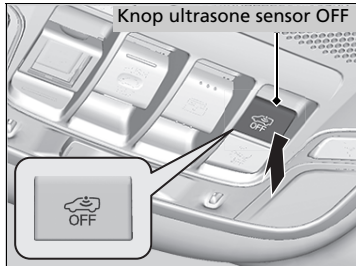

Om het ultrasonische sensorsysteem uit te schakelen, drukt u op de knop OFF van de ultrasonische sensor nadat u de sleutel uit de contactschakelaar hebt verwijderd of als de sleutel in de stand ACCESSOIRE I of STUURSLOT 0*1 staat.

► Symbool  brandt rood.

Om het systeem weer in te schakelen, drukt u op de knop ultrasonische sensor UIT.

De ultrasonische sensoren worden ingeschakeld wanneer u het alarmsysteem inschakelt, zelfs als u het de laatste keer hebt uitgeschakeld.

*1: Modellen met het sleutellose toegangssysteem hebben een knop **ENGINE START/STOP** in plaats van een contactschakelaar.

* Niet beschikbaar op alle modellen

⌘ Ultrasonische sensoren *

Wanneer de ultrasonische sensoren wel of niet zijn geactiveerd, kan het beveiligingssysteem alleen worden uitgeschakeld met de afstandsbediening of het sleutellose toegangssysteem*, en niet met de sleutel.

U kunt controleren of het beveiligingssysteem van het voertuig is geactiveerd zonder uw medeweten. Als het beveiligingssysteem is geactiveerd, knippert  gedurende 5 minuten nadat u het portier ontgrendelt en het systeem uitschakelt.

Als u echter de motor start, knippert  na 5 seconden niet meer.

Als de ultrasonische sensor een storing heeft of er een ander probleem is, gaat  branden gedurende 5 minuten nadat u het portier ontgrendelt en het systeem uitschakelt.

Als u echter de motor start, wordt  uitgeschakeld.

Het beveiligingssysteem kan per ongeluk worden geactiveerd door ultrasonische sensoren wanneer:

- Zich iemand in het voertuig bevindt
- Een ruit is geopend
- Accessoires of kleding in de auto hangen.



Kantelsensor*

De kantelsensor wordt alleen ingeschakeld als het alarmsysteem wordt ingesteld. Als iemand het voertuig omhoog brengt om het voertuig te slepen, de wielen te verwijderen enz., gaat het alarm af.

■ Het alarmsysteem instellen zonder de kantelsensor te activeren

U kunt het beveiligingssysteemalarm instellen zonder de kantelsensor te activeren.



Om het kantelsensorsysteem uit te schakelen, drukt u op de knop OFF van de kantelsensor nadat u de sleutel uit de contactschakelaar hebt verwijderd of als de sleutel in de stand ACCESSOIRE  of STUURSLOT *1 staat.

► Symbool  brandt rood.

Om het systeem weer in te schakelen, drukt u op de knop kantelsensor OFF.



De kantelsensor wordt ingeschakeld wanneer u het beveiligingssysteemalarm inschakelt, zelfs als u het de laatste keer hebt uitgeschakeld.

⊗ Kantelsensor*

Of de kantelsensor wel of niet is geactiveerd, het beveiligingssysteem kan alleen worden uitgeschakeld met de afstandsbediening of het sleutellose toegangssysteem*, en niet met de sleutel.

U kunt controleren of het beveiligingssysteem van het voertuig is geactiveerd zonder uw medeweten. Als het beveiligingssysteem is geactiveerd, knippert  gedurende 5 minuten nadat u het portier ontgrendelt en het systeem uitschakelt.

Als u echter de motor start, knippert  na 5 seconden niet meer.

Als de kantelsensor een storing heeft of er een ander probleem is, gaat  branden gedurende 5 minuten nadat u het portier ontgrendelt en het systeem uitschakelt. Als u echter de motor start, wordt  uitgeschakeld.

Stel de kantelsensor niet in wanneer het voertuig wordt opgetild of opgekrikt.

*1: Modellen met het sleutellose toegangssysteem hebben een knop **ENGINE START/STOP** in plaats van een contactschakelaar.

* Niet beschikbaar op alle modellen

Supervergrendeling*

De supervergrendelingsfunctie schakelt de vergrendelknoppen uit op alle portieren.

■ De supervergrendelingsfunctie activeren

- Draai de sleutel in het bestuurdersportier binnen vijf seconden tweemaal naar de voorkant van het voertuig.
- Druk tweemaal binnen vijf seconden op de vergrendelknop op de afstandsbediening.

Modellen met sleutelloos toegangssysteem

- Raak de sensor van de portiervergrendeling op de portierhandgreep aan, of druk tweemaal binnen 5 seconden op de vergrendelknop op de achterklep.

■ De supervergrendelingsfunctie annuleren

Ontgrendel het bestuurdersportier met de afstandsbediening of het sleutelloze toegangssysteem*.

» Supervergrendeling*

⚠ WAARSCHUWING

Niemand mag zich in het voertuig bevinden bij het instellen van de supervergrendeling. Personen die opgesloten worden in het voertuig lopen de kans ernstig ziek te worden of te sterven van de warmte die gegenereerd wordt in het voertuig, wanneer deze in de zon staat.

Zorg ervoor dat er niemand in het voertuig aanwezig is wanneer u de supervergrendeling instelt.

Ontgrendel het portier niet met behulp van de sleutel. Het beveiligingssysteemalarm zal afgaan.

Zodra de supervergrendelingsfunctie is ingeschakeld, blijft deze ingeschakeld, zelfs als u de achterklep ontgrendelt.

* Niet beschikbaar op alle modellen

Elektrisch bediende ruiten openen/sluiten

De elektrisch bediende ruiten kunnen met behulp van de portierschakelaars worden geopend en gesloten, wanneer de contactschakelaar in de stand AAN *1 staat.

De schakelaars aan de bestuurderszijde kunnen worden gebruikt om alle ruiten te openen en te sluiten. De vergrendelingsknop voor de elektrisch bediende ruiten aan de bestuurderszijde moet zijn uitgeschakeld (niet ingedrukt, controlelampje uit) om de ruiten op een andere plaats dan de bestuurdersstoel te kunnen openen en te sluiten.

Wanneer de vergrendelingsknop voor de elektrisch bediende ruiten is ingeschakeld (ingedrukt, controlelampje aan), kunt u enkel de bestuurdersruit bedienen. Schakel de vergrendelingsknop voor de elektrisch bediende ruiten in wanneer er een kind meerrijdt.

⌘ Elektrisch bediende ruiten openen/sluiten

WAARSCHUWING

Wanneer een elektrisch bediende ruit wordt gesloten terwijl iemands handen of vingers ertussen zitten, kan dat ernstig letsel veroorzaken.

Zorg dat de passagiers uit de buurt van de ruiten zijn alvorens deze te sluiten.

WAARSCHUWING: Neem altijd de contactsleutel mee wanneer het voertuig alleen of met andere inzittenden wordt achtergelaten.

De elektrisch bediende ruiten kunnen maximaal 10 minuten worden bediend nadat de contactschakelaar in STUURSLOT *1 is gezet. Door het bestuurdersportier te sluiten wordt deze functie geannuleerd.

*1: Modellen met het sleutellose toegangssysteem hebben een knop **ENGINE START/STOP** in plaats van een contactschakelaar.

■ Ruiten openen/sluiten met de functie voor automatisch openen/sluiten

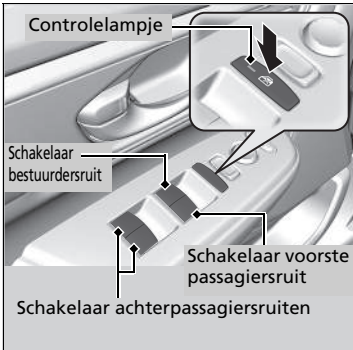

■ Handmatige bediening

Openen: Duw de schakelaar rustig naar beneden en houd deze vast tot de gewenste stand is bereikt.

Sluiten: Trek de schakelaar rustig terug en houd deze vast tot de gewenste stand is bereikt.

■ Automatische bediening

Openen: Druk de schakelaar stevig naar beneden.

Sluiten: Trek de schakelaar stevig omhoog.

De ruit wordt volledig geopend of gesloten. Druk de schakelaar even in of trek even aan de schakelaar om de beweging op ieder willekeurig moment te stoppen.

► Elektrisch bediende ruiten openen/sluiten

Automatisch omkeren

Als een elektrisch bediende ruit tijdens het automatisch sluiten op een obstakel stuit, stopt de beweging en beweegt de ruit in tegenovergestelde richting.

De automatische omkeerfunctie van de bestuurdersruit wordt gedeactiveerd, wanneer de schakelaar omhoog getrokken wordt gehouden.

De automatische omkeerfunctie kan geen obstakels waarnemen wanneer de ruit bijna is gesloten om te zorgen dat deze volledig sluit.

■ Openen/sluiten van de ruiten met de afstandsbediening

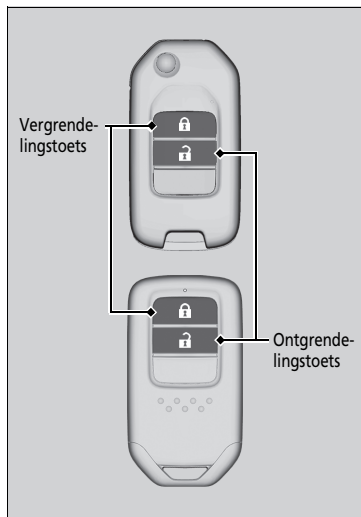

Openen: Druk op de ontgrendelingstoets, druk vervolgens binnen 10 seconden opnieuw op de ontgrendelingstoets en houd de toets ingedrukt.

Sluiten: Druk op de vergrendelingstoets, druk vervolgens binnen 10 seconden opnieuw op de vergrendelingstoets en houd de toets ingedrukt.

Als de ruit halverwege stopt, herhaalt u de procedure.

» Openen/sluiten van de ruiten met de afstandsbediening

Modellen met panoramadak

Als u de ruiten opent/sluit met de afstandsbediening, gaat het panoramadak automatisch samen met de ruiten open/dicht.

■ De ruiten sluiten met behulp van de sleutel

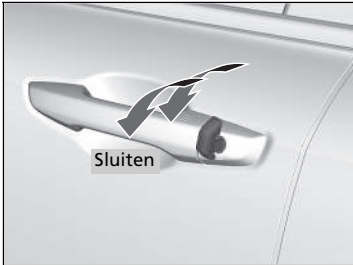

Sluiten: Vergrendel het bestuurdersportier met de sleutel. Houd binnen 10 seconden nadat de sleutel in de middenstand is gezet de sleutel in de vergrendelde stand.

Laat de sleutel los wanneer de ruit de gewenste stand heeft bereikt. Herhaal dezelfde procedure voor een verdere afstelling.

▣ De ruiten sluiten met behulp van de sleutel

Modellen met panoramadak

Als u de ruiten sluit met de sleutel, gaat het panoramadak automatisch samen met de ruiten dicht.

Het panoramadak openen/sluiten

Het panoramadak kan alleen worden bediend wanneer de voedingsmodus AAN staat. Gebruik de schakelaar aan de voorzijde van het plafond om het panoramadak te openen en te sluiten.

☞ Het panoramadak openen/sluiten

⚠ WAARSCHUWING

Het openen of sluiten van het panoramadak tegen handen of vingers kan ernstig letsel veroorzaken.

Zorg dat de handen en de vingers vrij zijn van het panoramadak alvorens dit te openen of te sluiten.

WAARSCHUWING: Neem altijd de contactsleutel mee wanneer het voertuig alleen of met andere inzittenden wordt achtergelaten.

ATTENTIE

Openen van het panoramadak bij temperaturen onder het vriespunt of wanneer het dak is bedekt met sneeuw of ijs, kan het paneel van het panoramadak of de motor beschadigen.

Het elektrisch bediende panoramadak en het zonnescherm kunnen tot 10 minuten nadat u de voedingsmodus op de stand UIT (STUURSLLOT) hebt gezet, worden bediend. Door het bestuurdersportier te sluiten wordt deze functie geannuleerd.

☒ Het panoramadak openen/sluiten

Wanneer een obstakel is geregistreerd, zorgt de automatische omkeerfunctie dat het panoramadak van richting verandert en dan stopt. De automatische omkeerfunctie kan geen obstakels waarnemen wanneer het panoramadak bijna is gesloten, om te zorgen dat deze volledig sluit.

U kunt het panoramadak bedienen met de afstandsbediening of de sleutel.

- ☒ **Openen/sluiten van de ruiten met de afstandsbediening** BLZ. 208
- ☒ **De ruiten sluiten met behulp van de sleutel** BLZ. 209

■ Met de schakelaar van het panoramadak

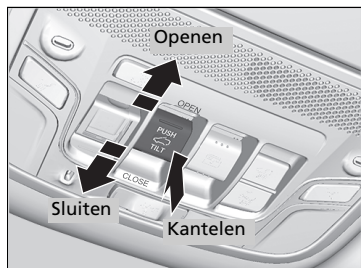

■ Automatische bediening

Openen: Trek de schakelaar krachtig terug.

Sluiten: Duw de schakelaar krachtig naar voren.

Het panoramadak wordt automatisch volledig geopend of gesloten. Om het panoramadak halverwege te stoppen, drukt u kort op de schakelaar of trekt u eraan.

■ Handmatige bediening

Openen: Trek de schakelaar rustig terug en houd deze vast tot de gewenste stand is bereikt.

Sluiten: Duw de schakelaar iets naar voren en houd deze vast tot de gewenste stand is bereikt.

■ Panoramadak omhoog kantelen

Kantelen: Druk op het midden van de schakelaar van het panoramadak.

- Het zonnescherm gaat automatisch open en het panoramadak kantelt omhoog.

Sluiten: Duw de schakelaar stevig naar voren en laat deze vervolgens los.

► Met de schakelaar van het panoramadak

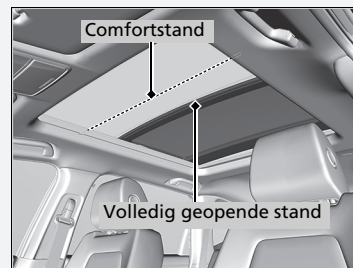

Het panoramadak kan niet in een enkele handeling volledig worden geopend. Het panoramadak heeft een stand "comfort" of stand voor reductie van windgeruis, waarin het dak eerst stopt. Trek de schakelaar opnieuw uit wanneer het dak in deze stand is gestopt om het dak volledig te openen.

Terwijl het panoramadak opent, beweegt het zonnescherm mee. Wanneer het panoramadak sluit, beweegt het zonnescherm echter niet.

Wanneer u het panoramadak openkantelt, gaat het zonnescherm een klein stukje open om frisse lucht binnen te laten. Als u het panoramadak vanuit deze stand sluit, gaat het zonnescherm terug naar de gesloten stand.

De schakelaar van het zonnescerm gebruiken

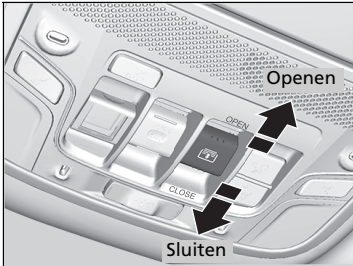

■ Automatische bediening

Openen: Trek de schakelaar krachtig terug.

Sluiten: Duw de schakelaar krachtig naar voren.

Het zonnescerm wordt automatisch volledig geopend of gesloten. Om het zonnescerm halverwege te stoppen, drukt u kort op de schakelaar.

■ Handmatige bediening

Openen: Trek de schakelaar rustig terug en houd deze vast tot de gewenste stand is bereikt.

Sluiten: Duw de schakelaar iets naar voren en houd deze vast tot de gewenste stand is bereikt.

☒ De schakelaar van het zonnescerm gebruiken

Het zonnescerm kan worden geopend of gesloten om de hoeveelheid licht in het interieur aan te passen.

Als u de schakelaar van het zonnescerm gebruikt om het zonnescerm te openen, beweegt het panoramadak niet.

Het zonnescerm kan niet volledig worden gesloten als het panoramadak open is. Als u het zonnescerm sluit met het panoramadak open, stopt het zonnescerm dicht bij de panoramaruit. Wanneer u de schakelaar opnieuw naar voren drukt, sluiten het zonnescerm en het zonnedak tegelijkertijd.

Modellen zonder sleutelloos toegangssysteem

Contactschakelaar

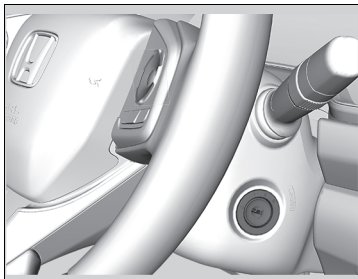

0 STUURSLOT: De sleutel in deze stand plaatsen en verwijderen.

I ACCESSOIRE: Het audiosysteem en andere accessoires in deze stand bedienen.

II AAN: De stand tijdens het rijden.

START **III**: De stand voor starten van de motor. De contactschakelaar keert terug in de stand AAN **II** wanneer de sleutel wordt losgelaten.

» Contactschakelaar

Modellen met handgeschakelde transmissie

⚠ WAARSCHUWING

De stuurinrichting wordt vergrendeld wanneer de sleutel tijdens het rijden uit de contactschakelaar wordt verwijderd. Hierdoor kunt u de controle over het voertuig verliezen.



Verwijder de sleutel alleen uit de contactschakelaar als het voertuig is geparkeerd.

Modellen met continu variabele transmissie

De sleutel kan pas worden verwijderd wanneer de schakelhendel in de stand **P** staat.

Alle modellen

Wanneer het bestuurdersportier wordt geopend terwijl de sleutel in de stand STUURSLOT **0** of ACCESSOIRE **I** staat, verschijnt de volgende melding op de interface voor bestuurdersinformatie:

- In de stand STUURSLOT **0**:  of het symbool met **Sleutel contactslot**
- In de stand ACCESSOIRE **I**:  of het symbool met **Contactsleutel teruggedraaien naar (0) positie**

Als u de sleutel niet van STUURSLOT **0** naar ACCESSOIRE **I** kunt draaien, moet u de sleutel draaien terwijl u het stuurwiel heen en weer beweegt. Het stuurwiel wordt ontgrendeld, waardoor de sleutel kan draaien.

Modellen met sleutelloos toegangssysteem

Knop ENGINE START/STOP

De voedingsmodus wijzigen

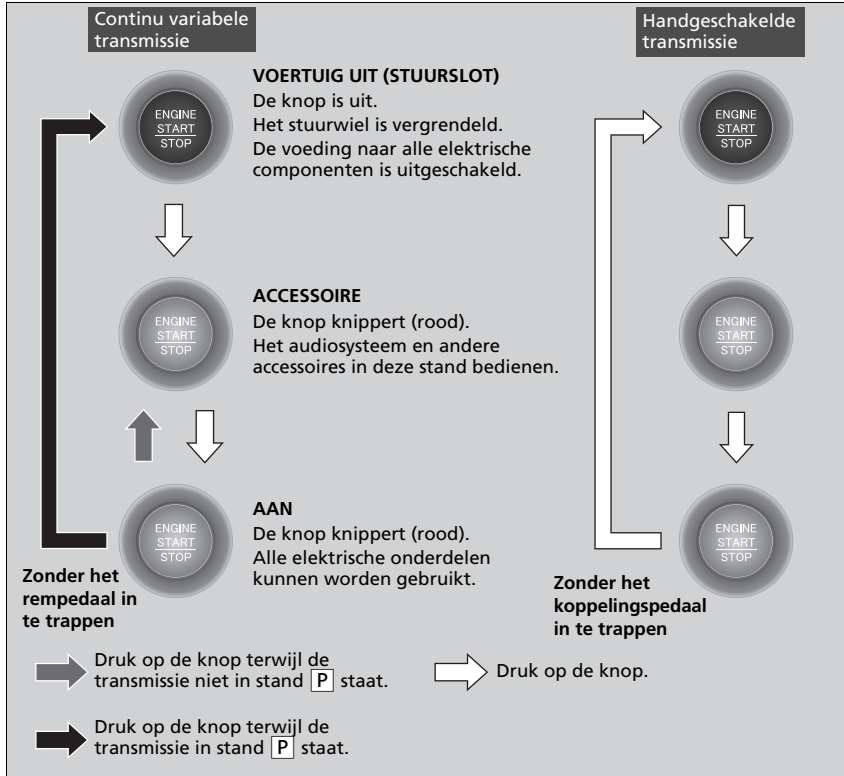

Knop ENGINE START/STOP

Werkingsbereik van de knop **ENGINE START/STOP**

U kunt de motor starten wanneer de afstandsbediening zich in het voertuig bevindt.



Als de batterij van de afstandsbediening bijna leeg is, start de motor mogelijk niet wanneer u op de knop **ENGINE START/STOP** drukt. Als de motor niet start, raadpleeg dan de volgende sectie.

➔ **Bij een zwakke batterij van de sleutelloze afstandsbediening** BLZ. 742

De motor kan ook starten wanneer de afstandsbediening zich in de nabijheid van het portier of de ruit bevindt, of zelfs wanneer deze zich buiten het voertuig bevindt.

Stand AAN:

De knop **ENGINE START/STOP** is rood als de motor draait.

■ Automatisch voeding uit

Als u het voertuig gedurende 30 tot 60 minuten verlaat met de transmissie in de stand **P** (continu variabele transmissie) en de voedingsmodus in ACCESSOIRE, gaat het voertuig automatisch in de stand die vergelijkbaar is met VOERTUIG UIT (STUURSLOT) om ontladen van de accu te voorkomen.

Wanneer het voertuig in deze modus is:

Kan het stuurwiel niet worden vergrendeld.

Kunt u geen portieren vergrendelen of ontgrendelen met de afstandsbediening of het sleutellose toegangssysteem.

Druk driemaal op de knop **ENGINE START/STOP** om de modus in de stand VOERTUIG UIT (STUURSLOT) te zetten.

☒ Knop ENGINE START/STOP

Als de voedingsmodus niet verandert van VOERTUIG OFF (STUURSLOT) naar ACCESSOIRE, drukt u op de knop **ENGINE START/STOP** terwijl u het stuurwiel van links naar rechts beweegt. Het stuurwiel wordt ontgrendeld, waardoor de modus kan worden gewijzigd.
Laat de voedingsmodus niet in de stand ACCESSOIRE of AAN staan wanneer u het voertuig verlaat.

■ Herinnering afstandsbediening

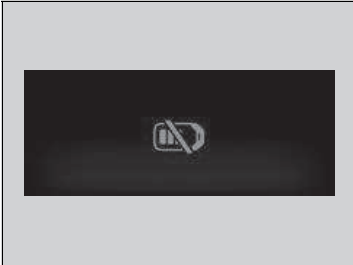

Wanneer de voedingsmodus is ingesteld op een andere modus dan UIT en u de afstandsbediening uit het voertuig haalt en het portier sluit, klinkt er een alarm. Als het alarm blijft klinken, verplaats dan de afstandsbediening.

■ Wanneer de voedingsmodus in de stand ACCESSOIRE staat

Het alarm klinkt buiten het voertuig.

■ Wanneer de voedingsmodus AAN is

Een alarm klinkt zowel binnen als buiten het voertuig. Bovendien verschijnt er een waarschuwingslampje op het instrumentenpaneel.

▣ Herinnering afstandsbediening













Wanneer de afstandsbediening zich binnen het werkingsbereik van het systeem bevindt en alle portieren gesloten zijn, wordt de waarschuwingsfunctie geannuleerd.

Als de afstandsbediening uit het voertuig wordt gehaald nadat de motor is gestart, kunt u de modusknop **ENGINE START/STOP** niet meer wijzigen en de motor niet meer opnieuw starten. Zorg er altijd voor dat de afstandsbediening zich in het voertuig bevindt als u de knop **ENGINE START/STOP** bedient.

Wanneer de afstandsbediening uit het voertuig wordt verwijderd via een ruit wordt de waarschuwingszoemer niet geactiveerd.

Leg de afstandsbediening nooit op het dashboard of in het handschoenenkastje. Hierdoor kan de waarschuwingszoemer worden geactiveerd. Onder bepaalde andere omstandigheden die kunnen verhinderen dat het voertuig de afstandsbediening lokaliseert, kan de waarschuwingszoemer ook worden geactiveerd wanneer de afstandsbediening binnen het werkingsbereik van het systeem is.

Contactschakelaar en vergelijking voedingsmodus

Stand van contactschakelaar	STUURSLOT 0  (met/zonder de sleutel) 	ACCESSOIRE I  	AAN II  	START III  
Zonder sleutelloos toegangssysteem	<ul style="list-style-type: none"> • Motor en elektrische voedingen zijn uitgeschakeld. • Het stuurwiel is vergrendeld. • Er kunnen geen elektrische onderdelen worden gebruikt. 	<ul style="list-style-type: none"> • Motor is uitgeschakeld. • Bepaalde elektrische onderdelen zoals het audiosysteem en de accessoire-voeding kunnen worden bediend. 	<ul style="list-style-type: none"> • Normale sleutelstand tijdens het rijden. • Alle elektrische onderdelen kunnen worden gebruikt. 	<ul style="list-style-type: none"> • Gebruik deze stand om de motor te starten. • Bij het verwijderen van de sleutel keert de contactschakelaar terug naar de stand AAN II.
Voedingsmodus	VOERTUIG UIT (STUURSLOT) 	ACCESSOIRE 	AAN   De knop: Knipperend Aan	START 
Met sleutelloos toegangssysteem en knop ENGINE START/STOP	Knop uit <ul style="list-style-type: none"> • Motor en elektrische voedingen zijn uitgeschakeld. • Het stuurwiel is vergrendeld. • Er kunnen geen elektrische onderdelen worden gebruikt. 	Knop knippert <ul style="list-style-type: none"> • Motor is uitgeschakeld. • Bepaalde elektrische onderdelen zoals het audiosysteem en de accessoire-voeding kunnen worden bediend. 	Knop: knippert (motor is uitgeschakeld); is aan (motor draait) <ul style="list-style-type: none"> • Alle elektrische onderdelen kunnen worden gebruikt. 	Knop aan <ul style="list-style-type: none"> • De stand keert automatisch terug naar AAN nadat de motor gestart is.

Richtingaanwijzers

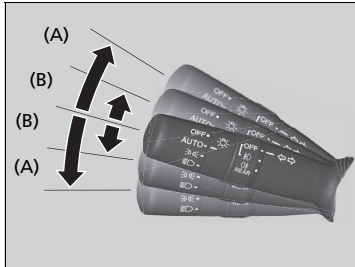

De richtingaanwijzers kunnen worden gebruikt wanneer de contactschakelaar in de stand AAN **II***1 staat.

■ (A): Richtingaanwijzer

Druk de hendel bij het nemen van een afslag omhoog of omlaag, afhankelijk van de richting waarin u wilt gaan, waarna de richtingaanwijzer gaat knipperen.

■ (B): Eén-druk-richtingaanwijzer

Als u de hendel licht omhoog of omlaag drukt en loslaat, knipperen de richtingaanwijzers 3 keer.

- Als u de hendel lichtjes in de tegenovergestelde richting duwt tijdens het knipperen, stoppen ze met knipperen.

► Richtingaanwijzers

Het controlelampje van de richtingaanwijzer op het instrumentenpaneel knippert wanneer de richtingaanwijzer knippert.

► **Controlelampjes** BLZ. 98

*1: Modellen met het sleutellose toegangssysteem hebben een knop **ENGINE START/STOP** in plaats van een contactschakelaar.

Lichtschakelaars

■ Handmatige bediening

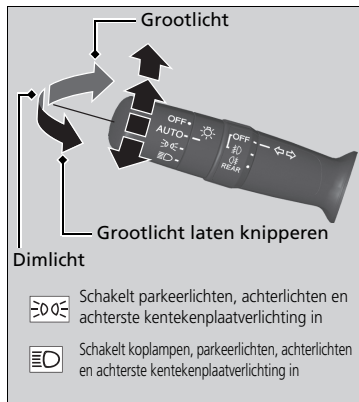

Door aan de lichtschakelaar te draaien, wordt de verlichting in- en uitgeschakeld, ongeacht de instelling van de voedingsmodus of de stand van de contactschakelaar.

■ Grootlicht

Duw de hendel naar voren tot een klik hoorbaar is.

■ Dimlichten

Trek in de stand grootlicht de hendel terug om naar dimlichten terug te gaan.

■ Grootlicht laten knipperen

Trek de hendel terug en laat deze los.

■ Lichten uit

Draai de hendel naar **OFF** wanneer:

- De schakelhendel in de stand **P** staat (modellen met continu variabele transmissie)
- De parkeerrem is ingeschakeld.

Om de lichten weer in te schakelen, draait u de hendel naar **OFF** om de modus lichten uit te annuleren. Zelfs als u de modus lichten uit niet annuleert, worden de lichten automatisch ingeschakeld wanneer:

- De transmissie uit de stand **P** wordt gezet (modellen met continu variabele transmissie) en de parkeerrem wordt vrijgezet.
- Het voertuig begint te bewegen.

► Lichtschakelaars

Modellen zonder sleutelloos toegangssysteem

Verwijdert u de sleutel uit de contactschakelaar terwijl de lampen zijn ingeschakeld, dan klinkt een waarschuwingszoemer zodra het bestuurdersportier wordt geopend.

Modellen met sleutelloos toegangssysteem

Wanneer de voedingsmodus in de stand VOERTUIG UIT (STUURSLOT) laat staan terwijl de lichten zijn ingeschakeld, dan klinkt een zoemer wanneer het bestuurdersportier wordt geopend.

Alle modellen

Wanneer de lampen zijn ingeschakeld, dan brandt de controlelamp voor de lampen in het instrumentenpaneel.

► Controlelampjes BLZ. 109

Laat de verlichting niet branden wanneer de motor is afgezet, omdat dit zal leiden tot ontladen van de accu.

Uw voertuig uitgerust met een automatisch regelsysteem voor de koplampen, waarmee de verticale hoek van de dimlichtkoplampen automatisch wordt ingesteld. Indien u een grote verandering in de verticale hoek van de koplampen opmerkt, is er mogelijk een probleem met het systeem. Laat het voertuig door een dealer controleren.

■ Automatische bediening (automatische verlichtingsregeling)

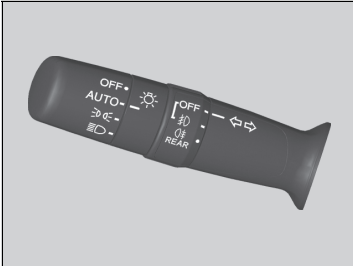

De automatische verlichtingsregeling kan worden gebruikt wanneer de contactschakelaar in de stand AAN **II***1 staat.

Wanneer de lichtschakelaar in de stand **AUTO** staat, worden de koplampen en de overige exterieurlichten afhankelijk van het omgevingslicht automatisch in- en uitgeschakeld.

De koplampen gaan branden als u een portier ontgrendelt in donkere gebieden met de koplampschakelaar in de stand **AUTO**.

- Zodra u het portier vergrendelt, gaan de koplampen uit.

*1: Modellen met het sleutellose toegangssysteem hebben een knop **ENGINE START/STOP** in plaats van een contactschakelaar.

► Automatische bediening (automatische verlichtingsregeling)

Het wordt aanbevolen de verlichting handmatig in te schakelen tijdens rijden in het donker, in dichte mist of in donkere gebieden zoals lange tunnels of parkeerplaatsen.

De verlichtingssensor is aangebracht op de hieronder aangegeven locatie.

De verlichtingssensor mag niet worden bedekt; gebeurt dit wel, dan werkt het automatische verlichtingssysteem wellicht niet correct.

Modellen zonder ruitenwissers met automatisch wisinterval

Verlichtingssensor

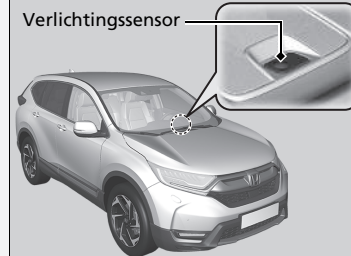

Modellen met ruitenwissers met automatisch wisinterval

Verlichtingssensor

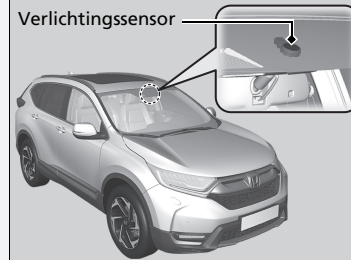

■ Koplampintegratie met wissers

De koplampen worden automatisch ingeschakeld wanneer de wissers meerdere malen binnen een bepaald aantal intervallen worden gebruikt, terwijl de koplampschakelaar in de stand **AUTO** staat.

Als de wissers worden uitgeschakeld, worden de koplampen enkele minuten later automatisch uitgeschakeld.

■ Automatisch uitschakelfunctie verlichting

De koplampen, alle andere lampen aan de buitenkant en het instrumentenpaneel worden uitgeschakeld binnen 15 seconden nadat u de sleutel verwijdert of de voedingsmodus op VOERTUIG UIT (STUURSLOT) zet, de afstandsbediening met u meeneemt en het bestuurdersportier sluit.

Als de schakelaar op  staat, blijven de parkeerlichten echter branden.

Als u de contactschakelaar in de stand STUURSLOT *1 zet met de koplampen ingeschakeld maar het portier niet opent, gaan de lichten na 10 minuten uit (na drie minuten als de schakelaar in de stand **AUTO** staat).

De verlichting wordt ingeschakeld wanneer het bestuurdersportier wordt ontgrendeld of geopend. Wanneer het portier wordt ontgrendeld, maar niet binnen 15 seconden wordt geopend, dan wordt de verlichting uitgeschakeld. Wanneer het bestuurdersportier wordt geopend, klinkt een waarschuwingszoemer voor ingeschakelde verlichting.

*1: Modellen met het sleutelloze toegangssysteem hebben een knop **ENGINE START/STOP** in plaats van een contactschakelaar.

⌘ Koplampintegratie met wissers

Deze functie wordt geactiveerd wanneer de koplampen uit zijn in **AUTO**. De helderheid van het instrumentenpaneel verandert niet wanneer de koplampen gaan branden.

Bij weinig omgevingslicht schakelt de automatische verlichtingsregeling de koplampen in, ongeacht het aantal wisslagen.

U kunt de functie koplampintegratie met wissers in- en uitschakelen.

Modellen met audiosysteem met kleurenscherm

➔ **Instelbare functies** BLZ. 157

Modellen met display-audio

➔ **Instelbare functies** BLZ. 408

⌘ Automatische bediening (automatische verlichtingsregeling)

U kunt de timer-instelling voor het automatisch uitschakelen van de koplampen wijzigen.

Modellen met audiosysteem met kleurenscherm

➔ **Instelbare functies** BLZ. 157

Modellen met display-audio

➔ **Instelbare functies** BLZ. 408

Mistlampen

■ Mistlampen voor*

Kunnen worden gebruikt wanneer de parkeerlichten of koplampen ingeschakeld zijn.
Kunnen worden gebruikt wanneer de koplampen ingeschakeld zijn.

■ Mistlamp achter

Kan worden gebruikt wanneer de koplampen of de mistlampen voor ingeschakeld zijn.

■ Mistlampen voor en achter*



■ De mistlampen voor inschakelen

Draai de schakelaar omhoog van de stand **OFF** in de stand **FRONT**. Het controlelampje **FRONT** gaat aan.

■ De mistlampen voor en achter inschakelen

Draai de schakelaar één stand naar boven vanaf stand **FRONT**. De controlelampjes **FRONT** en **REAR** gaan aan.

■ De mistlamp achter inschakelen



Draai de schakelaar één stand naar boven vanaf de stand **REAR** en draai vervolgens de schakelaar één stand naar beneden vanaf de stand **FRONT**. Het controlelampje **REAR** blijft branden.
Om de mistlamp achter uit te zetten, draait u de koplampschakelaar in de stand **OFF**.

* Niet beschikbaar op alle modellen

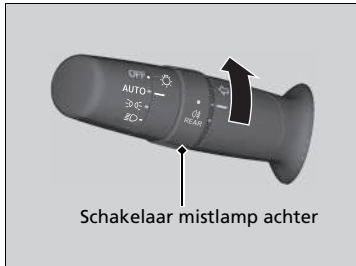
■ Mistlamp achter*



■ De mistlamp achter inschakelen

Draai de schakelaar naar de stand . Het controlelampje  gaat branden.

Actieve bochtenverlichting*

Verbeter het zicht van de bocht wanneer u een bocht neemt. Met de voedingsmodus in de stand AAN, de koplampen aan en de voertuigsnelheid lager dan 40 km/h, wordt de bochtverlichting ingeschakeld wanneer u de richtingaanwijzers bedient of aan het stuurwiel draait, of wanneer u de schakelhendel in de stand **R** zet.

■ De bocht die u neemt, wordt verlicht wanneer:

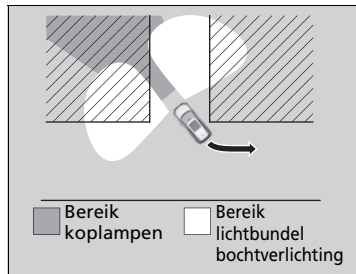
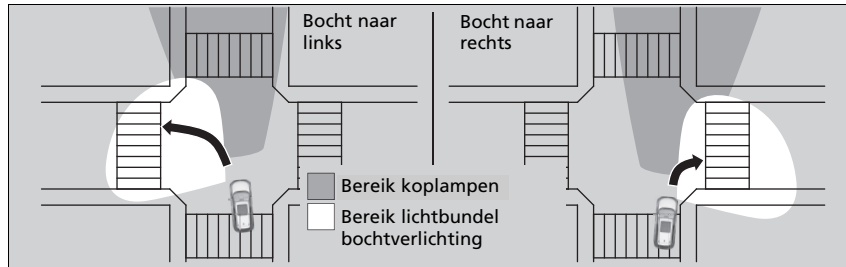
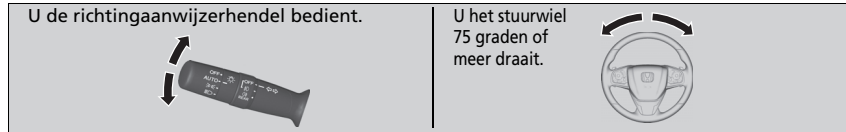

■ Beide voorhoeken worden verlicht wanneer:

U de schakelhendel in de stand **R** zet.

⊠ Actieve bochtenverlichting*

De actieve bochtenverlichting gaat na ongeveer vijf minuten automatisch uit. Als u de verlichting weer wilt inschakelen, brengt u dezelfde situatie opnieuw tot stand; door de richtingaanwijzerhendel of het stuurwiel in de middenstand te zetten en vervolgens opnieuw te bedienen, of als de schakelhendel in de stand **R** heeft gestaan, deze tijdelijk in een andere stand te zetten.

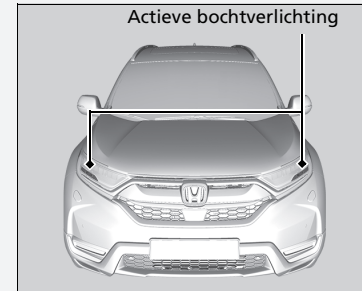

* Niet beschikbaar op alle modellen

Dagrijlicht

De parkeerlichten/dagrijlichten gaan aan wanneer aan de volgende voorwaarden is voldaan:

- De contactschakelaar staat in de stand AAN *1
- De koplampschakelaar staat in de stand **AUTO** of **OFF**.

Het dagrijlicht gaat uit wanneer de koplampen worden ingeschakeld of wanneer de koplampschakelaar in de stand **AUTO** staat en het buiten donkerder wordt.

Met het uitschakelen van de contactschakelaar *1 wordt de dagrijverlichting uitgeschakeld.

*1: Modellen met het sleutellose toegangssysteem hebben een knop **ENGINE START/STOP** in plaats van een contactschakelaar.

Automatisch grootlicht

De sensorcamera aan de voorkant detecteert de lichtbronnen vóór het voertuig zoals de lichten van een voor- of tegenligger, of straatverlichting. Wanneer u in het donker rijdt, schakelt het systeem automatisch tussen dimlicht en grootlicht, afhankelijk van de situatie.

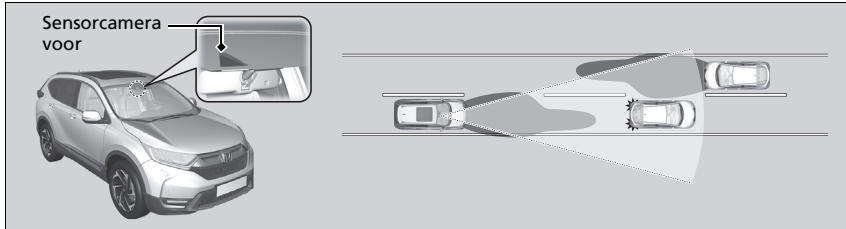

Automatisch grootlicht

Het automatisch grootlicht-systeem werkt niet altijd in elke situatie. Dit systeem is slechts bedoeld als hulp voor de bestuurder. Houd altijd uw omgeving in de gaten en schakel indien nodig handmatig tussen grootlicht en dimlicht.

Het bereik en de afstand waarop de camera kan herkennen, varieert afhankelijk van de omstandigheden rond uw voertuig.

Raadpleeg de volgende informatie met betrekking tot het gebruik van de camera die aan de binnenkant van de voorruit is gemonteerd.

Voorsensorcamera BLZ. 623

Voor een juiste werking van automatisch grootlicht moet u op het volgende letten:

- Plaats geen lichtreflecterend voorwerp op het dashboard.
- Houd de voorruit rondom de camera schoon.
- Bij het reinigen van de voorruit moet u ervoor zorgen dat u geen voorruitreinigingsmiddel op de cameralens aanbrengt.
- Bevestig geen voorwerpen, stickers of folie op het gebied rondom de camera.
- Raak de cameralens niet aan.

Raadpleeg een dealer wanneer de camera een sterke stoot krijgt of wanneer het gebied rondom de camera reparatie vereist.

■ Automatisch grootlicht gebruiken

Wanneer aan de volgende voorwaarden is voldaan, gaat het controlelampje voor automatisch grootlicht branden en is automatisch grootlicht ingeschakeld.

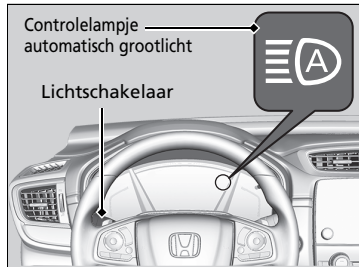

- De contactschakelaar bevindt zich in de stand AAN *1.
- De lichtschakelaar staat in de stand **AUTO**.
- De hendel staat in de stand voor dimlicht.
- De koplampen zijn automatisch geactiveerd.
- Het is donker buiten het voertuig.

Als het controlelampje voor automatisch grootlicht niet gaat branden, ook al is aan alle voorwaarden voldaan, voer één van de onderstaande procedures uit en het controlelampje gaat branden.

- Trek de hendel naar u toe, houd hem langer dan twee seconden in die stand en laat hem los.
- Draai de lichtschakelaar naar  en vervolgens naar **AUTO**.

*1: Modellen met het sleutellose toegangssysteem hebben een knop **ENGINE START/STOP** in plaats van een contactschakelaar.

► Automatisch grootlicht gebruiken

In de volgende gevallen schakelt het automatisch grootlicht-systeem de koplampen mogelijk niet goed of is het schakelmoment gewijzigd. Als het automatisch schakelen niet past bij uw rijstijl, schakel de koplampen dan handmatig.

- De helderheid van de verlichting van de voor- of tegenligger is fel of onvoldoende.
- Zichtbaarheid is laag vanwege het weer (regen, sneeuw, mist, ijs op voorruit enz.).
- Andere lichtbronnen, zoals straatverlichting, elektrische reclameborden en verkeerslichten, verlichten de weg voor u.
- Het lichtniveau van de weg voor u verandert telkens.
- De weg is hobbelig of heeft vele bochten.
- Een voertuig verschijnt plotseling voor u of een voertuig voor u rijdt niet in dezelfde of tegenliggende richting.
- Uw voertuig helt naar achteren met een zware lading achteraan.
- Een verkeersbord, spiegel of ander reflecterend voorwerp voor u reflecteert een sterke lichtbundel op het voertuig.
- De tegenligger verdwijnt vaak onder bomen langs de weg of achter barrières in de middenberm.
- De voor- of tegenligger is een motorfiets, fiets, scootmobiel of ander klein voertuig.

Het automatisch grootlicht-systeem houdt het dimlicht ingeschakeld als:

- Ruitenwissers met hoge snelheid bewegen.
- De camera dichte mist heeft gedetecteerd.

■ Automatisch schakelen tussen grootlicht en dimlicht

Wanneer automatisch grootlicht actief is, schakelen de koplampen tussen grootlicht en dimlicht onder de volgende voorwaarden.

Schakelen naar grootlicht:

Aan alle volgende voorwaarden moet worden voldaan voordat het grootlicht wordt ingeschakeld.

- De snelheid van het voertuig is 40 km/h of meer.
- Er zijn geen voor- of tegenliggers met ingeschakelde koplampen of achterlichten.
- Er is weinig straatverlichting langs de weg.



Schakelen naar dimlicht:

Aan een van de volgende voorwaarden moet worden voldaan voordat het dimlicht wordt ingeschakeld.

- De snelheid van het voertuig is 24 km/h of minder.
- Er is een voor- of tegenligger met ingeschakelde koplampen of achterlichten.
- Er is veel straatverlichting langs de weg.

■ Handmatig schakelen tussen grootlicht en dimlicht

Als u handmatig wilt schakelen tussen grootlicht en dimlicht, volg dan een van de volgende procedures. Wanneer u dit doet, gaat het controlelampje voor automatisch grootlicht uit en wordt automatisch grootlicht uitgeschakeld.

Met behulp van de hendel:

Trek de hendel naar u toe om te knipperen met grootlicht en laat los of duw de hendel naar voren in de stand voor grootlicht.

- Om automatisch grootlicht weer in te schakelen, volgt u een van de volgende procedures. Het controlelampje voor automatisch grootlicht gaat weer branden.
- Trek de hendel naar u toe, houd hem langer dan twee seconden in die stand en laat hem los.
- Draai de lichtschakelaar naar  en vervolgens naar **AUTO** wanneer de hendel in de stand voor dimlicht staat.

Met behulp van de lichtschakelaar:

Draai de lichtschakelaar naar .

- Om automatisch grootlicht weer in te schakelen, draait u de lichtschakelaar naar **AUTO** wanneer de hendel in de stand voor dimlicht staat. Het controlelampje voor automatisch grootlicht gaat branden.

■ Automatisch grootlicht uitschakelen

U kunt het automatisch grootlicht-systeem uitschakelen. Als u het systeem in of uit wilt schakelen, zet u de contactschakelaar in de stand AAN **II***1. Voer vervolgens de volgende procedures uit terwijl het voertuig stilstaat.

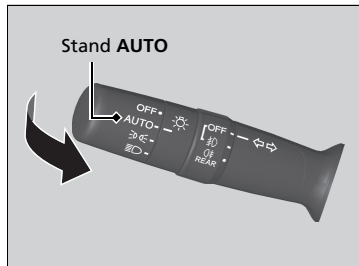

Systeem uitschakelen:

Met de lichtschakelaar in de stand **AUTO**: trek de hendel naar u toe en houd deze minimaal 40 seconden in deze stand. Als het controlelampje automatisch grootlicht tweemaal knippert, laat u de hendel los.

Systeem inschakelen:

Met de lichtschakelaar in de stand **AUTO**: trek de hendel naar u toe en houd deze minimaal 30 seconden in deze stand. Als het controlelampje automatisch grootlicht eenmaal knippert, laat u de hendel los.

► Automatisch grootlicht uitschakelen

Als u het automatisch grootlicht-systeem uitschakelt, werkt het systeem niet totdat u het systeem inschakelt.

Parkeer op een veilige plek voordat u het systeem in- of uitschakelt.

*1: Modellen met het sleutellose toegangssysteem hebben een knop **ENGINE START/STOP** in plaats van een contactschakelaar.

Ruitenwissers en ruitensproeiers

■ Voorruitwissers/-sproeiers



De ruitenwissers en -sproeiers kunnen worden gebruikt, wanneer de contactschakelaar in de stand AAN [II]^{*1} staat.

■ MIST

De ruitenwissers wissen snel totdat de hendel wordt losgelaten.

■ **Wisserschakelaar (OFF, INT^{*}/AUTO^{*}, LO, HI)**
Wijzig de instelling van de wisserschakelaar aan de hand van de hoeveelheid regen.

■ Werking van de ruitenwissers aanpassen

Draai aan de instelring om de werking van de wisser af te stellen.

– / Lagere snelheid, minder wisslagen



+ / Hogere snelheid, meer wisslagen

■ Sproeier

Sproeit wanneer de hendel naar u toe wordt getrokken. Wanneer u de hendel langer dan één seconde loslaat, stopt het sproeien, wissen de ruitenwissers nog twee of drie keer om de voorruit te wissen en stoppen vervolgens.

⊗ Ruitenwissers en ruitensproeiers

ATTENTIE

Gebruik de ruitenwissers niet wanneer de voorruit droog is. Er komen krassen op de voorruit of de rubberen bladen raken beschadigd.

ATTENTIE

In koud weer kunnen de wissers bevriezen op de voorruit. Door de ruitenwissers in deze toestand te gebruiken, zouden de ruitenwissers beschadigd kunnen raken. Maak gebruik van de ontwaseming of de voorruitverwarming* om de voorruit te verwarmen en schakel vervolgens de ruitenwissers in.

ATTENTIE

Schakel de ruitensproeiers uit wanneer er geen ruitensproeierfloeistof op de ruit wordt gespoten. De pomp kan beschadigd raken.

Modellen met intervalafstelring

Wanneer wordt geaccelereerd terwijl de ruitenwissers in de intervalstand staan, neemt de lengte van het wisinterval af. Wanneer het voertuig accelereert, wordt de instelling van het kortste interval van de wisser (🔊) gelijk aan de instelling LO.

Als de wissers stoppen vanwege een obstakel, zoals de ophoping van sneeuw, parkeert u het voertuig op een veilige plek. Zet de wisserschakelaar in de stand **OFF**, en zet de contactschakelaar in de stand ACCESSOIRE [I] of STUURSLOT [0]^{*1} en verwijder vervolgens het obstakel.

*1: Modellen met het sleutellose toegangssysteem hebben een knop **ENGINE START/STOP** in plaats van een contactschakelaar.

*2: Modellen met ruitenwissers met handmatig wisinterval

*3: Modellen met ruitenwissers met automatisch wisinterval

* Niet beschikbaar op alle modellen

■ Automatisch onderbroken ruitenwissers*

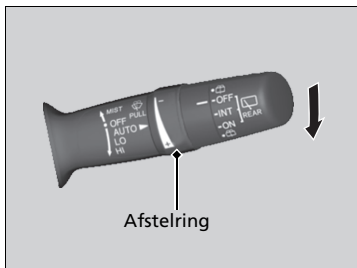

Wanneer u de hendel naar beneden duwt in de stand **AUTO**, maken de voorruitwissers één wisslag en schakelen dan over naar de automatische stand.

De ruitenwissers werken onderbroken, traag of snel, en stoppen in overeenstemming met de hoeveelheid regen die de regensensor detecteert.

■ AUTO-gevoeligheidsaanpassing

Wanneer de ruitenwisserfunctie is ingesteld op **AUTO**, kunt u de gevoeligheid van de regensensor instellen (met gebruikmaking van de afstelring) overeenkomstig de door u gewenste werking van de ruitenwissers.

Sensorgevoeligheid



► Ruitenwissers en ruitensproeiers

De ruitenwissermotor kan de werking van de motor tijdelijk stoppen om een overbelasting te vermijden. De werking van de ruitenwissers zal na enkele minuten opnieuw normaal worden, wanneer de stroomkring weer normaal geworden is.

► Automatisch onderbroken ruitenwissers*

De regensensor is aangebracht op de hieronder aangegeven locatie.

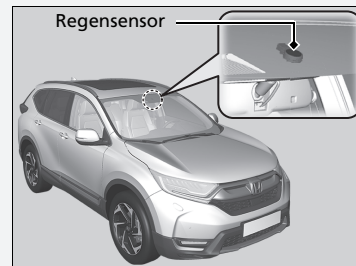

ATTENTIE

AUTO moet voorafgaand aan de volgende situaties altijd **OFF** worden gezet om ernstige schade aan het wissersysteem te voorkomen:

- Reinigen van de voorruit
- Door een wasstraat rijden
- Geen regen

■ Achterruitwiser/-sproeier

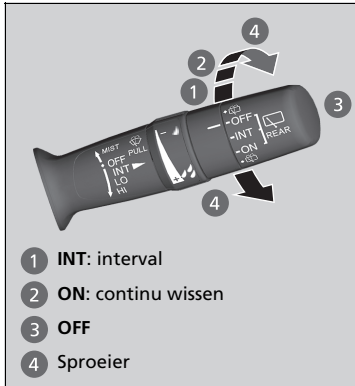

De achterruitwiser en -sproeier kunnen worden gebruikt wanneer de contactschakelaar in de stand AAN **[II]***1 staat.

■ Wisserschakelaar (OFF, INT, ON)

Wijzig de instelling van de wisserschakelaar aan de hand van de hoeveelheid regen.

■ Sproeier

Sproeit wanneer u de schakelaar naar deze stand draait. Houd de schakelaar vast om de ruitenwiser te activeren en de sproeier te laten sproeien. Wanneer u de schakelaar loslaat, stopt het sproeien en keert de achterruitwiser na een paar wisslagen terug naar de gekozen schakelaarstand.

■ Werking tijdens achteruitrijden

Wanneer u de transmissie naar de stand **[R]** schakelt terwijl de voorruitwissers geactiveerd zijn, werkt de achterruitwiser automatisch als volgt, zelfs al is de schakelaar ervan uitgeschakeld.

Stand voorruitwiser	Werking achterruitwiser
INT *2 (interval) AUTO *3 (interval)	Interval
LO (langzaam wissen) HI (snel wissen)	Continu

*1: Modellen met het sleutellose toegangssysteem hebben een knop **ENGINE START/STOP** in plaats van een contactschakelaar.

*2: Modellen met ruitenwissers met handmatig wisinterval

*3: Modellen met ruitenwissers met automatisch wisinterval

■ Koplampsproeiers*

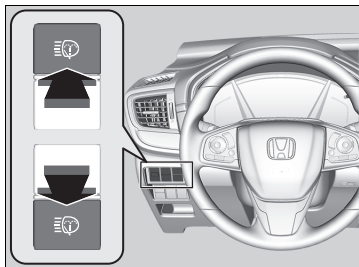

Schakel de koplampen in en druk op de koplampsproeierknop om het systeem te activeren. De koplampsproeiers worden ook bediend wanneer u de voorruitwipers inschakelt de eerste maal nadat de contactschakelaar in de stand AAN ^{*1} is gezet.

▣ Koplampsproeiers*

De koplampsproeiers gebruiken dezelfde vloeistoftank als de voorruitwissers.

* 1: Modellen met het sleutellose toegangssysteem hebben een knop **ENGINE START/STOP** in plaats van een contactschakelaar.

* Niet beschikbaar op alle modellen

Knop achterruitverwarming/verwarmde buitenspiegel

Druk op de toets achterruitverwarming en verwarmde buitenspiegel om de achterruit en de spiegels te ontwasemen wanneer de contactschakelaar in de stand AAN *1 staat.

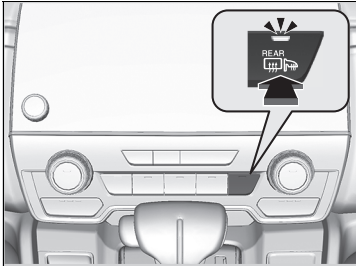

De achterruitverwarming/verwarmde buitenspiegels worden automatisch uitgeschakeld na 10-30 minuten, afhankelijk van de buitentemperatuur. Wanneer de buitentemperatuur echter 0 °C of lager is, wordt deze functie niet automatisch uitgeschakeld.

☒ Knop achterruitverwarming/verwarmde buitenspiegel

Dit systeem verbruikt veel stroom; schakel het dus uit wanneer de ruit is ontwasemd of ontdooid. Gebruik het systeem ook niet gedurende een langere periode, terwijl de motor stationair draait. De accu kan dan worden ontladen en de motor kan moeilijk worden gestart.

Als de buitentemperatuur lager is dan 5 °C, wordt de verwarmde buitenspiegel mogelijk automatisch ingeschakeld gedurende 10 minuten, wanneer u de contactschakelaar in de stand AAN *1 zet.

*1: Modellen met het sleutellose toegangssysteem hebben een knop **ENGINE START/STOP** in plaats van een contactschakelaar.

Knop voorruitverwarming*

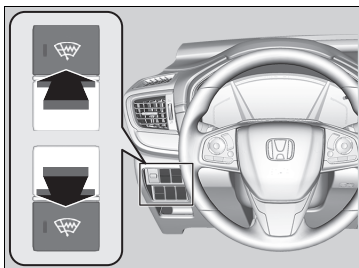

Druk op de knop van de voorruitverwarming om de voorruit te ontdooien bij de zone voor de ruststand van de wissers en langs de rand aan de bestuurderszijde van de voorruit als de voedingsmodus op AAN **II***¹ staat. De voorruitverwarming wordt na 15 minuten automatisch uitgeschakeld.

⊗ Knop voorruitverwarming*

Dit systeem verbruikt veel stroom; schakel het dus uit wanneer de ruit is ontwasemd. Gebruik het systeem niet gedurende een langere periode wanneer de motor stationair draait. De accu kan dan worden ontladen en de motor kan moeilijk worden gestart.

*1: Modellen met het sleutellose toegangssysteem hebben een knop **ENGINE START/STOP** in plaats van een contactschakelaar.

* Niet beschikbaar op alle modellen

Helderheidsregeling

■ Afstellen van de helderheid van het instrumentenpaneel

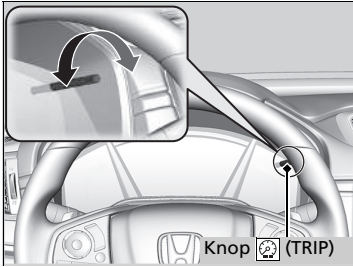

Wanneer de helderheid van de meter is verlaagd, kunt u de knop  (TRIP) gebruiken om de helderheid van het instrumentenpaneel aan te passen.

Helderder: Draai de knop naar rechts.

Dimmen: Draai de knop naar links.

Enkele seconden nadat u de helderheid hebt ingesteld, gaat u terug naar het vorige scherm.

■ Controlelampje helderheidsniveau

Het helderheidsniveau wordt tijdens het afstellen aangegeven op het display.

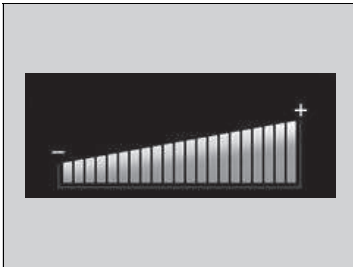

▣ Helderheidsregeling

De helderheid van het instrumentenpaneel wordt verlaagd in de volgende situaties:

- De contactschakelaar bevindt zich in de stand AAN *1.
- De parkeerlichten zijn ingeschakeld.
- Er is weinig omgevingslicht.

De helderheid kan op verschillende niveaus worden ingesteld voor wanneer de buitenlichten zijn ingeschakeld en wanneer ze uit zijn.

*1: Modellen met het sleutellose toegangssysteem hebben een knop **ENGINE START/STOP** in plaats van een contactschakelaar.

■ Afstellen van de helderheid van het head-updisplay*

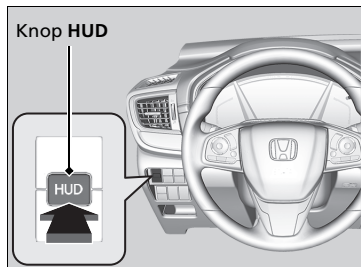

U kunt het head-updisplay bedienen door ongeveer één seconde op de knop **HUD** te drukken wanneer de voedingsmodus in de stand AAN staat.

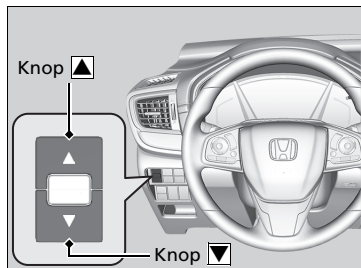

Wanneer het head-updisplay is ingeschakeld, houdt u de knop **HUD** ingeschakeld tot de indicator van het helderheidsniveau op de interface voor bestuurdersinformatie wordt weergegeven.

Helderder: Druk op ▲.

Dimmen: Druk op ▼.

De interface voor bestuurdersinformatie keert enkele seconden nadat de helderheid is afgesteld terug naar de oorspronkelijke toestand.

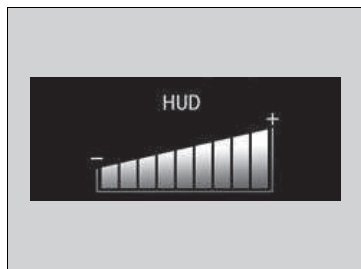

■ Controlelampje helderheidsniveau

Het helderheidsniveau wordt tijdens het afstellen aangegeven op de interface voor bestuurdersinformatie.

Rijpositiegeheugensysteem *

Met het rijpositiegeheugensysteem kunt u de stoelposities (met uitzondering van elektrisch bediende lendensteun) van twee bestuurders opslaan.

Wanneer u het bestuurdersportier ontgrendelt en opent met een afstandsbediening of het sleutellose toegangssysteem, wordt de stoel automatisch aangepast aan een van de twee vooraf ingestelde posities.

- De zender **DRIVER 1** is aan geheugenknop 1 gekoppeld.
- De zender **DRIVER 2** is aan geheugenknop 2 gekoppeld.



* Niet beschikbaar op alle modellen

» Rijpositiegeheugensysteem *

Via het audio-/informatiescherm kan de functie voor automatische verstelling van de voorstoel worden uitgeschakeld.

» Instelbare functies BLZ. 408

Werking van het systeem

Het systeem werkt niet in de volgende gevallen:

- De voertuigsnelheid bedraagt meer dan 5 km/h.
- De transmissie staat niet in **P**. (continu variabele transmissie)
- De parkeerrem wordt vrijgezet (handgeschakelde transmissie).
- Op een van de geheugenknoppen wordt gedrukt terwijl de stoel in beweging is.
- De stand van de stoel wordt ingesteld tijdens het rijden.
- De geheugenpositie **1** of **2** is ingesteld op de volledig achterste stand.

■ Een positie opslaan in het geheugen

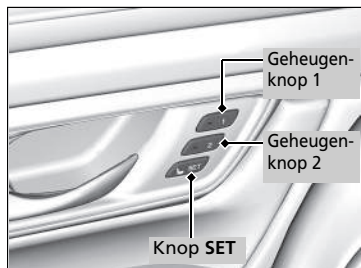

1. Stel de voedingsmodus in op AAN. Stel de bestuurdersstoel in op de gewenste positie.
2. Druk op de knop **SET**.
 - Het controlelampje van de geheugenknop gaat knipperen.
3. Druk binnen vijf seconden op geheugenknop **[1]** of **[2]** en houd deze ingedrukt nadat u op de knop **SET** hebt gedrukt.
 - Nadat de stoelpositie in het geheugen is opgeslagen, blijft het controlelampje op de ingedrukte knop branden.

■ De opgeslagen positie opvragen

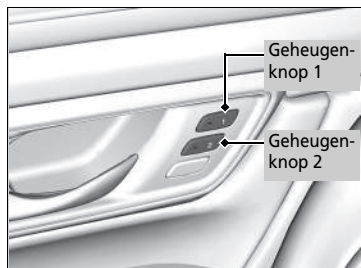

Modellen met continu variabele transmissie

1. Zet de transmissie in stand **P**.
2. Druk op een geheugenknop (**[1]** of **[2]**).
 - Het controlelampje knippert.

Modellen met handgeschakelde transmissie

1. Schakel de parkeerrem in.
2. Druk op een geheugenknop (**[1]** of **[2]**).
 - Het controlelampje knippert.

De stoel wordt automatisch naar de opgeslagen positie bewogen. Wanneer de verplaatsing voltooid is, blijft het controlelampje aan.

►► Een positie opslaan in het geheugen

Nadat op de knop **SET** is gedrukt, wordt het opslaan in de volgende gevallen geannuleerd:

- De geheugenknop wordt niet binnen vijf seconden ingedrukt.
- De stoelpositie wordt niet aangepast voordat de dubbele pieptoon klinkt.
- U stelt de voedingsmodus in op een andere stand dan AAN.

►► De opgeslagen positie opvragen

De stoel beweegt niet meer als u:

- Drukt op de knop **SET** of op een geheugenknop (**[1]** of **[2]**).
- De stoelpositie aanpast.
- De transmissie in een andere stand zet dan **P** (continu variabele transmissie).
- De parkeerrem vrijzet (handgeschakelde transmissie).

Het stuurwiel verstellen

De stuurwielhoogte en de afstand van het stuurwiel ten opzichte van het lichaam kunnen worden veresteld, zodat het stuurwiel comfortabel kan worden beetgepakt en een correcte rijhouding kan worden aangenomen.

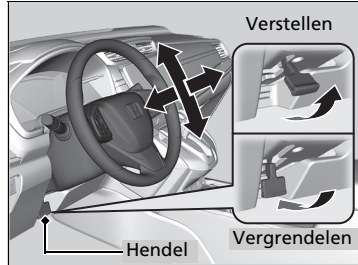

1. Trek de afstelhendel van het stuurwiel omhoog.
 - De afstelhendel van het stuurwiel bevindt zich onder de stuurkolom.
2. Beweeg het stuurwiel omhoog of omlaag en naar voren of naar achteren.
 - Zorg dat de meters en controlelampjes van het instrumentenpaneel zichtbaar zijn.
3. Duw de afstelhendel van het stuurwiel naar beneden om het stuurwiel in de positie te vergrendelen.
 - Zorg na het verstellen van de positie dat het stuurwiel stevig op zijn plaats is vergrendeld door het stuurwiel omhoog, omlaag, naar voren en naar achteren te bewegen.

►► Het stuurwiel verstellen

⚠ WAARSCHUWING

Door de stuurwielstand tijdens het rijden te verstellen, kunt u de controle over het voertuig verliezen en ernstig gewond raken bij een aanrijding.

Stel het stuurwiel alleen af wanneer het voertuig stilstaat.

Achteruitkijkspiegel

Stel de hoek van de achteruitkijkspiegel af wanneer u in de correcte rijhouding zit.

Achteruitkijkspiegel met dag- en nachtstanden *

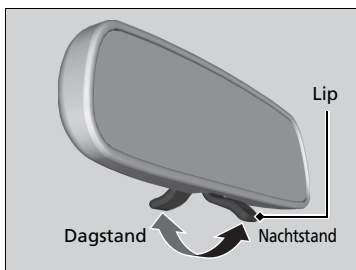

Bedien de lip om van stand te veranderen. De nachtstand zal de schittering van de koplampen achter u verminderen wanneer u in het donker rijdt.

Automatische dimfunctie achteruitkijkspiegel *

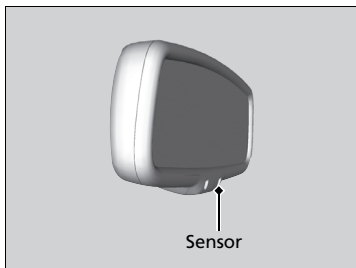

Wanneer u in het donker rijdt, vermindert de automatische dimfunctie van de achteruitkijkspiegel de schittering van de koplampen achter u, op basis van ingangssignalen van de spiegelsensor. Deze functie is altijd actief.

Spiegels

Houd de binnen- en buitenspiegels schoon en afgesteld voor het beste zicht.

Verstel de spiegels voordat u gaat rijden.

➤ **Voorstoelen** BLZ. 246

Automatische dimfunctie achteruitkijkspiegel *

De automatische dimfunctie wordt geannuleerd wanneer de transmissie in de stand **R** staat.

Elektrisch bediende portierspiegels

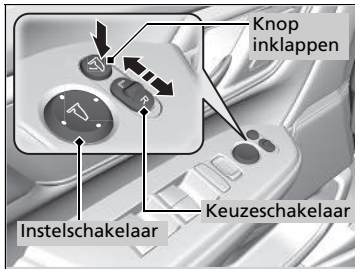

De buitenspiegels kunnen worden ingesteld wanneer de contactschakelaar in de stand AAN *1 staat.

■ Spiegelstand instellen

L/R-keuzeschakelaar: Selecteer de linker- of de rechterspiegel. Zet de schakelaar na het instellen van de spiegel in de middenstand.

Instelschakelaar spiegelpositie: Druk de schakelaar naar links, naar rechts, naar boven of naar beneden om de spiegel te bewegen.

■ De buitenspiegels in- en uitklappen

Druk op de inklapknop om de buitenspiegels in of uit te klappen.

*1: Modellen met het sleutellose toegangssysteem hebben een knop **ENGINE START/STOP** in plaats van een contactschakelaar.

■ Kantelfunctie buitenspiegel bij achteruitrijden*

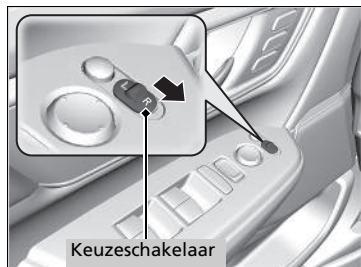

Indien geactiveerd, kantelt de buitenspiegel aan de passagierszijde automatisch naar beneden wanneer de transmissie in de stand **R** wordt gezet; zo wordt de zichtbaarheid aan de passagierszijde bij het achteruitrijden verbeterd. De spiegel keert automatisch terug naar de oorspronkelijke positie wanneer u de transmissie uit **R** schakelt.

Om deze functie te activeren, zet u de contactschakelaar in de stand AAN **II***¹ en schuift u de keuzeschakelaar naar de passagierszijde.

*1: Modellen met het sleutellose toegangssysteem hebben een knop **ENGINE START/STOP** in plaats van een contactschakelaar.

* Niet beschikbaar op alle modellen

■ Buitenspiegels automatisch in- en uitklappen *

■ De buitenspiegels inklappen

Druk binnen tien seconden tweemaal op de vergrendelknop op de afstandsbediening en houd de knop ingedrukt.

- Zodra de spiegels automatisch beginnen in te klappen kunt u de knop loslaten.

Modellen met sleutelloos toegangssysteem

Raak binnen 10 seconden tweemaal de vergrendeltoets van een voorportier of de achterklep aan.

- De spiegels worden automatisch ingeklapt.

■ De buitenspiegels uitklappen

Ontgrendel alle portieren en de achterklep met behulp van de afstandsbediening. Open het bestuurdersportier.

- De spiegels worden automatisch uitgekapt.

Modellen met sleutelloos toegangssysteem

Pak de handgreep van een van de voorportieren en ontgrendel alle deuren. Open het bestuurdersportier.

- De spiegels worden automatisch uitgekapt.

⌘ Buitenspiegels automatisch in- en uitklappen *

De buitenspiegels kunnen niet automatisch worden uitgekapt als ze werden ingeklapt met de inklapknop.

De buitenspiegels worden niet automatisch ingeklapt wanneer u de portieren vergrendelt van binnen uit het voertuig met de vergrendelingsknop of de hoofdschakelaar portiervergrendeling.

* Niet beschikbaar op alle modellen

Voorstoelen

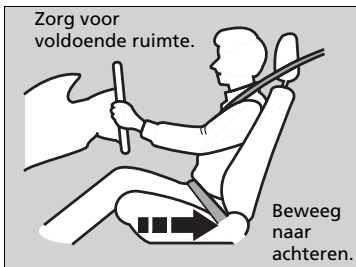

Schuif de bestuurdersstoel zo ver mogelijk naar achteren, maar zodanig dat u de volledige controle over het voertuig behoudt. U moet rechtop kunnen zitten met uw rug tegen de rugleuning, de pedalen voldoende kunnen intrappen zonder naar voren te leunen en het stuurwiel comfortabel kunnen beetpakken. De passagiersstoel moet op dezelfde manier worden versteld, zodat de afstand tot de voorste airbag in het dashboard zo groot mogelijk is.

Stoelen

WAARSCHUWING

Te ver naar voren leunen in een voertuig met frontale airbags kan in ernstig of fataal letsel resulteren wanneer de airbags worden opgeblazen.

Blijf uit de buurt van de voorste airbag; ga dus zo ver naar achteren zitten als praktisch mogelijk is, terwijl controle over het voertuig wordt behouden.

Naast dat u de stoelen kunt verstellen, kunt u ook het stuurwiel omhoog en omlaag, naar voren en naar achter verstellen. Laat ten minste 25 cm tussen het midden van het stuur en de borst.

Voer stoelafstellingen altijd door voordat met het voertuig wordt gereden.

De zitplaatsen verstellen

Elektrisch bediende voorstoel verstellen*

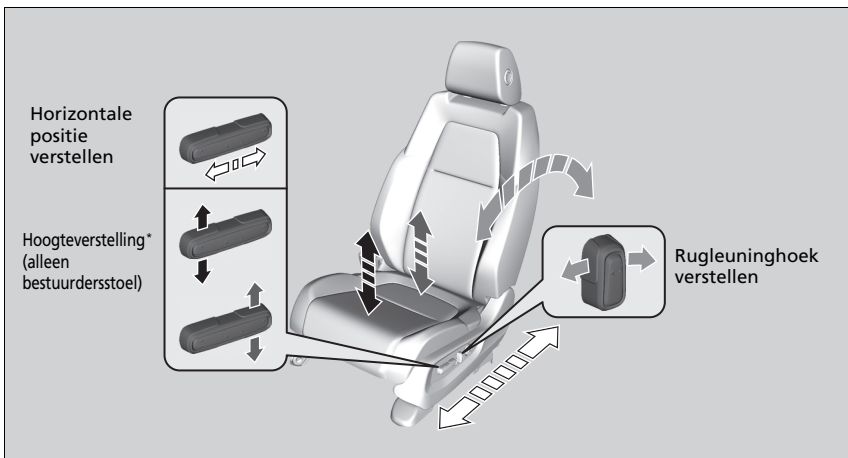

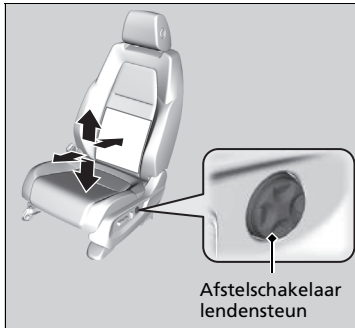

■ **Afstelschakelaar lendensteun***

Druk op de bovenkant: Om het bovenste deel van de lendensteun te verhogen.

Druk op de onderkant: Om het onderste deel van de lendensteun te verhogen. (Het bovenste deel van de steun wordt verlaagd.)

Druk op de voorkant: Om de complete lendensteun te verhogen.

Druk op de achterkant: Om de complete lendensteun te verlagen.

* Niet beschikbaar op alle modellen

■ Handmatig bediende voorstoel(en) verstellen*



▣ Handmatig bediende voorstoel(en) verstellen*

Wanneer een stoel eenmaal correct is afgesteld, kunt u deze naar voren en naar achteren wiegen om er zeker van te zijn dat de stoel op zijn plaats bevestigd is.

Rugleuningen verstellen

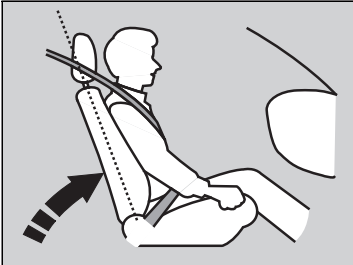

Zet de rugleuning van de bestuurdersstoel in een comfortabele, rechtstandige positie en zorg daarbij voor voldoende ruimte tussen uw borstkas en de afdekking van de airbag in het midden van het stuurwiel.

De passagier op de voorstoel moet ook zijn/haar rugleuning instellen op een comfortabele maar wel rechte stand.

Wanneer u de rugleuning zo ver achterover zet dat de schouderband van de veiligheidsgordel u niet meer omsluit, biedt de gordel minder bescherming. Bovendien zou u bij een botsing onder de gordel door kunnen glijden en zich kunnen verwonden. Hoe verder u de rugleuning achterover zet, hoe meer risico u neemt.

Rugleuningen verstellen

⚠ WAARSCHUWING

Door de rugleuning te ver naar achteren te plaatsen, neemt de kans op ernstig of dodelijk letsel bij een ongeval toe.

Zet de rugleuning rechtop en zit met uw rug tegen de rugleuning.

Leg geen kussen of ander voorwerp tussen de rugleuning en uw rug.

Doet u dit wel, dan werken de veiligheidsgordel of de airbag wellicht niet goed meer.

Als u niet op voldoende afstand van het stuurwiel kunt zitten en toch nog de besturingselementen kunt bedienen, kunt u nagaan of aanpassingen aan de bestuurdersstoel misschien helpen.

Stoelen op tweede rij

■ De zitplaatsen verstellen

Modellen zonder stoel derde rij

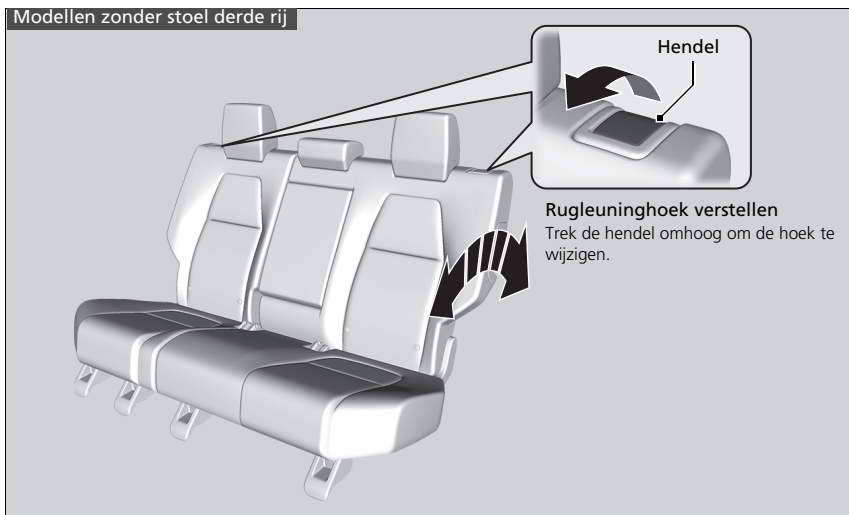

► Stoelen op tweede rij

Wanneer een stoel eenmaal correct is afgesteld, kunt u deze naar voren en naar achteren wiegen om er zeker van te zijn dat de stoel op zijn plaats bevestigd is.

Modellen met stoel derde rij

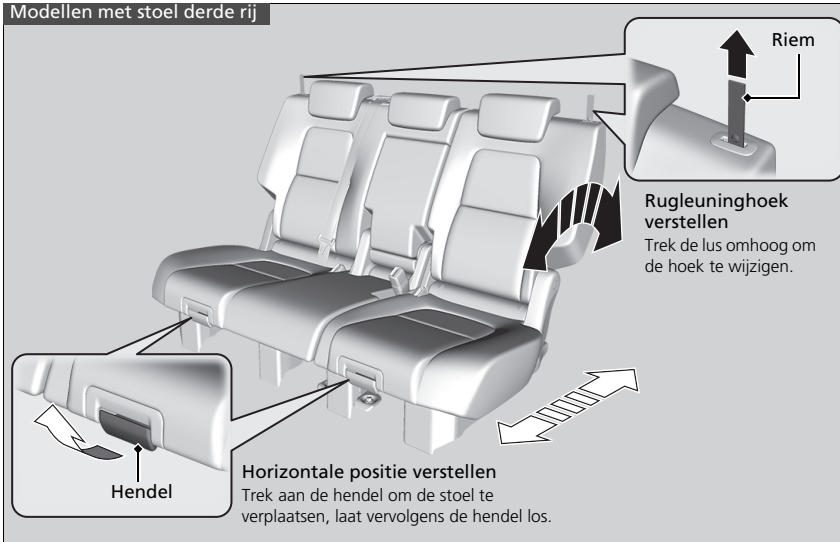

►► Stoelen op tweede rij

Modellen met stoel derde rij

⚠ WAARSCHUWING

Een stoel of rugleuning die niet goed is vergendeld, kan uit positie bewegen of inklappen zonder waarschuwing bij plotseling accelereren of stoppen of bij een botsing.

Een stoel of rugleuning die plotseling beweegt of inklapt, kan ernstig letsel of de dood tot gevolg hebben.

Zorg er altijd voor dat alle stoelen en rugleuningen goed op hun plaats zijn vergrendeld voordat u gaat rijden.

Modellen zonder stoel derde rij

■ Neerklappen stoelen van de tweede rij

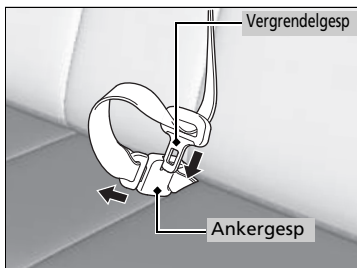

1. Berg eerst de middelste veiligheidsgordel op. Plaats de vergrendeltong in de sleuf aan de zijkant van de ankeresp.
2. Laat de veiligheidsgordel aanspannen in de houder in het plafond.

➤ **Veiligheidsgordel met afneembaar verankeringspunt*** BLZ. 51

3. Zet de hoofdsteun van de stoel op de tweede rij in de laagste stand. Plaats de armsteun terug in de rugleuning.

Vanaf de stoel op de tweede rij

4. Trek aan de ontgrendelingshendel en klap de stoel neer.

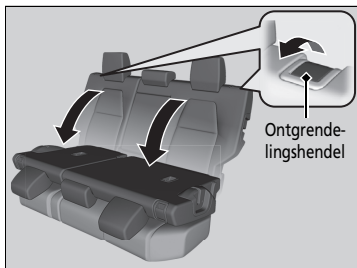

►► Neerklappen stoelen van de tweede rij

⚠ WAARSCHUWING

Zorg ervoor dat de rugleuningen veilig vergrendeld zijn vóór het rijden.

De achterste rugleuningen kunnen neergeklapt worden om grotere voorwerpen in het bagageruimte te kunnen vervoeren.

Wanneer de rugleuning in de originele positie wordt gezet, dient deze stevig naar achteren te worden geduwd. Zorg er ook voor dat alle achterste veiligheidsgordels op de voorkant van de rugleuning geplaatst worden.

Let op dat alle voorwerpen in de bagageruimte of voorwerpen die door de opening uitsteken tot op de achterbank, stevig zijn vastgezet. Losliggende voorwerpen kunnen bij plotseling hard remmen naar voren geslingerd worden.

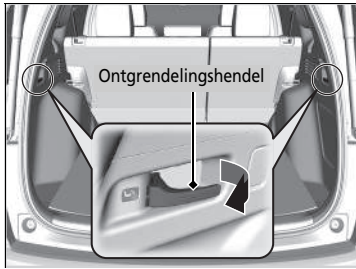

Vanaf de bagageruimte

4. Trek aan de ontgrendelingshendel en klap de stoel neer.

Modellen met stoel derde rij

■ Neerklappen stoelen van de tweede rij

Klap de linker- en rechterhelft van de stoelen op de tweede rij apart neer om plaats te maken voor bagage.

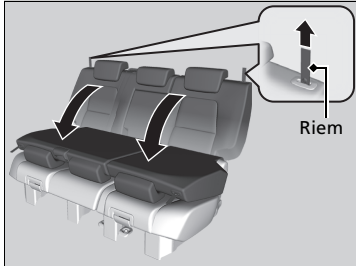

1. Zet de middelste hoofdsteun in de laagste positie. Plaats de armsteun terug in de rugleuning.
2. Trek aan de lus voor verstellen van de rugleuninghoek.

Om de stoel terug in de oorspronkelijke stand terug te zetten, trekt u de rugleuning rechtop.

» Neerklappen stoelen van de tweede rij

De voorstoelen moeten ver genoeg naar voren staan, zodat ze geen belemmering vormen voor de stoelen van de tweede rij wanneer deze worden neergeklapt.

Om de rugleuning in de rechtop-stand te vergrendelen, duwt u deze naar achteren tot deze vergrendelt.

Verzekeer u ervan dat de rugleuning, de hoofdsteunen en het zitkussen goed op hun plaats zijn vergrendeld voordat u gaat rijden. Zorg ervoor dat alle schoudergordels achter zich vóór de rugleuning bevinden en de middelste schoudergordel weer in de geleider wordt gedaan.

Modellen met stoel derde rij

Toegang tot stoelen derde rij

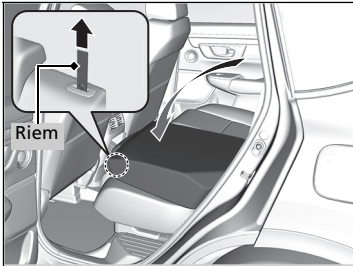

1. Zet de hoofdsteen van de stoel op de tweede rij in de laagste stand.
2. Trek de lus bij de schouder van de stoel omhoog en klap de rugleuning neer.

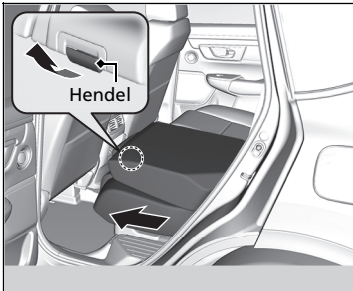

3. Trek aan de hendel en beweeg de hele stoel naar voren.

► Toegang tot stoelen derde rij

Als u op de stoel op de derde rij gaat zitten, moet u opletten dat u niet over de veiligheidsgordel van de tweede rij struikelt.

De voorstoelen moeten ver genoeg naar voren staan, zodat ze geen belemmering vormen voor de stoelen van de tweede rij wanneer deze worden neergeklapt.

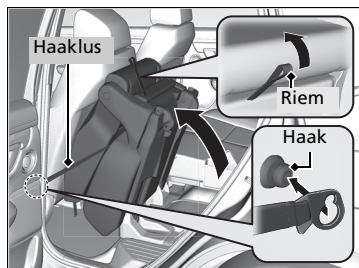

4. Til de hele stoel omhoog terwijl u de lus aan de stoel omhoog trekt.
5. Hang de haaklus naast de stoel aan de stijl en zet hem vast.

Stoelen op derde rij*

■ De zitplaatsen verstellen

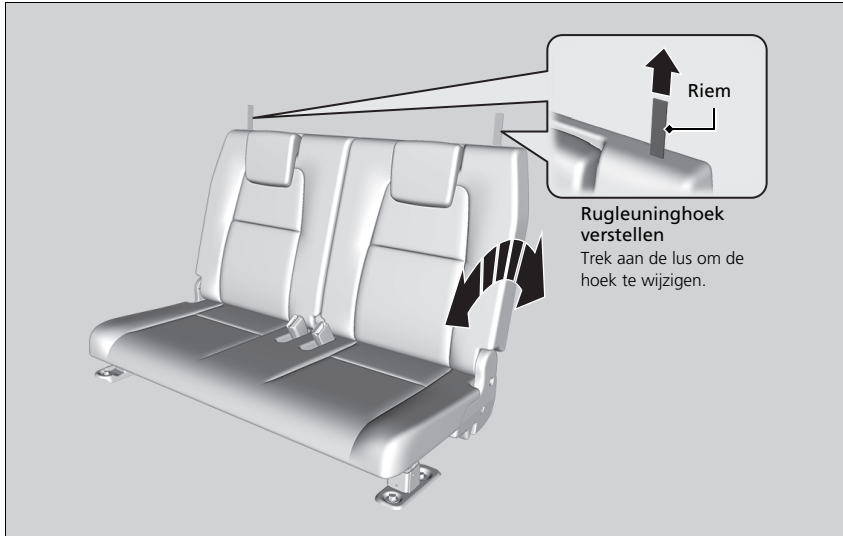

☒ Stoelen op derde rij*

Wanneer een stoel eenmaal correct is afgesteld, kunt u deze naar voren en naar achteren wiegen om er zeker van te zijn dat de stoel op zijn plaats bevestigd is.

* Niet beschikbaar op alle modellen

Modellen met stoel derde rij

■ Neerklappen stoel derde rij

Klap de linker- en rechterhelft van de stoelen op de derde rij apart neer om plaats te maken voor bagage.

■ De zitting neerklappen

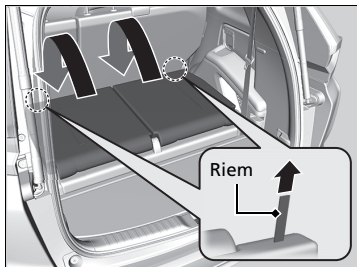

1. Zet de hoofdsteun van de stoel op de derde rij in de laagste stand.
2. Trek de riem van de rugleuning volledig uit.
3. Duw de rugleuning naar voren terwijl u aan de riem trekt.

► Als u wilt de bagageruimte vlak wilt gebruiken, zet u de vloerafdekking in de hoogste stand.

► **Gebied voor bagageopslag** BLZ. 272

■ De zitting weer in de oorspronkelijke positie zetten

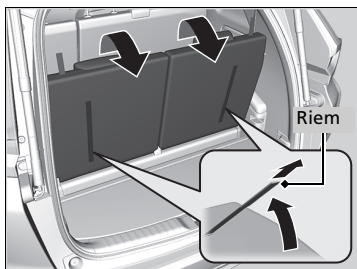

1. Trek de rugleuning omhoog terwijl u aan de lus trekt.
2. Trek de hoofdsteun omhoog naar de oorspronkelijke positie.

►► Neerklappen stoel derde rij

Let op dat alle voorwerpen in de bagageruimte en voorwerpen die uitsteken tot de stoelen op de derde rij goed zijn vastgezet. Losliggende voorwerpen kunnen bij plotseling hard remmen naar voren geslingerd worden.

►► De zitting weer in de oorspronkelijke positie zetten

Verzeker u ervan dat de rugleuning en de hoofdsteunen goed op hun plaats zijn vergrendeld voordat u gaat rijden.

Een juiste zithouding aannemen

Nadat alle inzittenden hun stoel en hoofdsteun hebben afgesteld en hun veiligheidsgordel hebben omgedaan, is het van groot belang dat ze rechtop blijven zitten, goed naar achteren in hun stoel en met de voeten op de vloer, totdat het voertuig veilig geheel tot stilstand is gekomen en de motor is afgezet.

Zitten in een ongebruikelijke houding kan bij een aanrijding leiden tot letsel. Iemand die in het voertuig voorovergebogen, zijwaarts of met een been of beide benen omhoog zit, of onderuitgezakt ligt, neemt onnodig risico.

Bovendien kan een inzittende die niet op de juiste plaats op de voorstoel zit, ernstig of dodelijk gewond raken bij een aanrijding, doordat hij of zij door het voertuig wordt geslingerd of wordt geraakt door een opblazende frontale airbag.

►► Een juiste zithouding aannemen

WAARSCHUWING

Zitten in een ongebruikelijke houding kan bij een aanrijding gevaar voor ernstig of fataal letsel opleveren.

Zit altijd rechtop, goed naar achteren in de stoel met de voeten op de vloer.

Hoofdsteunen

Het voertuig is uitgerust met hoofdsteunen op alle stoelposities.

■ Afstellen van de hoofdsteunen op de voorstoelen



Hoofdsteunen bieden de beste bescherming tegen whiplash en andere verwondingen door aanrijdingen van achteren wanneer het achterhoofd van de inzittende op het midden van de hoofdsteun gecentreerd is. De bovenzijde van de oren van de inzittende moet gelijk liggen met het midden van de hoofdsteun.

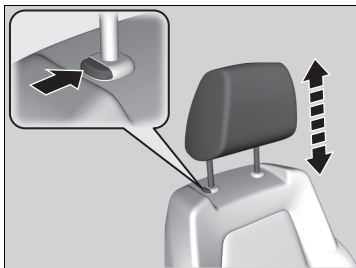

Hoofdsteun omhoog brengen: Trek de hoofdsteun omhoog.

Hoofdsteun omlaag brengen: Duw de hoofdsteun naar beneden terwijl u de ontgrendelingsknop indrukt.

► Afstellen van de hoofdsteunen op de voorstoelen

⚠ WAARSCHUWING

Verkeerd afgestelde hoofdsteunen werken niet effectief en kunnen bij een ongeval leiden tot ernstig letsel.

Controleer voordat u gaat rijden of de hoofdsteunen aanwezig zijn en in de juiste positie staan.

Voor een correcte werking van het hoofdsteunsysteem:

- Hang geen voorwerpen aan de hoofdsteunen of aan de stangen daarvan.
- Plaats geen voorwerpen tussen een inzittende en de rugleuning.
- Installeer elke hoofdsteun op de juiste locatie.

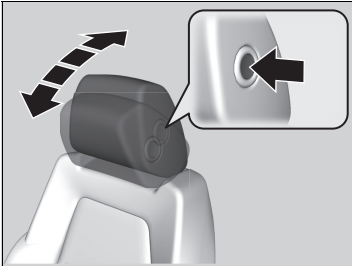

Hoofdsteun naar voren kantelen:

Druk de achterkant naar voren.

Hoofdsteun naar achteren kantelen:

Duw de hoofdsteun naar achteren terwijl u de ontgrendelingsknop aan de zijkant indrukt.

Modellen zonder stoel derde rij

Positie van de hoofdsteun op de tweede rij verstellen

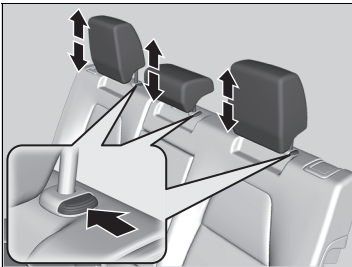

Een passagier die op de stoel op de tweede rij zit, moet, voordat het voertuig gaat rijden, de hoogte van de hoofdsteun instellen op de juiste stand.

Hoofdsteun omhoog brengen:

Trek de hoofdsteun omhoog.

Hoofdsteun omlaag brengen:

Duw de hoofdsteun naar beneden terwijl u de ontgrendelingsknop indrukt.

► Positie van de hoofdsteun op de tweede rij verstellen

Als u de hoofdsteun op de middelste stoel op de tweede rij gebruikt, trekt u de hoofdsteun in de hoogste stand. Gebruik de hoofdsteun op deze plaatsen niet in een lagere stand.



Modellen met stoel derde rij

■ Positie van de hoofdsteun op de tweede rij en de derde rij verstellen

Stoel tweede rij

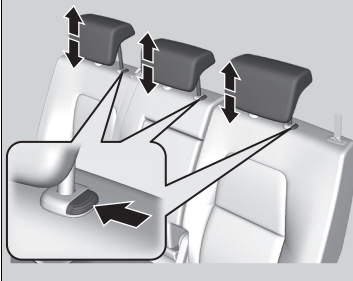

Stoel derde rij

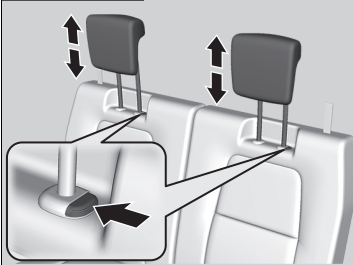

Een passagier die op de stoel op de tweede rij en de derde rij zit, moet, voordat het voertuig gaat rijden, de hoogte van de hoofdsteun instellen op de juiste stand.

Hoofdsteun omhoog brengen:

Trek de hoofdsteun omhoog.

Hoofdsteun omlaag brengen:

Duw hem naar beneden terwijl u de ontgrendelingsknop(pen) indrukt.

►► Positie van de hoofdsteun op de tweede rij en de derde rij verstellen

Als u de hoofdsteun op de stoel op de tweede rij en de derde rij gebruikt, trekt u de hoofdsteun in de hoogste stand. Gebruik de hoofdsteun op deze plaatsen niet in een lagere stand.



■ De hoofdsteunen verwijderen en aanbrengen

Hoofdsteunen kunnen worden verwijderd voor reinigings- of reparatiewerkzaamheden.

De hoofdsteun verwijderen:

Trek de hoofdsteun zo ver mogelijk omhoog. Druk vervolgens op de ontgrendelingsknop trek de hoofdsteun er omhoog uit.

De hoofdsteun terugplaatsen:

Steek de stangen van de hoofdsteun terug op zijn plaats en stel de hoofdsteun op de juiste hoogte af terwijl u de ontgrendelingsknop indrukt. Controleer of de steun goed is vergrendeld door hem iets omhoog te trekken.

⌘ De hoofdsteunen verwijderen en aanbrengen

⚠ WAARSCHUWING

Het niet aanbrengen, of niet correct aanbrengen, van de hoofdsteunen kan leiden tot ernstig letsel bij een aanrijding.

Plaats de hoofdsteunen voor het rijden altijd terug.

Armsteun

■ De armsteun van de voorstoel gebruiken

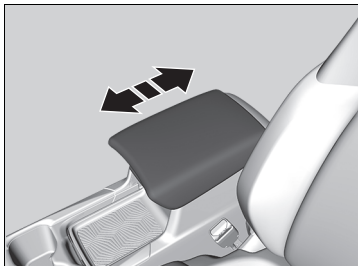

Het consoledeksel kan als armsteun worden gebruikt.

Verstellen:

Schuif de armsteun in de gewenste positie.

■ Armleuning van stoel op tweede rij gebruiken



Trek de armsteun in het midden van de rugleuning naar beneden.

Interieurverlichting

Schakelaars interieurverlichting

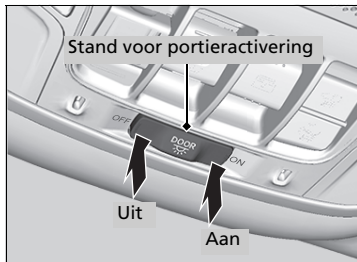

■ ON

De interieurverlichting gaat branden bij geopende of gesloten portieren.

■ Portieractivering

De interieurverlichting gaat automatisch branden in de volgende gevallen:

- Wanneer één of meer portieren zijn geopend.
- Wanneer u het bestuurdersportier ontgrendelt.

Modellen zonder sleutelloos toegangssysteem

- Verwijderen van de sleutel uit de contactschakelaar.

Modellen met sleutelloos toegangssysteem

- Wanneer de voedingsmodus is ingesteld op VOERTUIG UIT (STUURSLOT).

■ OFF

De interieurverlichting blijft uit bij geopende of gesloten portieren.

» Schakelaars interieurverlichting

In de stand voor portieractivering dooft de interieurverlichting langzaam en gaat deze ongeveer 30 seconden nadat de portieren zijn gesloten uit.

De verlichting gaat na ongeveer 30 seconden uit in de volgende gevallen:

- Wanneer u het bestuurdersportier ontgrendelt zonder het te openen.

Modellen zonder sleutelloos toegangssysteem

- Verwijderen van de sleutel uit de contactschakelaar, maar geen portier openen.

Modellen met sleutelloos toegangssysteem

- Wanneer u de voedingsmodus op VOERTUIG UIT (STUURSLOT) zet zonder een deur te openen.

De dimtijd van de interieurverlichting kan worden gewijzigd.

Modellen met audiosysteem met kleurenscherm

➤ **Instelbare functies** BLZ. 157

Modellen met display-audio

➤ **Instelbare functies** BLZ. 408

De interieurverlichting gaat onmiddellijk uit in de volgende gevallen:

- Wanneer u het bestuurdersportier vergrendelt.

Modellen zonder sleutelloos toegangssysteem

- Wanneer u het bestuurdersportier sluit met de sleutel in de contactschakelaar.

Modellen met sleutelloos toegangssysteem

- Wanneer u het bestuurdersportier vergrendelt in de stand ACCESSOIRE.
- De voedingsmodus in de stand AAN zetten.

► Schakelaars interieurverlichting

Laat bij uitgeschakelde motor de interieurverlichting niet aan gedurende een langere periode, om te voorkomen dat de accu leegloopt.

Wanneer u een portier open laat staan in de stand VOERTUIG UIT (STUURSLOT) of wanneer de sleutel niet in de contactschakelaar zit, gaat de interieurverlichting na ongeveer 15 minuten uit.

Kaartleeslampjes

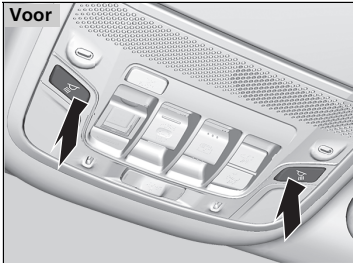

■ Voorstoel

De kaartleeslampjes kunnen worden in- en uitgeschakeld door op de knop  (kaartleeslampje) te drukken.

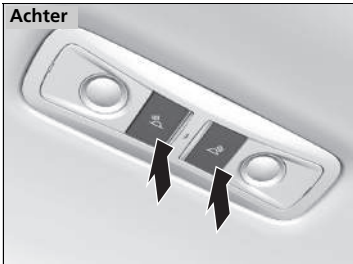

■ Stoel tweede rij

De kaartleeslampjes kunnen worden in- en uitgeschakeld door op de knop  (kaartleeslampje) te drukken.

☒ Kaartleeslampjes

Modellen met panoramadak

Wanneer de schakelaar voor de interieurverlichting in de stand voor portieractivering staat en een van de portieren is geopend of de lichtschakelaar in de stand **ON** wordt gezet, dooft het kaartleeslampje achter niet wanneer op de knop  (kaartleeslampje) wordt gedrukt.

■ Verlichting bagageruimte



De bagageruimteverlichting wordt ingeschakeld wanneer u de achterklep opent.



▣ Verlichting bagageruimte

De bagageruimteverlichting heeft geen aan/uit-schakelaar. Als de achterklep gedurende langere tijd open blijft staan, gaat deze automatisch binnen 30 minuten uit.

Opbergvakken

■ Handschoenenkastje

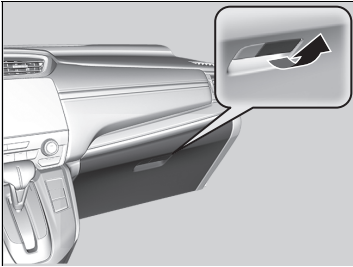

Open het handschoenenkastje door aan de hendel te trekken.

» Handschoenenkastje

⚠ WAARSCHUWING

Een open handschoenenkastje kan tijdens een aanrijding ernstig letsel aan uw passagier toebrengen, ook al maakt deze gebruik van de veiligheidsgordel.

Houd tijdens het rijden het handschoenenkastje steeds gesloten.

■ Opbergruimte middenconsole

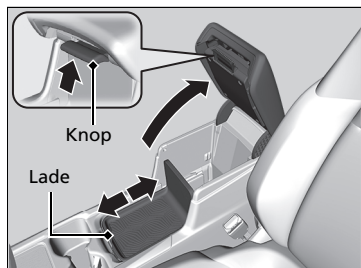

Om te openen, trekt u de knop uit. U kunt de positie van de lade veranderen door deze naar voren of naar achteren te schuiven.

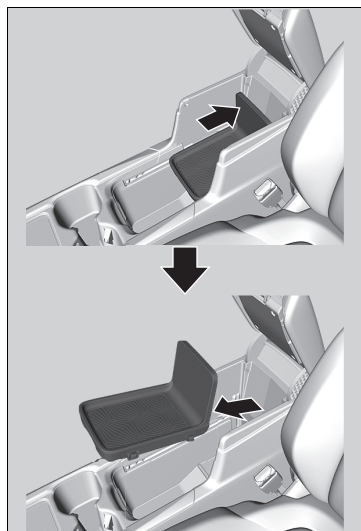

■ De lade verwijderen

1. Schuif de lade naar achteren.

2. Til de rand van de lade iets op en trek hem eruit.

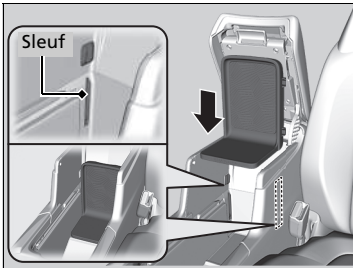

De lade inschuiven:
Brenge de lade in lijn met de sleuven aan de achterkant van de consolebak en druk hem vervolgens helemaal omlaag tot hij zich in de vergrendelde stand bevindt.

■ Gebied voor bagageopslag

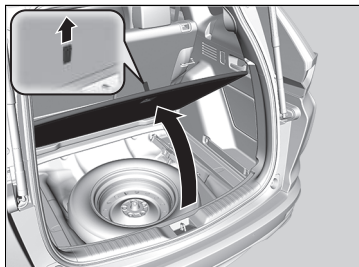

Modellen zonder stoel derde rij

■ Vloerafdekking in de onderste stand zetten

Dit is praktisch om een lang voorwerp te bewaren.

1. Trek aan de lus en open de afdekking van de bagageruimtevloer.
2. Trek de lus omhoog om de vloerafdekking op te tillen.
3. Trek de vloerafdekking naar u toe tot deze van de steun vrijkomt.
4. Duw het verre uiteinde van de vloerafdekking naar beneden naar de vloer onder de steunstang en laat daarna het andere uiteinde zakken.

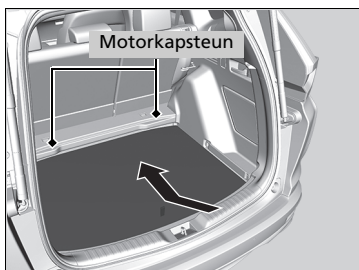
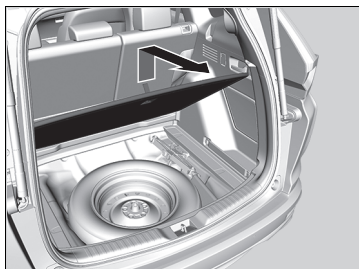

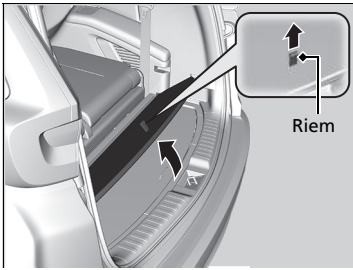

Modellen met stoel derde rij

■ Vloerafdekking in de bovenste stand zetten

Duw de stoel op de derde rij naar voren en de vloerafdekking in de bovenste stand om grotere items in de bagageruimte te kunnen plaatsen.

1. Neerklappen stoel derde rij.

➤ **Neerklappen stoel derde rij** BLZ. 258

2. Trek aan de lus en open de afdekking van de bagageruimtevloer.

3. Trek de vloerafdekking naar u toe tot deze van de steun vrijkomt.

4. Plaats de vloerafdekking in de bovenste stand en schuif hem naar het uiteinde.

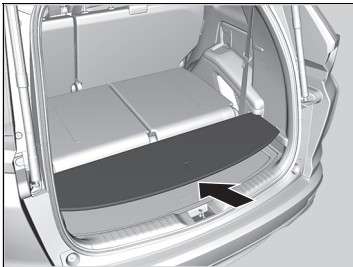
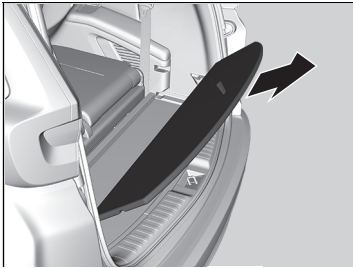

Modellen met stoel derde rij

■ Vloerkastje bagageruimte

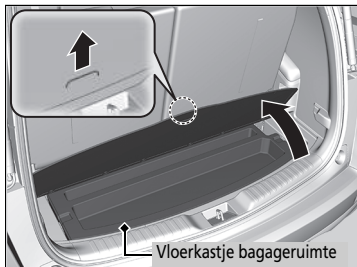

Trek de klep in de vloer van de bagageruimte omhoog.

■ Drinkhouders

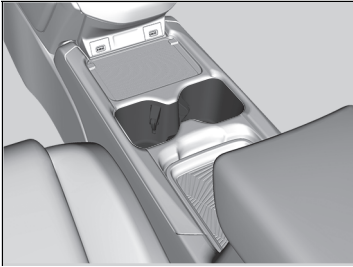

■ Drinkhouders voorstoel

Bevinden zich in de console tussen de voorstoelen.

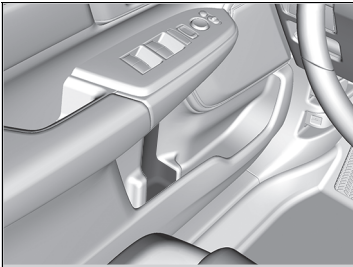

■ Drinkhouders voorportier

Bevinden zich in de zijvakken van beide voorportieren.

Modellen zonder stoel derde rij



■ Drinkhouders tweede rij

Klap de armsteun naar beneden om de drinkhouders van de tweede rij te gebruiken.

»» Drinkhouders

ATTENTIE

Gemorste vloeistoffen kunnen de stoelbekleding, de vloerbedekking en elektrische onderdelen in het voertuig beschadigen.

Wees voorzichtig bij gebruik van de drinkhouders. Als u hete drank morst, kunt u brandwonden oplopen.

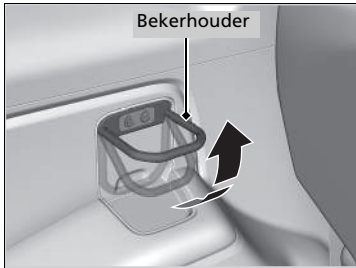
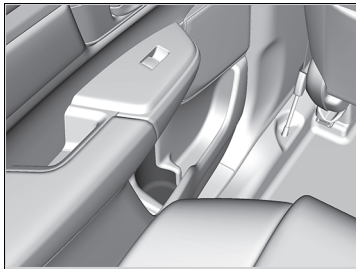
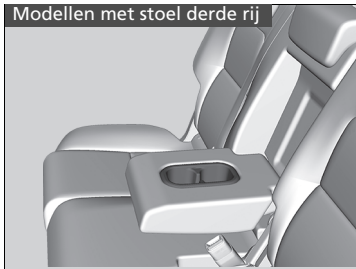

■ **Drankhouders achterportier**

Bevinden zich in de zijvakken van beide achterportieren.

Modellen met stoel derde rij

■ **Drankhouders derde rij**

Trek de bekerhouder omhoog om deze te gebruiken.

U kunt de hoek van de bekerhouder instellen afhankelijk van de afmetingen van de beker.

Jashaakje

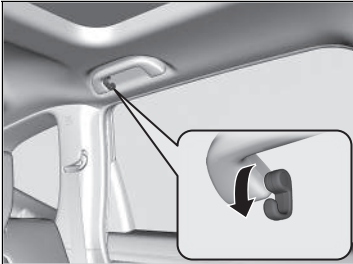

Op de handgrepen linksachter en rechtsachter zijn jashaakjes aangebracht. Trek het omlaag als u het wilt gebruiken.

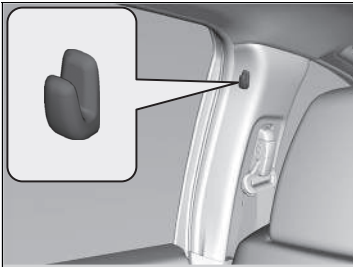

Op de deurstijlen links en rechts zijn kledinghaakjes aangebracht.

Jashaakje

De jashaakjes zijn niet ontworpen voor grote of zware voorwerpen.

■ Bevestigingspunten voor vastbinden *

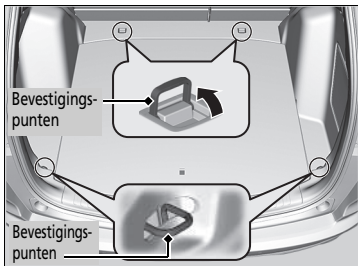

De bevestigingspunten in de vloer van de bagageruimte kunnen worden gebruikt voor de bevestiging van een net voor het vastzetten voorwerpen.

■ Bagagehaken *

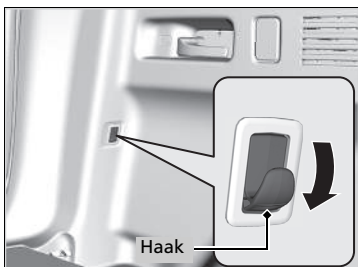

De bagagehaken aan beide zijden van de bagageruimte kunnen worden gebruikt om lichte voorwerpen op te hangen.

⌘ Bevestigingspunten voor vastbinden *

Pak onder het rijden geen voorwerpen uit de bagageruimte. Losliggende voorwerpen kunnen letsel veroorzaken wanneer u hard moet remmen.

⌘ Bagagehaken *

ATTENTIE

Hang geen grote voorwerpen of voorwerpen die meer dan 3 kg wegen aan de haken in de bagageruimte. Door zware of grote voorwerpen op te hangen, kunnen de haken beschadigd worden.

Zonnebrilhouder



Druk op de inkeping van de zonnebrilhouder en laat los om de zonnebrilhouder te openen. Om de houder te sluiten drukt u hem dicht totdat hij wordt vergrendeld.

In deze houder kunnen zonnebrillen en andere kleine voorwerpen worden bewaard.



■ Gespreksspiegel*

De zonnebrilhouder bevat een spiegel. Open de zonnebrilhouder volledig en duw deze vervolgens terug tot de eerste aanslag.

U kunt de spiegel gebruiken om een oogje te houden op de achterzittingen.

☒ Zonnebrilhouder

Zorg ervoor dat de houder gesloten is tijdens het rijden, behalve voor toegang tot opgeborgen voorwerpen.

* Niet beschikbaar op alle modellen

■ Kofferruimteafdekking*

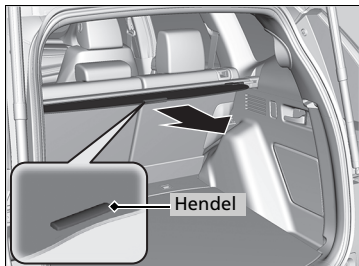

Met de bagageruimteafdekking kunt u voorwerpen in de bagageruimte verbergen en beschermen tegen direct zonlicht.

■ Uittrekken:

Til de handgreep op aan de middelste rand van de afdekking om de uiteinden los te haken en trek de bevestigingsstangen in de haken aan beide zijden van de achterklepopening.

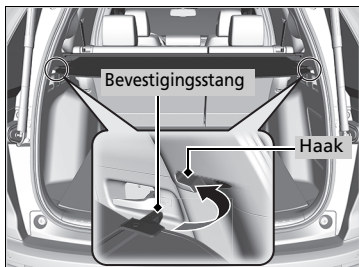

⊠ Kofferruimteafdekking*

Pak onder het rijden geen voorwerpen uit de bagageruimte. Losliggende voorwerpen kunnen letsel veroorzaken wanneer u hard moet remmen.

Stapel objecten in de bagageruimte niet hoger dan de bovenzijde van de zitting. Deze zouden uw zicht kunnen belemmeren en in het voertuig kunnen worden rondgeslingerd bij een plotse stop.

Om schade aan de kofferruimteafdekking te voorkomen:

- Plaats geen items op de kofferruimteafdekking.
- Plaats geen gewicht op de kofferruimteafdekking.

Zorg dat elke bevestigingspen in de betreffende bevestigingsgroef zit wanneer u de bagageafdekking oprolt. Als deze niet in de groeven zitten, kunnen de stangen ratelen als ze de omringende oppervlakken raken.

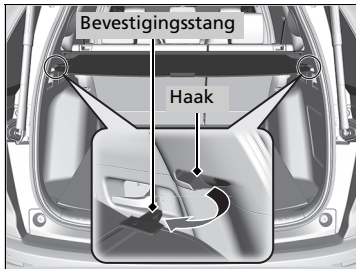

■ **Intrekken:**

Schuif de stangen uit de haken en rol de bedekking langzaam terug tot deze volledig is ingetrokken.

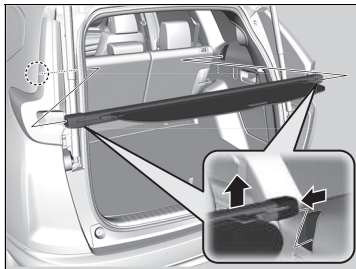

■ **Verwijderen:**

Druk een van de zijden van de behuizing naar binnen en til deze van zijn plaats.

Overige comfortvoorzieningen in interieur

■ Accessoires-voeding

De accessoires-voedingen kunnen worden gebruikt wanneer de contactschakelaar in de stand ACCESSOIRE **I** of AAN **II***1 staat.

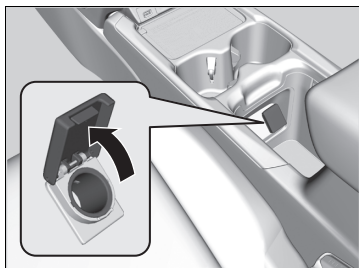

■ Opbergruimte middenconsole

Schuif de lade terug en open de klep om hem te gebruiken.

» Accessoires-voeding

ATTENTIE

Steek geen voertuiganstekerelement in de voeding. Dit kan tot oververhitting van de accessoiresvoeding leiden.

De accessoiresvoeding kan 12 V gelijkstroom leveren voor de stroomvoorziening van accessoires die 180 watt (15 ampère) of minder aan stroom verbruiken.

Om ontladen van de accu te voorkomen mag de accessoiresvoeding alleen worden gebruikt bij een draaiende motor.

Wanneer de accessoiresvoeding niet in gebruik is, sluit u het klepje om te voorkomen dat er kleine vreemde voorwerpen in de accessoiresvoeding terecht komen.

*1: Modellen met het sleutellose toegangssysteem hebben een knop **ENGINE START/STOP** in plaats van een contactschakelaar.

Modellen zonder stoel derde rij



Modellen met stoel derde rij

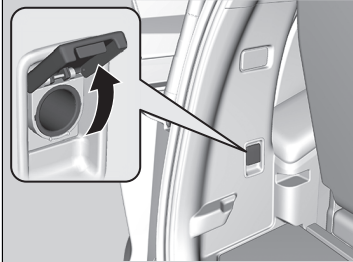



■ Bagageruimte

Open de klep om de voeding te gebruiken.

■ Draadloze oplader*

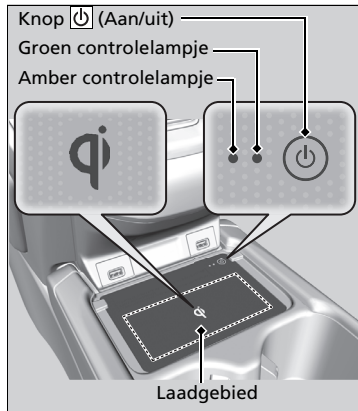
Voor gebruik van de draadloze oplader moet de voedingsmodus ACCESSOIRE of AAN zijn. Laad een apparaat dat geschikt is voor Qi draadloos opladen als volgt op via het gedeelte dat is aangegeven met de markering  :



1. Druk de knop  (Aan/uit) in om het systeem in en uit te schakelen.
 - Wanneer het systeem wordt ingeschakeld, gaat het groene controlelampje branden.
2. Plaats het apparaat dat u wilt opladen op het laadstation.
 - Het systeem begint het apparaat automatisch op te laden en het amber controlelampje gaat branden.
 - Verzeker u ervan dat het apparaat compatibel is met het systeem, en dat de oplaadbare zijde in het midden van het laadgebied is geplaatst.
3. Wanneer het opladen is voltooid, gaat het groene controlelampje branden.
 - Afhankelijk van het apparaat blijft het amber controlelampje branden.

►► Draadloze oplader*

WAARSCHUWING

Metalen voorwerpen tussen het laadblok en het te laden apparaat worden heet en kunnen brandwonden veroorzaken.

- Verwijder altijd vreemde voorwerpen van het laadblok voordat u het apparaat gaat opladen.
- Zorg dat het oppervlak stofvrij is en geen vuil bevat voordat u gaat opladen.
- Mors geen vloeistoffen (water, dranken, enz.) op de oplader en het apparaat.
- Gebruik geen olie, vet, alcohol, benzine of verdunner om het oplaadblok te reinigen.
- Dek het systeem niet af met doeken, kleding of andere voorwerpen tijdens het opladen enz.
- Vermijd het gebruik van spuitbussen die in contact kunnen komen met het oppervlak van het laadblok.

Dit systeem verbruikt veel stroom. Gebruik het systeem niet gedurende een langere periode wanneer de motor niet draait. De accu kan dan worden ontladen en de motor kan moeilijk worden gestart.

Raadpleeg de gebruikershandleiding van het compatibele apparaat dat u wilt opladen wanneer u de draadloze oplader gebruikt.

De merken "Qi" en  zijn gedeponeerde handelsmerken in eigendom van Wireless Power Consortium (WPC).

■ **Wanneer het apparaat niet begint op te laden**

Pas een van de oplossingen in de volgende tabel toe.

Controlelampje		Oorzaak	Oplossing
Groen en amber	Knippert gelijktijdig	Er is een obstakel tussen het laadgebied en het apparaat.	Verwijder het obstakel.
		Het apparaat bevindt zich niet binnen het laadgebied.	Plaats het apparaat in het midden van het laadgebied met de aanduiding  .
Amber	Knipperend	De draadloze oplader is defect.	Neem contact op met een dealer voor reparatie.

►► Draadloze oplader*

ATTENTIE

Plaats geen magnetische opnamemedia of precisie-apparaten binnen het laadgebied tijdens het opladen. De gegevens op uw kaarten zoals creditcards kunnen verloren gaan vanwege het magnetische effect. Ook precisie-apparaten zoals horloges kunnen storingen ondervinden.

In de volgende gevallen kan het opladen worden beëindigd of niet worden gestart:

- Het apparaat is al volledig opgeladen.
- De temperatuur van het apparaat is extreem hoog tijdens het opladen.
- U bevindt zich op een plaats waar sterke elektromagnetische golven of geluiden worden uitgezonden, bijvoorbeeld tv-zenders, elektriciteitscentrales of tankstations.

Een apparaat kan mogelijk niet worden opgeladen als de grootte of de vorm van het apparaat niet geschikt is voor gebruik met het laadgebied.

Niet alle apparaten zijn compatibel met dit systeem.

Tijdens het opladen is het normaal dat het laadgebied en het apparaat warm worden.

 wordt weergegeven op het audio-/informatiescherm wanneer het apparaat wordt opgeladen met de draadloze oplader.

* Niet beschikbaar op alle modellen

►► Draadloze oplader*

Het laden kan kort worden onderbroken wanneer:

- Alle portieren of de achterklep worden gesloten.
Om problemen met de juiste werking van het sleutellose toegangssysteem te voorkomen.
- De positie van het apparaat wordt gewijzigd.

Laad niet meer dan één apparaat tegelijk op binnen een laadgebied.

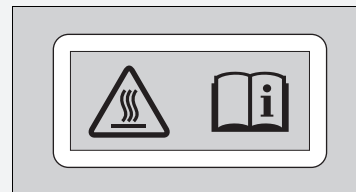

Risico van verbranding:

Metalen voorwerpen geplaatst tussen het laadblok en het apparaat kunnen heet worden.

■ Stuurwielverwarming*

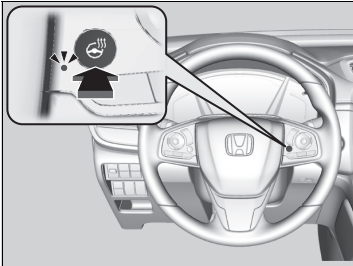

De voedingsmodus moet AAN zijn om de stuurwielverwarming te gebruiken.

Druk op de knop aan de rechterzijde van het stuurwiel.

Wanneer een comfortabele temperatuur is bereikt, drukt u opnieuw op de knop om hem uit te schakelen.

De stuurwielverwarming wordt uitgeschakeld wanneer u de motor start, zelfs als u het systeem heeft ingeschakeld toen u voor het laatst het voertuig bestuurde.

▣ Stuurwielverwarming*

Gebruik de stuurwielverwarming niet continu wanneer de motor uit is. Onder dergelijke omstandigheden kan de accu zwakker worden, waardoor de motor lastig start.

* Niet beschikbaar op alle modellen

■ Verwarming voorstoelen *



De contactschakelaar moet in de stand AAN **II***¹ staan om de stoelverwarming te gebruiken.

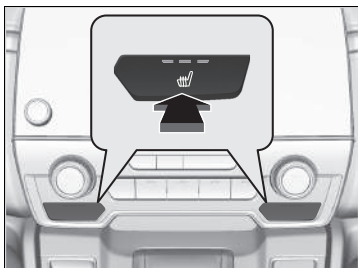

Druk op de knop van de stoelverwarming:

Eenmaal: De instelling HI (drie controlelampjes branden)

Tweemaal: De instelling MID (twee controlelampjes branden)

Driemaal: De stand LO (één controlelampje aan)

Viermaal: De instelling UIT (er branden geen controlelampjes)

Wanneer de contactschakelaar in de stand AAN **II***¹ staat nadat deze is uitgeschakeld, wordt de vorige instelling van de stoelverwarming gehandhaafd.

☞ Verwarming voorstoelen *

⚠ WAARSCHUWING

Bij het gebruik van de stoelverwarming kunnen door hitte brandwonden ontstaan.

Personen met een verminderd vermogen om temperatuur waar te nemen (bijv. personen met suikerziekte, beschadiging van de zenuwen van de onderste ledematen of verlamming) of een gevoelige huid wordt afgeraden stoelverwarming te gebruiken.

Gebruik de stoelverwarming ook niet wanneer deze in de stand LO staat bij uitgeschakelde motor. Onder dergelijke omstandigheden kan de accu zwakker worden, waardoor de motor lastig start.

Na een bepaalde tijd wordt de sterkte-instelling voor de stoelverwarming automatisch verlaagd met een niveau tegelijk, tot de stoelverwarming wordt uitgeschakeld. De verstreken tijd varieert al naar gelang de interieuromstandigheden.

*1: Modellen met het sleutellose toegangssysteem hebben een knop **ENGINE START/STOP** in plaats van een contactschakelaar.

* Niet beschikbaar op alle modellen

Achterbankverwarming*



De voedingsmodus moet AAN zijn om de stoelverwarming te gebruiken.
 Er is geen verwarming op de middelste zitplaats van de achterbank.
 Druk op de knop van de stoelverwarming:
 Eenmaal: De instelling HI (drie controlelampjes branden)
 Tweemaal: De instelling MID (twee controlelampjes branden)
 Driemaal: De stand LO (één controlelampje aan)
 Viermaal: De instelling UIT (er branden geen controlelampjes)

⌘Achterbankverwarming*

⚠WAARSCHUWING

Bij het gebruik van de stoelverwarming kunnen door hitte brandwonden ontstaan.

Personen met een verminderd vermogen om temperatuur waar te nemen (bijv. personen met suikerziekte, beschadiging van de zenuwen van de onderste ledematen of verlamming) of een gevoelige huid wordt afgeraden stoelverwarming te gebruiken.

Gebruik de stoelverwarming ook niet wanneer deze in de stand LO staat bij uitgeschakelde motor. Onder dergelijke omstandigheden kan de accu zwakker worden, waardoor de motor lastig start.

Na een bepaalde tijd wordt de sterkte-instelling voor de stoelverwarming automatisch verlaagd met een niveau tegelijk, tot de stoelverwarming wordt uitgeschakeld. De verstreken tijd varieert al naar gelang de interieuromstandigheden.

* Niet beschikbaar op alle modellen

Automatische klimaatregeling gebruiken

Het automatische klimaatregelsysteem regelt de binnentemperatuur die u selecteert. Het systeem selecteert tevens de juiste mix verwarmde of gekoelde lucht, waardoor de binnentemperatuur zo snel mogelijk naar wens wordt verhoogd of verlaagd.

Modellen met audiosysteem met kleurenscherm

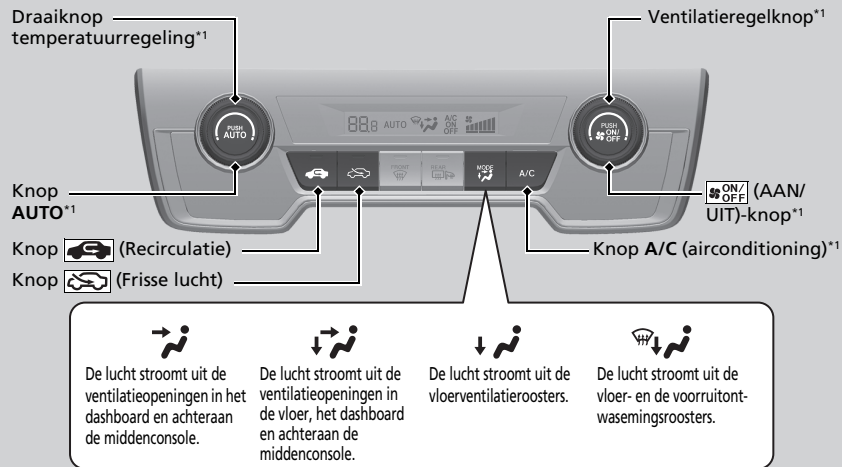

*1: Modellen met het stuur links afgebeeld. Voor de modellen met het stuur rechts bevinden deze knoppen zich op de symmetrisch tegengestelde positie van het model met het stuur links.

Automatische klimaatregeling gebruiken

Modellen met display-audio

Druk op de knop **CLIMATE** om informatie betreffende A/C, MODUS en ventilatieregeling weer te geven op het audio-/informatiescherm voor handmatige bediening. Selecteer het pictogram om A/C in of uit te schakelen, een andere ventilatiemodus te selecteren of de ventilatorsnelheid te wijzigen.

Wanneer op een toets wordt gedrukt tijdens gebruik van het klimaatregelsysteem in de automatische stand, dan heeft de functie van de ingedrukte toets prioriteit.

Modellen met display-audio



De lucht stroomt uit de ventilatieopeningen in het dashboard en achteraan de middenconsole.	De lucht stroomt uit de ventilatieopeningen in de vloer, het dashboard en achteraan de middenconsole.	De lucht stroomt uit de vloer-ventilatieopeningen.	De lucht stroomt uit de vloer- en de voorruitontwasemingsroosters.

Draaiknop temperatuurregeling aan bestuurderszijde*¹

Knoppen voor ventilatorregeling

Knop **CLIMATE** (KLIMAAT)

Knop **SYNC** (synchronisatie)*¹

Draaiknop temperatuurregeling aan passagierszijde*¹

Knop **AUTO***¹

(AAN/UIT)-knop*¹

Knop (Recirculatie)

Knop (Frisse lucht)

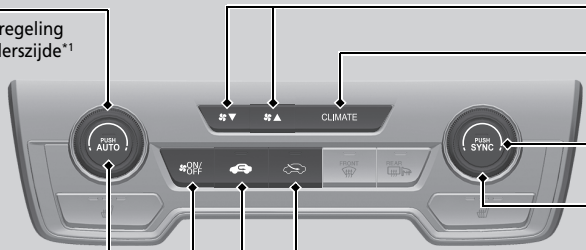

*1: Modellen met het stuur links afgebeeld. Voor de modellen met het stuur rechts bevinden deze knoppen zich op de symmetrisch tegengestelde positie van het model met het stuur links.

Gebruik het systeem bij een draaiende motor.

1. Druk op de knop **AUTO**.

Modellen met audiosysteem met kleurenscherm

2. Stel de binnentemperatuur af met behulp van de draaiknop temperatuurregeling.

Modellen met display-audio

2. Stel de binnentemperatuur af met behulp van de draaiknop voor de temperatuurregeling aan de bestuurders- of passagierszijde.

3. Druk op de knop  (AAN/UIT) om te annuleren.

■ Schakelen tussen de recirculatie-/frisse-luchtmodus

Druk op de knop  (recirculatie) of  (frisse lucht) om een andere modus te selecteren, afhankelijk van de omgevingsomstandigheden.

 Recirculatiemodus (controlelampje aan): recirculeert de lucht in het voertuig door het systeem.

 Frisse-luchtmodus (controlelampje aan): behoudt de buitenventilatie. Houd het systeem in de frisse-luchtmodus in normale omstandigheden.

►► Automatische klimaatregeling gebruiken

Het controlelampje **AUTO** gaat uit, maar functies die niet zijn gekoppeld aan de ingedrukte toets worden automatisch geregeld.

Om te voorkomen dat koude lucht van buiten het interieur in wordt geblazen, kan het zijn dat de ventilator niet onmiddellijk wordt geactiveerd nadat de knop **AUTO** is ingedrukt.

Modellen met stop-/startstelsysteem

Tijdens stilstand met het stop-/startstelsysteem wordt de airconditioning opgeschort en blijft enkel de aanjager actief. Als u niet wilt dat de airconditioning wordt opgeschort, drukt u op de knop **OFF** om de stop-/startfunctie uit te schakelen.

Indien het binnen heel warm is, kunt u het sneller laten afkoelen door de ruiten gedeeltelijk te openen, het systeem op **AUTO** te zetten en een lage temperatuur in te stellen. Verander van frisse-luchtmodus naar recirculatiemodus tot de temperatuur gedaald is.

Wanneer de temperatuur wordt ingesteld op de onder- of bovengrens, wordt **Lo** of **Hi** weergegeven.

Druk op de knop  om het klimaatregelsysteem in en uit te schakelen. Bij inschakeling gaat het systeem terug naar uw laatste keuze.

Wanneer de **ECON**-modus actief is, kan het klimaatregelsysteem met verminderde koelprestaties werken.

Voornut en ruiten ontdooien

Modellen met audiosysteem met kleurenscherm

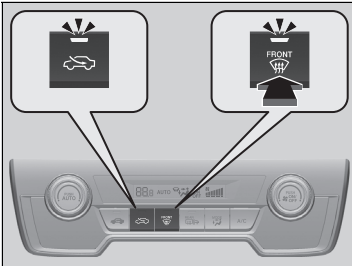

Druk op de knop  (voornutontwaseming) om het airconditioningsysteem in te schakelen en het systeem automatisch naar de frisse-luchtmodus te schakelen.

Druk opnieuw op de knop  om het systeem uit te schakelen. Het airconditioningsysteem gaat terug naar de vorige instellingen.

Modellen met display-audio

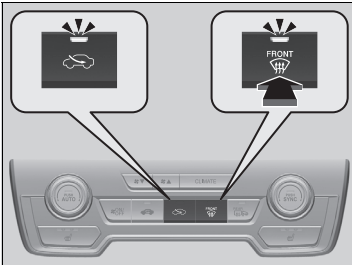

Voornut en ruiten ontdooien

Zorg voor uw eigen veiligheid dat u een goed zicht via alle ruiten hebt voordat u gaat rijden.

Stel de temperatuur niet in in de buurt van de boven- of ondergrens.

Wanneer koude lucht in aanraking komt met de voornut, kan de buitenkant van de voornut beslaan.

Modellen met handgeschakelde transmissie

Herstart de motor als volgt om tijdens de auto-stop te ontwasemen.

1. Zorg dat keuzehendel in de stand **N** staat.
2. Trap het koppelingspedaal volledig in.
3. Druk op de knop .

■ De ruiten snel ontdooien

Modellen met audiosysteem met kleurenscherm

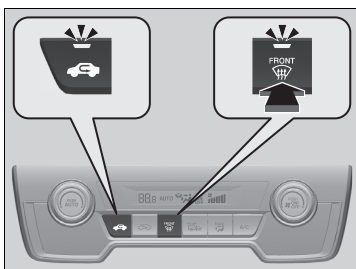

1. Druk op de knop  (het controlelampje brandt).
2. Druk op de knop  (het controlelampje brandt).

Modellen met display-audio

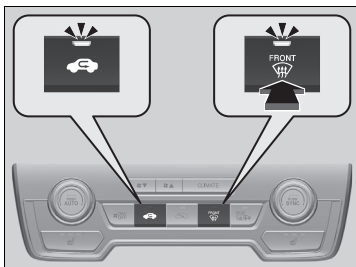

►► De ruiten snel ontdooien

Schakel na het ontdooien van de ruiten over op de frisse-luchtmodus. Wanneer het systeem in de recirculatiemodus blijft staan, dan kunnen de ruiten beslaan door vocht. Dit beperkt het zicht.

■ Synchronisatiemodus*

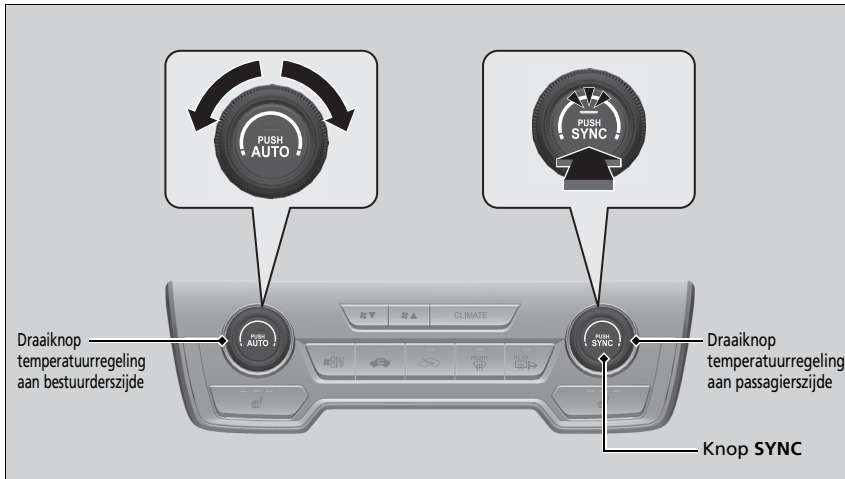

In de synchronisatiemodus kan de temperatuur synchroon worden ingesteld voor de bestuurders- en passagierszijde.

1. Druk op de knop **SYNC**.
 - Het systeem schakelt over naar de synchronisatiemodus.
2. Stel de temperatuur af met de draaiknop voor de temperatuurregeling aan de bestuurderszijde.

Druk op de knop **SYNC** om terug te keren naar de tweevoudige modus.

► Synchronisatiemodus*

Wanneer u op de knop  drukt, gaat het systeem over naar de synchronisatiemodus.

Wanneer het systeem in gesynchroniseerde modus is ingesteld, kunnen de temperatuur aan bestuurderszijde en de temperatuur aan passagierszijde afzonderlijk worden ingesteld.

* Niet beschikbaar op alle modellen

Sensoren automatische klimaatregeling

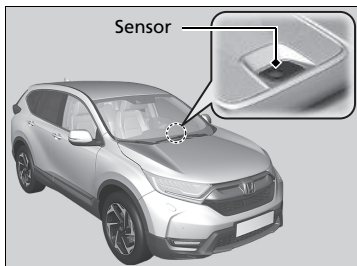

Het automatische klimaatregelsysteem is uitgerust met sensoren. Bedek de sensoren niet en mors er geen vloeistof overheen.

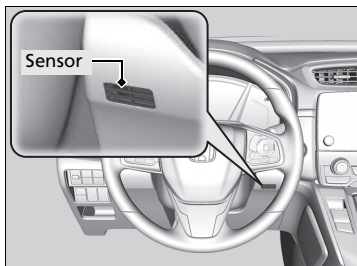

Funcities

In dit hoofdstuk wordt het bedienen van technologiefuncties beschreven.

Audiosysteem	
Over uw audiosysteem	298
USB-poort(en)	299
Aansluitcontact externe audio*	300
Diefstalpreventie audiosysteem	301
Afstandsbediening van het audiosysteem	302
Basisbediening audiosysteem	305, 331
Audio-foutmeldingen	393
Algemene informatie over het audiosysteem	395
Instelbare functies	400, 408
Handsfree telefoonsysteem	436, 457
Noodoproep (eCall)*	
Automatische noodoproep	489
Handmatige noodoproep	491

* Niet beschikbaar op alle modellen

Over uw audiosysteem

Het audiosysteem bevat een AM/FM-radio. Het kan tevens afspelen vanaf USB-flashdrives en iPod-, iPhone- en *Bluetooth*®-apparaten.

U kunt het audiosysteem bedienen met de knoppen en schakelaars op het paneel, de afstandsbediening op het stuurwiel of de pictogrammen op de interface van het aanraakscherm*.

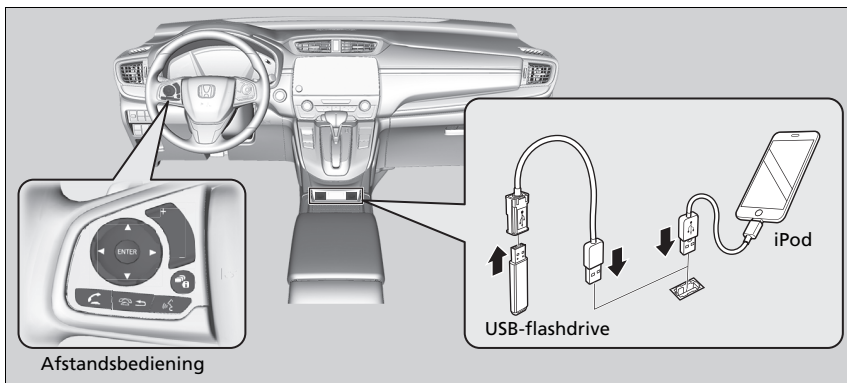

Over uw audiosysteem

iPod, iPhone en iTunes zijn handelsmerken van Apple Inc.

Werking met contact uit*

Nadat u de contactschakelaar op STUURSLOT 0^{*1} hebt gezet, kunt u het audiosysteem gedurende maximaal 30 minuten per rijcyclus gebruiken. Of u het audiosysteem kunt blijven gebruiken, hangt echter af van de toestand van de accu. Als u deze functie herhaaldelijk gebruikt, kan de accu leeg raken.

* 1: Modellen met het sleutellose toegangssysteem hebben een knop **ENGINE START/STOP** in plaats van een contactschakelaar.

* Niet beschikbaar op alle modellen

USB-poort(en)

Sluit de USB-stekker van de iPod of de USB-flashdrive aan op de USB-poort.

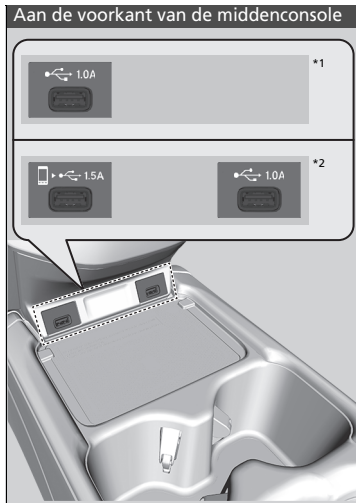

■ Aan de voorkant van de middenconsole

USB-poort (1,0 A)

Met de USB-poort (1,0 A) kunt u audiobestanden op een USB-flashdrive afspelen, een mobiele telefoon aansluiten en laadapparaten aansluiten.

USB-poort (1,5 A)*

Met de USB-poort (1,5 A) kunt u apparaten opladen, audiobestanden afspelen en compatibele telefoons met smartphone-verbinding, Apple CarPlay of Android Auto aansluiten.

- Om eventuele problemen te voorkomen, dient u een Apple MFI-gecertificeerde Lightning-stekker voor Apple CarPlay te gebruiken. Voor Android Auto moeten de USB-kabels gecertificeerd zijn door USB-IF om te voldoen aan de USB 2.0-norm.

☒ USB-poort(en)

- Laat een iPod of USB-flashdrive niet in het voertuig achter. Ze kunnen beschadigd raken door direct zonlicht en hoge temperaturen.
- Wij adviseren een verlengkabel te gebruiken voor de USB-poort.
- Sluit de iPod of USB-flashdrive niet aan via een hub.
- Gebruik geen apparaat zoals een kaartlezer of externe harde schijf, want dit apparaat of uw bestanden zouden dan beschadigd kunnen raken.
- We adviseren u een back-up te maken van uw gegevens voor u het apparaat in het voertuig gebruikt.
- De getoonde meldingen kunnen verschillen afhankelijk van het model van het apparaat en de softwareversie.

Als het audiosysteem de iPod niet herkent, sluit de iPod dan enkele keren opnieuw aan of start het apparaat opnieuw op. Volg voor het opnieuw opstarten de instructies van de fabrikant bij de iPod of ga naar www.apple.com/ipod.

De USB-poort kan maximaal 1,5A / 2,5A stroom leveren. Hij levert geen 1,5 A / 2,5 A tenzij het apparaat hierom vraagt. Raadpleeg de gebruikershandleiding van het op te laden apparaat voor informatie over het ampèrage.

Onder bepaalde omstandigheden kan een apparaat dat is aangesloten op de poort ruis veroorzaken bij de radiozender waarnaar u luistert.

*1: Modellen met audiosysteem met kleurenscherm

*2: Modellen met display-audio

* Niet beschikbaar op alle modellen



■ Aan de achterkant van de middenconsole*

De USB-poorten (2,5 A) zijn alleen voor het opladen van apparaten.

Aansluitcontact externe audio*

Gebruik het aansluitcontact om apparaten aan te sluiten.

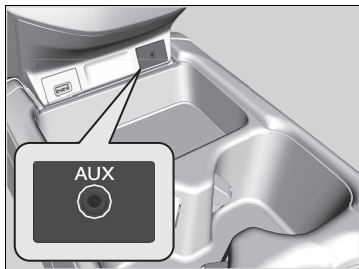

Sluit een apparaat aan op het aansluitcontact met behulp van een 3,5 mm stereominiplug.

- Het audiosysteem schakelt automatisch naar de AUX-modus.

» USB-poort(en)

USB-poort (2,5A)*

Deze poort is uitsluitend bedoeld voor laden van de accu. U kunt geen muziek afspelen, zelfs niet als u een muziekspeler hebt aangesloten.

» Aansluitcontact externe audio*

Druk op een van de audiomodusknoppen om de modus te wijzigen. U kunt terugkeren naar de AUX-modus door op de knop **MEDIA** te drukken.

U kunt het aansluitcontact externe audio niet gebruiken als u het audiosysteem vervangt.

Diefstalpreventie audiosysteem

Het audiosysteem wordt uitgeschakeld wanneer dit wordt ontkoppeld van de voedingsbron (bijvoorbeeld ontkoppelen van de accu of lege accu). Onder bepaalde omstandigheden wordt door het systeem mogelijk een invoerscherm voor de beveiligingscode weergegeven. Als dit gebeurt, dient u het audiosysteem opnieuw te activeren.

■ Audiosysteem opnieuw activeren

1. Zet de contactschakelaar in de stand AAN *1.
2. Schakel het audiosysteem in.
3. Houd de aan/uit-knop langer dan twee seconden ingedrukt.
 - ▶ Het audiosysteem wordt opnieuw geactiveerd wanneer de audio-regeleenheid verbinding maakt met de regeleenheid van de auto. Als de audio-eenheid door de regeleenheid niet wordt herkend, moet u naar een dealer gaan en de audio-eenheid laten controleren.

*1: Modellen met het sleutellose toegangssysteem hebben een knop **ENGINE START/STOP** in plaats van een contactschakelaar.

Afstandsbediening van het audiosysteem

Hiermee kunt u het audiosysteem tijdens het rijden bedienen. De informatie wordt weergegeven op de interface voor bestuurdersinformatie of het head-updisplay*.

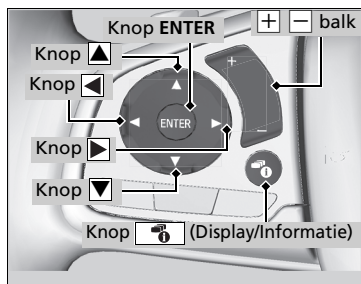

Modellen met display-audio

Knop **ENTER**

- Bij het beluisteren van een USB-flashdrive
1. Druk op het audioscherm van de interface voor bestuurdersinformatie op **ENTER** om de mappenlijst weer te geven.
 2. Druk op ▲ of ▼ om een map te selecteren.
 3. Druk op **ENTER** om een lijst met de tracks in de betreffende map weer te geven.
 4. Druk op ▲ of ▼ om een track te selecteren en druk vervolgens op **ENTER**.

Knoppen ▲ ▼

Druk op ▲ of ▼ om als volgt door de audiomodi te stappen:

Modellen met audiosysteem met kleurenscherm

FM1→FM2→DAB1→DAB2→LW→MW→
USB/iPod→Bluetooth® Audio→AUX

Modellen met display-audio

FM→DAB→LW→MW→USB→iPod→
Bluetooth® Audio→Apps→Audio Apps

►► Afstandsbediening van het audiosysteem









Sommige modi worden alleen weergegeven als er een bepaald apparaat of medium wordt gebruikt.

Afhankelijk van het Bluetooth®-apparaat dat u aansluit, zijn sommige functies mogelijk niet beschikbaar.

Druk op de knop (Beëindigen/Terug)* om terug te gaan naar de vorige opdracht of een opdracht te annuleren.

Druk op de knop (Display/Informatie) om de displayweergave te wijzigen.

Het display wijzigen BLZ. 147









- Bij het beluisteren van een iPod
 1. Druk op het audioscherm van de interface voor bestuurdersinformatie op **ENTER** om de muzieklijst van de iPod weer te geven.
 2. Druk op  of  om een categorie te selecteren.
 3. Druk op **ENTER** om een lijst weer te geven met de items in de categorie.
 4. Druk op  of  om een item te selecteren en druk vervolgens op **ENTER**.
 - Druk op **ENTER** en druk op  of  tot de modus voor het medium waarnaar u wilt luisteren, wordt weergegeven.
- Bij het beluisteren van *Bluetooth*[®]-audio
 1. Druk op het audioscherm van de interface voor bestuurdersinformatie op **ENTER** om de tracklijst weer te geven.
 2. Druk op  of  om een track te selecteren en druk vervolgens op **ENTER**.

  **(volume)balk**

Druk op : Om het volume te verhogen.

Druk op : Om het volume te verlagen.

Knoppen

- Bij het luisteren naar de radio
 - Druk op** : Om de volgende voorkeurradiozender te selecteren.
 - Druk op** : Om de vorige voorkeurradiozender te selecteren.
 - Houd**  **ingedrukt**: Om de volgende krachtige zender te selecteren.
 - Houd**  **ingedrukt**: Om de vorige krachtige zender te selecteren.
- Bij het luisteren naar een iPod, USB-flashdrive of *Bluetooth*®-audio
 - Druk op** : Om naar het volgende nummer te gaan.
 - Druk op** : Om terug te gaan naar het begin van het huidige of vorige nummer.
- Bij het luisteren naar een USB-flashdrive of *Bluetooth*®-audio*
 - Houd**  **ingedrukt**: Om naar de volgende map te gaan.
 - Houd**  **ingedrukt**: Om naar de vorige map te gaan.

Modellen met audiosysteem met kleurenscherm

Voor gebruik van het audiosysteem moet de contactschakelaar in de stand ACCESSOIRE I of AAN II.

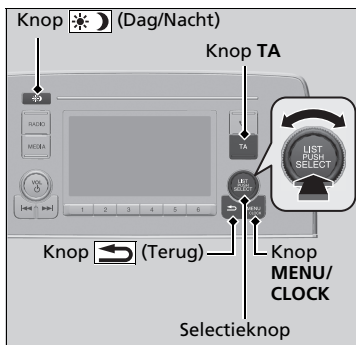

Gebruik de selectieknop of de knop **MENU/CLOCK** voor toegang tot bepaalde audiofuncties.

Druk op om te schakelen tussen normale en uitgebreide weergave voor sommige functies.

Selectieknop: Draai deze naar links of rechts om door beschikbare keuzes navigeren. Druk op om uw selectie in te stellen.

» Basisbediening audiosysteem

Deze weergaven worden gebruikt om te tonen hoe de selectieknop moet worden bediend. Draai aan om te selecteren. Druk op om te bevestigen.

Menu-items

- **Instellen tijdstip klok** BLZ. 174
- **Achtergrond instellen** BLZ. 309
- **Display instellen** BLZ. 312
- **Scannen** BLZ. 318, 320, 327
- **Afspelmodus** BLZ. 324, 327
- **RDS-instellingen** BLZ. 314
- **DAB-instellingen** BLZ. 320
- **Bluetooth** BLZ. 328

Druk op de knoppen op het stuurwiel om audio-instellingen te wijzigen.

- **Afstandsbediening van het audiosysteem** BLZ. 302

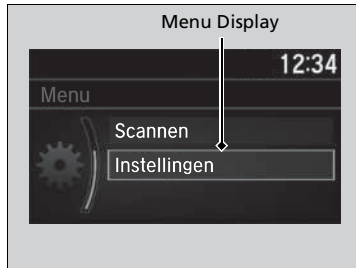



Knop MENU/CLOCK: Druk hierop om een modus te selecteren.

De beschikbare modi omvatten de achtergrond, het display, de klok, de taalinstellingen en de afspeelmodi. De afspeelmodi omvatten ook Scannen, Willekeurig, Herhalen, etc.

Knop  (Terug): Druk op deze knop om terug te gaan naar het vorige display.

Knop TA: druk op deze knop om de TA-zender te activeren.

Knop  (Dag/Nacht): Druk op deze knop om de helderheid van het audio-/informatiescherm te wijzigen.

Druk op de knop  en stel de helderheid in met .

- Telkens wanneer u op de knop  drukt, wisselt de modus tussen dagmodus, nachtmodus en de modus UIT.

Audio-/informatiescherm

Geeft de audiostatus en achtergrond weer. Vanaf dit scherm kunt u naar verschillende instelopties gaan.

■ Het display wijzigen

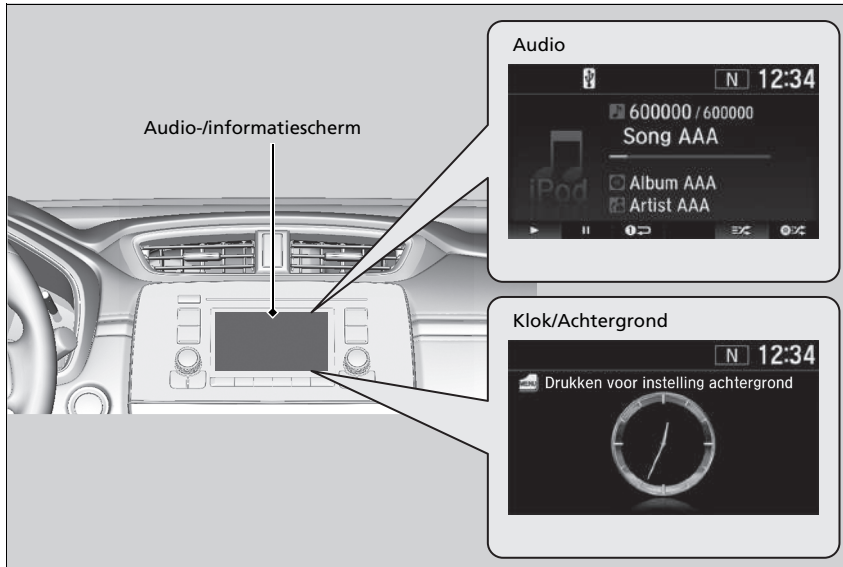







■ **Audio**

Toont de huidige informatie over het audiosysteem.

■ **Klok/Achtergrond**

Toont een klokscherm of een afbeelding die u hebt geïmporteerd.

■ **Display wijzigen**

1. Druk op de knop **MENU/CLOCK**.
2. Draai aan  om **Instellingen** te selecteren en druk op .
3. Draai aan  om **Display wijzigen** te selecteren, en druk vervolgens op .
4. Draai aan  om **Achtergrond** te selecteren en druk op 
 - Als u wilt terugkeren naar het audio-/informatiescherm, selecteert u **Audio**.

■ Achtergrond instellen

U kunt de achtergrond wijzigen, opslaan, en verwijderen op het audio-/informatiescherm.

■ Achtergrond importeren

U kunt achtereenvolgens maximaal drie afbeeldingen als achtergrond importeren vanaf een USB-stick.











1. Sluit de USB-stick aan op de USB-poort.
 ► **USB-poort(en)** BLZ. 299
2. Druk op de knop **MENU/CLOCK**.
3. Draai aan  om **Instellingen** te selecteren en druk op .
4. Draai aan  om **Achtergrond** te selecteren en druk op .
5. Draai aan  om **Import** te selecteren en druk op .
 - De naam van de afbeelding wordt weergegeven in de lijst.
6. Draai aan  om de gewenste afbeelding te selecteren en druk op .
 - De geselecteerde afbeelding wordt weergegeven.
7. Druk op  om de afbeelding op te slaan.
8. Druk op  om **OK** te selecteren.
9. Draai aan  om een locatie te selecteren om de afbeelding op te slaan en druk vervolgens op .
 - Het scherm gaat terug naar het instellingenscherm voor achtergronden.







⌘ Achtergrond instellen

- Wanneer u achtergrondbestanden importeert, moet de afbeelding zich in de rootdirectory van de USB-stick bevinden. Afbeeldingen in een map kunnen niet worden geïmporteerd.
- De bestandsnaam mag niet meer dan 64 tekens bevatten.
- Het bestandsformaat van de afbeelding die kan worden geïmporteerd, is BMP (bmp) of JPEG (jpg).
- De maximale bestands grootte per afbeelding bedraagt 2 MB.
- De maximale afbeeldingsgrootte bedraagt 1.920 x 936 pixels. Als de afbeeldingsgrootte minder is dan 480 x 234 pixels, wordt de afbeelding in het midden van het scherm weergegeven met het extra gebied in zwart.
- Er kunnen maximaal 255 bestanden worden geselecteerd.
- Als de USB-flashdrive geen afbeeldingen heeft, wordt u hierop gewezen in een foutbericht.
- De achtergrondinstelling is beperkt tijdens het rijden.











■ Achtergrond selecteren

1. Druk op de knop **MENU/CLOCK**.
2. Draai aan  om **Instellingen** te selecteren en druk op .
3. Draai aan  om **Achtergrond** te selecteren en druk op .
4. Draai aan  om **Selecteren** te selecteren en druk op 
 - Het scherm gaat naar de lijst met achtergronden.
5. Draai aan  om de gewenste achtergrond te selecteren en druk op .

■ Achtergrond bekijken nadat deze is ingesteld

1. Druk op de knop **MENU/CLOCK**.
2. Draai aan  om **Instellingen** te selecteren en druk op .
3. Draai aan  om **Display wijzigen** te selecteren, en druk vervolgens op .
4. Draai aan  om **Achtergrond** te selecteren en druk op .
5. Druk op de knop  (Terug) tot het bovenste scherm wordt weergegeven.

■ Achtergrond wissen

1. Druk op de knop **MENU/CLOCK**.
2. Draai aan  om **Instellingen** te selecteren en druk op .
3. Draai aan  om **Achtergrond** te selecteren en druk op .
4. Draai aan  om **Verwijderen** te selecteren en druk op 
 - Het scherm gaat naar de lijst met achtergronden.
5. Draai aan  om een achtergrond te selecteren die u wilt wissen en druk op .
6. Draai aan  om **Ja** te selecteren en druk op 
 - Het scherm gaat terug naar het instellingenscherm voor achtergronden.

►► Achtergrond instellen

Druk op de knop  (Terug) om terug te keren naar het vorige scherm.

Wanneer het bestand groot is, duurt het een tijdje voordat het voorbeeld wordt weergegeven.

Geluid instellen

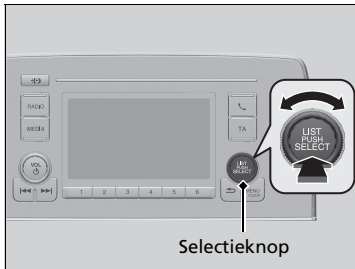

Druk op de knop **MENU/CLOCK**, draai aan om **Geluid** te selecteren en druk op . Draai aan om door de volgende opties te schuiven:

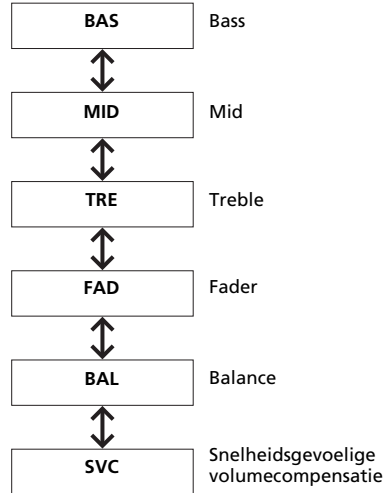
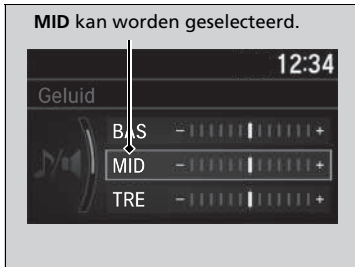

Draai aan om de geluidsinstellingen aan te passen en druk op .

☒ Geluid instellen

De SVC heeft vier modi: **Uit**, **Laag**, **Mid** en **Hoog**.
SVC past het volumeniveau aan de voertuigsnelheid aan.
Wanneer u sneller gaat, neemt het audiovolume toe.
Wanneer u vertraagt, neemt het audiovolume af.

Display instellen

U kunt de helderheid of het kleurenthema van het audio-/informatiescherm wijzigen.

■ De helderheid van het scherm wijzigen

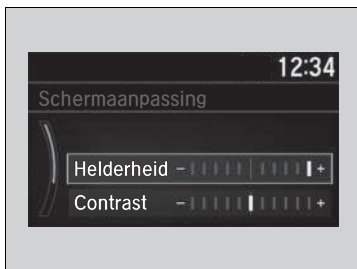

1. Druk op de knop **MENU/CLOCK**.
2. Draai aan  om **Instellingen** te selecteren en druk op .
3. Draai aan  om **Scherm aanpassing** te selecteren en druk vervolgens op .
4. Draai aan  om **Helderheid** te selecteren en druk op .
5. Draai aan  om de instelling aan te passen en druk op .

■ Het kleurenthema van het scherm wijzigen



1. Druk op de knop **MENU/CLOCK**.
2. Draai aan  om **Instellingen** te selecteren en druk op .
3. Draai aan  om **Kleurthema** te selecteren, en druk vervolgens op .
4. Draai aan  om de gewenste instelling te selecteren en druk op .

►► De helderheid van het scherm wijzigen

U kunt de instelling voor **Contrast** en **Zwartniveau** op dezelfde manier wijzigen.

AM/FM-radio afspelen

Knop RADIO
Druk hierop om een band te selecteren.

Knop VOL (Volume aan/uit)
Druk hierop om het audiosysteem in en uit te schakelen.
Draai aan de knop om het volume te regelen.

Knoppen (Zoeken/Overslaan)
Druk op of om omhoog en omlaag langs de gekozen bandbreedte naar een zender met een sterk signaal te zoeken.

Voorkeurstoetsen (1-6)
Om een zender op te slaan:
1. Stem de gekozen zender af.
2. Kies een voorkeurstoets en houd deze ingedrukt totdat u een piepsignaal hoort.
Om naar een opgeslagen zender te luisteren kiest u een band en drukt u vervolgens op de voorkeurstoets.

Audio-/informatiescherm

Knop TA

Selectieknop
Draai aan deze knop om de radiofrequentie af te stellen.
Druk op de knop en draai er vervolgens aan om een item te selecteren. Druk hierna opnieuw op de knop om uw keuze te bepalen.

Knop MENU/CLOCK
Druk hierop om de menu-items weer te geven.



Knop (Terug)
Druk hierop om terug te keren naar het vorige scherm of een instelling te annuleren.

FM-modus

■ Radio Data System (RDS)

Geeft u handige geautomatiseerde diensten die gekoppeld zijn aan uw voor RDS geschikte geselecteerde FM-zender.

■ RDS-zender zoeken in zenderlijst

1. Druk op  terwijl u naar een FM-zender luistert.
2. Draai aan  om de zender te selecteren en druk op .







■ Lijst bijwerken

Hiermee kunt u de beschikbare zenderlijst altijd updaten.

1. Druk op  terwijl u naar een FM-zender luistert.
2. Draai aan  om **Lijst bijwerken** te selecteren en druk op .

■ Radiotekst

Geeft de radiotekstinformatie van de geselecteerde RDS-zender weer.

1. Druk op de knop **MENU/CLOCK**.
 2. Draai aan  om **Instellingen** te selecteren en druk op .
 3. Draai aan  om **RDS-instellingen** te selecteren en druk op .
 4. Draai aan  om **Radiotekst** te selecteren en druk op .
- Selecteer **Radiotekst** opnieuw om dit uit te schakelen.

►► AM/FM-radio afspelen

Het **ST**-controlelampje verschijnt op het display om stereo FM-uitzendingen aan te geven. Stereoweergave is in AM niet beschikbaar.

U kunt 12 AM-zenders en 12 FM-zenders opslaan in het geheugen van de voorkeurstoets. AM heeft twee soorten frequenties (LW en MW). U kunt zes zenders op iedere frequentie opslaan. U kunt op zowel FM1 als FM2 zes zenders opslaan.

Audiomodus wijzigen

Druk op de selectieknoppen voor de audiobron op het stuurwiel.

► Afstandsbediening van het audiosysteem BLZ. 302

►► Radio Data System (RDS)







Wanneer u een voor RDS geschikte FM-zender selecteert, gaat de RDS automatisch aan en de frequentiedisplay verandert in de zendernaam. Als het signaal van de zender echter zwakker wordt, wordt in plaats van de naam van het station de frequentie weergegeven.

Door het in- en uitschakelen van de functie Alternatieve Frequentie (AF) wordt de RDS in- en uitgeschakeld.

Door op  te drukken, schakelt de functie in en uit.







■ Alternatieve Frequentie (AF)

Verandert automatisch de frequentie van hetzelfde programma als u in een andere regio komt.

1. Druk op de knop **MENU/CLOCK**.
2. Draai aan  om **Instellingen** te selecteren en druk op .
3. Draai aan  om **RDS-instellingen** te selecteren en druk op .
4. Draai aan  om **AF** te selecteren en druk op .
 - ▶ Selecteer **AF** opnieuw om dit uit te schakelen.

■ Regionaal programma (REG)







Houdt dezelfde frequentie van de zenders binnen die regio, zelfs wanneer het signaal zwak wordt.

1. Druk op de knop **MENU/CLOCK**.
2. Draai aan  om **Instellingen** te selecteren en druk op .
3. Draai aan  om **RDS-instellingen** te selecteren en druk op .
4. Draai aan  om **REG** te selecteren en druk op .
 - ▶ Selecteer **REG** opnieuw om dit uit te schakelen.



Behalve AM/FM/DAB-modus

■ Nieuwsprogramma (Nieuws)

Stemt automatisch op het nieuwsprogramma af.

1. Druk op de knop **MENU/CLOCK**.
2. Draai aan  om **Instellingen** te selecteren en druk op .
3. Draai aan  om **RDS-instellingen** te selecteren en druk op .
4. Draai aan  om **Nieuws** te selecteren en druk vervolgens op .
 - ▶ Selecteer **Nieuws** opnieuw om dit uit te schakelen.

☒ Radio Data System (RDS)

Als het systeem geen enkele zender van **Zenderlijst** kan vinden, verschijnt er een bevestiging om de lijst te updaten. Draai aan  om **Ja** te selecteren, druk vervolgens op  om de lijst te updaten.

■ Knop verkeersbericht (TA)

Met de stand-byfunctie voor TA is het systeem in elke modus gereed voor verkeersberichten. De laatst ingeschakelde zender moet een zender zijn die geschikt is voor RDS.

Om de functie aan te zetten: Druk op de knop **TA**. Wanneer er verkeersberichten worden uitgezonden op de laatst ingestelde zender, schakelt het systeem automatisch naar de FM-modus. Er wordt TA-INFO op het display weergegeven. Het systeem keert terug naar uw laatst geselecteerde modus nadat de verkeersberichten zijn beëindigd.

Als u tijdens de verkeersberichten wilt terugkeren naar uw laatst geselecteerde modus, drukt u opnieuw op de knop **TA**.

Om de functie te annuleren: Druk op de knop **TA**.

☒ Radio Data System (RDS)

TA

Wanneer u op de knop **TA** drukt, verschijnt het controlelampje **TA** op het display.

Als u **Scannen** selecteert terwijl de stand-byfunctie voor TA is ingeschakeld, zoekt het systeem alleen TP-zenders.

Door tijdens een verkeersbericht op de knop **TA** te drukken, wordt de stand-byfunctie voor TA niet geannuleerd.

Behalve AM/FM/DAB-modus

■ Programmatype (PTY)/Nieuwsonderbrekingsfunctie

Hiermee kan het systeem in elke modus onderbreken met een nieuwsbericht. De laatst ingeschakelde zender moet de zender met de code NEWS PTY zijn.

Om de functie te activeren: Selecteer **Nieuws** in de **RDS-instellingen** en geef NEWS PTY weer voordat u andere modi inschakelt. Wanneer er een nieuwsbericht wordt uitgezonden op de laatst ingestelde zender, schakelt het systeem automatisch naar de FM-modus.

➤ **Nieuwsprogramma (Nieuws)** BLZ. 315

Het systeem keert terug naar uw laatst geselecteerde modus als u naar een ander programma overschakelt of als het signaal zwak wordt.



■ PTY-alarm

De PTY-code, ALARM wordt gebruikt voor noodoproepen, zoals natuurrampen. Wanneer deze code wordt ontvangen, wordt ALARM weergegeven op het display en onderbreekt het systeem de werking van de audio.

AM (LW/MW)-modus



Zenderlijst

Geeft een overzicht van de krachtigste zenders op de gekozen band.

1. Druk op  terwijl u naar een AM-zender luistert.
2. Draai aan  om de zender te selecteren en druk op .



Lijst bijwerken

Hiermee kunt u de beschikbare zenderlijst altijd updaten.

1. Druk op  terwijl u naar een AM-zender luistert.
2. Draai aan  om **Lijst bijwerken** te selecteren en druk op .



Scannen

Laat gedurende 10 seconden elk van de krachtigste zenders op de gekozen band horen.

1. Druk op de knop **MENU/CLOCK**.
2. Draai aan  om **Scannen** te selecteren en druk op .

Druk op  om het scannen te annuleren.

» Zenderlijst

Als het systeem geen enkele zender van **Zenderlijst** kan vinden, verschijnt er een bevestiging om de lijst te updaten. Draai aan  om **Ja** te selecteren, druk vervolgens op  om de lijst te updaten.

DAB (Digital Audio Broadcasting) afspelen

Audio-/informatiescherm

Knop RADIO
Druk hierop om een band te selecteren.

Knop VOL/⏻ (Volume aan/uit)
Druk hierop om het audiosysteem in en uit te schakelen.
Draai aan de knop om het volume te regelen.

Knoppen ⏮ / ⏭ (Zoeken/Overslaan)
Druk op ⏮ of ⏭ om een DAB-groep af te stemmen.

Voorkeurstoetsen (1-6)
Om een zender op te slaan:
1. Stem de gekozen zender af.
2. Kies een voorkeurstoets en houd deze ingedrukt totdat u een piepsignaal hoort.
Om naar een opgeslagen zender te luisteren kiest u een band en drukt u vervolgens op de voorkeurstoets.

De indicator voor de DAB-siginaalsterkte wordt op het display weergegeven wanneer de DAB-band is geselecteerd.

Selectieknop
Draai aan de knop om de service af te stemmen.
Druk op de knop en draai er vervolgens aan om een item te selecteren. Druk hierna opnieuw op de knop om uw keuze te bepalen.



Knop MENU/CLOCK
Druk hierop om de menu-items weer te geven.

Knop ⏪ (Terug)
Druk hierop om terug te keren naar het vorige scherm of een instelling te annuleren.





■ Servicelijst en ensemblelijst

■ Een DAB-station vinden in de servicelijst of totaalijst

Een DAB-station vinden in de servicelijst:

1. Druk op  terwijl u de DAB-modus selecteert.
2. Draai aan  om de zender te selecteren en druk op .
 - Als u **Lijst bijwerken** kiest, werkt het systeem de zenderlijst bij.

Een DAB-station vinden in de ensemblelijst:

1. Druk op  terwijl u de DAB-modus selecteert.
2. Draai aan  om **Ensemblelijst** te selecteren en druk op .
3. Draai aan  om de groep te selecteren en druk op .
 - Als u **Lijst bijwerken** kiest, werkt het systeem de ensemblelijst bij.

■ Scannen







Laat gedurende 10 seconden elk van de krachtigste zenders op de gekozen band horen.

1. Druk op de knop **MENU/CLOCK**.
2. Draai aan  om **Scannen** te selecteren en druk op .

Druk op  om het scannen te annuleren.

■ Radiotekst:

Geeft de radiotekstinformatie van de geselecteerde DAB-zender weer.

1. Druk op de knop **MENU/CLOCK**.
2. Draai aan  om **Instellingen** te selecteren en druk op .
3. Draai aan  om **DAB-instellingen** te selecteren en druk op .
4. Draai aan  om **Radiotekst** te selecteren en druk op .
 - Selecteer **Radiotekst** opnieuw om dit uit te schakelen.

►► Servicelijst en ensemblelijst



U kunt 12 DAB-zenders opslaan in het geheugen van de voorkeurstoets. Onder zowel DAB1 als DAB2 kunt u 6 zenders opslaan.

Audiomodus wijzigen

Druk op de selectieknoppen voor de audiobron op het stuurwiel.

►► Afstandsbediening van het audiosysteem

BLZ. 302







Als het systeem geen nieuwe zender vindt, verschijnt er een melding waarin bevestiging wordt gevraagd om de lijst bij te werken. Draai aan  om **Ja** te selecteren, druk vervolgens op  om de lijst te updaten.

►► Radiotekst:

Op het display wordt het controlelampje **TEXT** weergegeven als indicatie voor radiotekst-informatie.







■ DAB-koppeling:

Zoekt automatisch naar hetzelfde station in Totaal en stemt op dat station af.

1. Druk op de knop **MENU/CLOCK**.
2. Draai aan  om **Instellingen** te selecteren en druk op .
3. Draai aan  om **DAB-instellingen** te selecteren en druk op .
4. Draai aan  om **DAB-koppeling** te selecteren en druk op .
▶ Selecteer **DAB-koppeling** opnieuw om dit uit te schakelen.









■ FM-koppeling:

Als het systeem dezelfde zender op een FM-band vindt, wordt de band automatisch gewijzigd.

1. Druk op de knop **MENU/CLOCK**.
2. Draai aan  om **Instellingen** te selecteren en druk op .
3. Draai aan  om **DAB-instellingen** te selecteren en druk op .
4. Draai aan  om **FM-koppeling** te selecteren en druk op .
▶ Selecteer **FM-koppeling** opnieuw om dit uit te schakelen.

■ Selectie frequentieband:

U kunt specifieke banden kiezen. Dat kan de benodigde tijd voor het updaten van lijsten en het zoeken naar stations bekorten.

1. Druk op de knop **MENU/CLOCK**.
2. Draai aan  om **Instellingen** te selecteren en druk op .
3. Draai aan  om **DAB-instellingen** te selecteren en druk op .
4. Draai aan  om **Selectie frequentieband** te kiezen en druk op .
5. Draai aan  om **Beide, BandIII of L-Band** te selecteren en druk op .

iPod afspelen

Sluit de iPod met de USB-stekker aan op de USB-poort en druk op de knop **MEDIA**.

➤ **USB-poort(en)** BLZ. 299

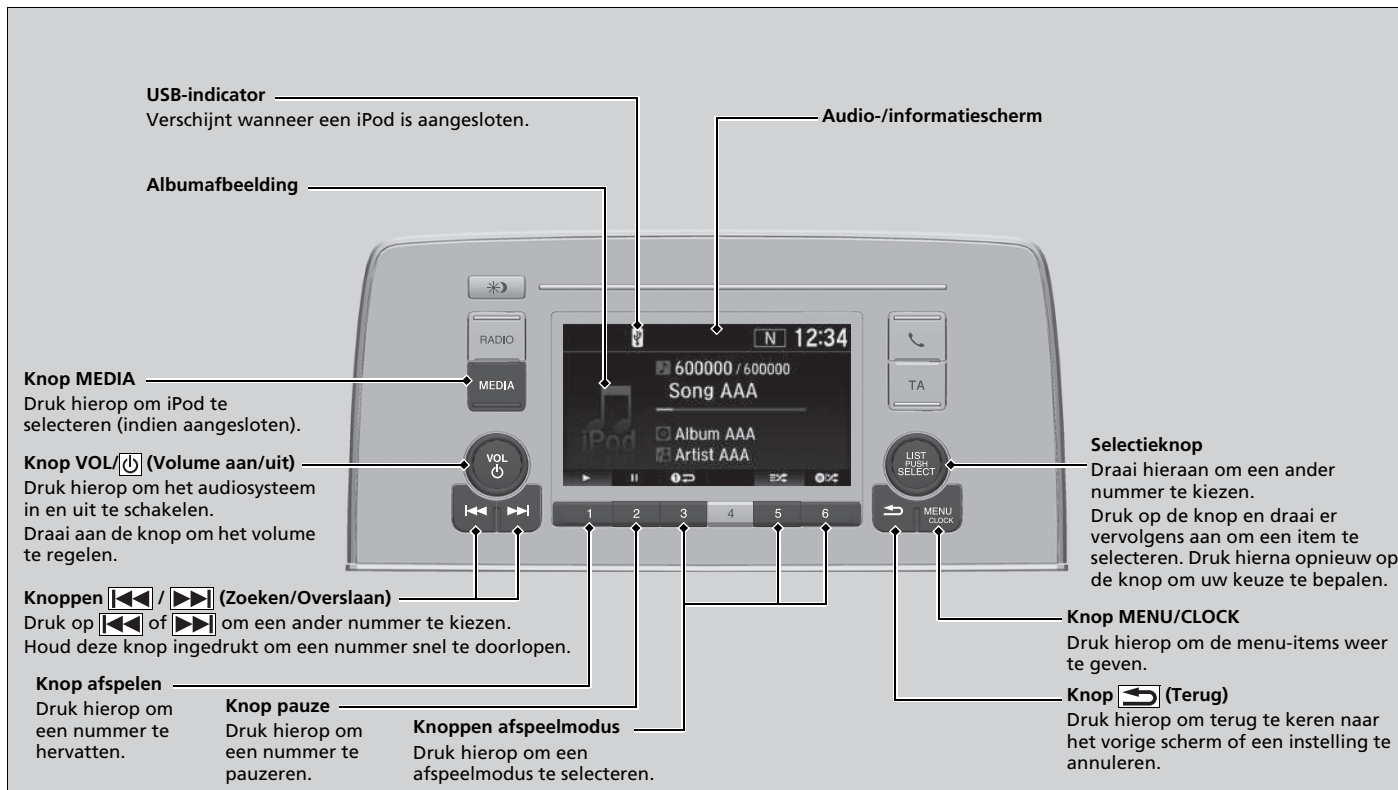

Een nummer van de iPod-muzieklijst selecteren met de selectieknop

1. Druk op om de iPod-muzieklijst weer te geven.

2. Draai aan om een categorie te selecteren.

3. Druk op om een lijst weer te geven met de items in de categorie.

4. Draai aan om een item te selecteren en druk op .

▶ Druk op en draai meerdere keren aan tot het gewenste item dat u wilt luisteren wordt weergegeven.

▶▶ iPod afspelen

De beschikbare bedieningsfuncties kunnen variëren per model of versie. Sommige functies zijn mogelijk niet beschikbaar op het audiosysteem van het voertuig.

In geval van een storing kan een foutmelding op het audio/informatiescherm verschijnen.

▶ **iPod/USB-flashdrive** BLZ. 393

■ Afspelmodus selecteren

U kunt de modi Herhalen en Shuffle selecteren tijdens het afspelen van een nummer.

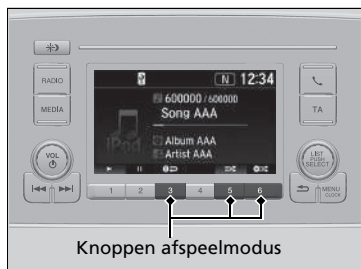

Pictogrammen van de beschikbare modi verschijnen boven de knoppen afspelmodus.

Druk op de knop behorende bij de modus die u wilt selecteren.

■ Een afspelmodus uitschakelen

Druk op de geselecteerde knop.

►► Afspelmodus selecteren





Items van menu Afspelmodus



 **Shuffle albums:** Speelt alle beschikbare albums in een geselecteerde categorie (afspeellijsten, artiesten, albums, nummers, genres, podcasts, audioboeken en componisten) af in willekeurige volgorde.

 **Shuffle alles:** Speelt alle beschikbare nummers in een geselecteerde categorie (afspeellijsten, artiesten, albums, nummers, genres, podcasts, audioboeken en componisten) af in willekeurige volgorde.

 **Track herhalen:** Herhaalt het huidige nummer.

U kunt ook een afspelmodus selecteren door op de knop **MENU/CLOCK** te drukken.

Draai aan  om **Afspelmodus** te selecteren en druk op . Draai aan  om een modus te selecteren en druk op .

Om deze uit te schakelen, draait u aan  om **Normale afspelmodus** te selecteren en drukt u vervolgens op .

Afspelen van een USB-flashdrive

Uw audiosysteem leest op een USB-flashdrive geluidsbestanden en speelt deze af in MP3-, WMA-, AAC*1- of WAV-indeling.

Sluit de USB-flashdrive aan op de USB-poort en druk op de knop **MEDIA**.

📺 **USB-poort(en)** BLZ. 299

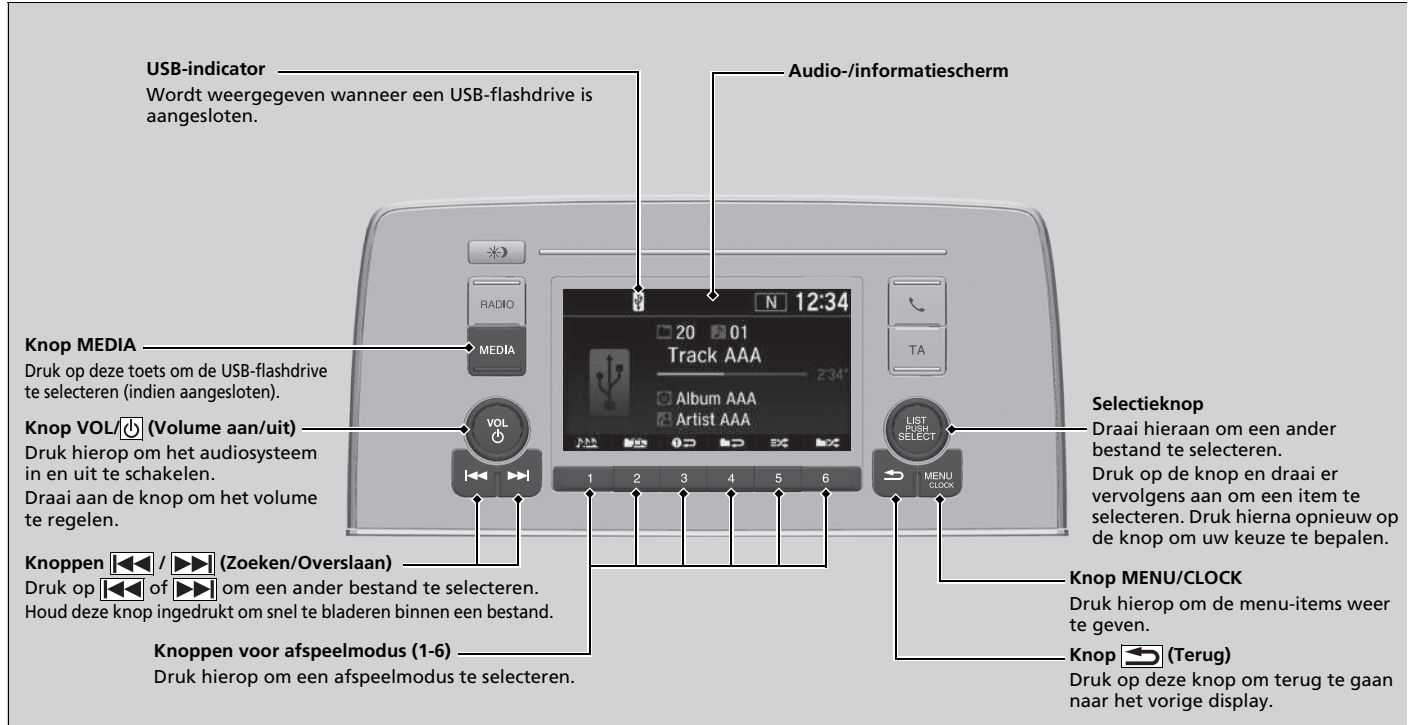



* 1: Alleen bestanden met AAC-indeling die zijn opgenomen met iTunes kunnen worden afgespeeld op dit systeem.



■ Een bestand uit een map selecteren met behulp van de selectieknop



1. Druk op  om een maplijst weer te geven.

2. Draai aan  om een map te selecteren.

3. Druk op  om een lijst met de bestanden in de betreffende map weer te geven.

4. Draai aan  om een bestand te selecteren en druk op .

► Afspelen van een USB-flashdrive

Gebruik de aanbevolen USB-flashdrives.

► Algemene informatie over het audiosysteem BLZ. 395

Bestanden in WMA-indeling die zijn beveiligd door middel van DRM (Digital Rights Management) kunnen niet worden afgespeeld.

Het audiosysteem geeft **Onafspeelbaar bestand** weer en gaat door naar het volgende bestand.

In geval van een storing kan een foutmelding op het audio-/informatiescherm verschijnen.

► iPod/USB-flashdrive BLZ. 393

■ Afspeelmodus selecteren

U kunt de modi Herhalen, Willekeurig en Scannen selecteren tijdens het afspelen van een bestand.

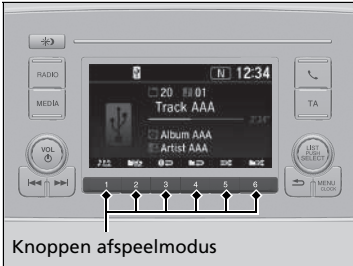

Knoppen afspeelmodus

Pictogrammen van de beschikbare modi verschijnen boven de knoppen afspeelmodus. Druk op de knop behorende bij de modus die u wilt selecteren.

■ Een afspeelmodus uitschakelen

Druk op de geselecteerde knop.

► Afspeelmodus selecteren

Items van menu Afspeelmodus

Herhalen

Map herhalen: Herhaalt alle bestanden in de huidige map.

Track herhalen: Herhaalt het huidige bestand.

Willekeurig

Willekeurig in map: Speelt alle bestanden in de huidige map af in willekeurige volgorde.

Alle willekeurig: Speelt alle bestanden af in willekeurige volgorde.

Scannen

Scan mappen: Van het eerste bestand in alle hoofdmappen wordt gedurende 10 seconden een voorbeeld afgespeeld.

Scan tracks: Van alle bestanden in de huidige map wordt gedurende 10 seconden een voorbeeld afgespeeld.

U kunt ook een afspeelmodus selecteren door op de knop **MENU/CLOCK** te drukken.

Draai aan om **Afspeelmodus** te selecteren en druk op . Draai aan om een modus te selecteren en druk op .

Om deze uit te schakelen, draait u aan om **Normale afspeelmodus** te selecteren en drukt u vervolgens op .

Afspelen van *Bluetooth*®-audio

Met het audiosysteem kunt u naar muziek op uw *Bluetooth*-compatibele telefoon luisteren. Deze functie is beschikbaar wanneer de telefoon gekoppeld en verbonden is met het HFT-systeem van het voertuig.

📄 **Telefoon instellingen** BLZ. 442

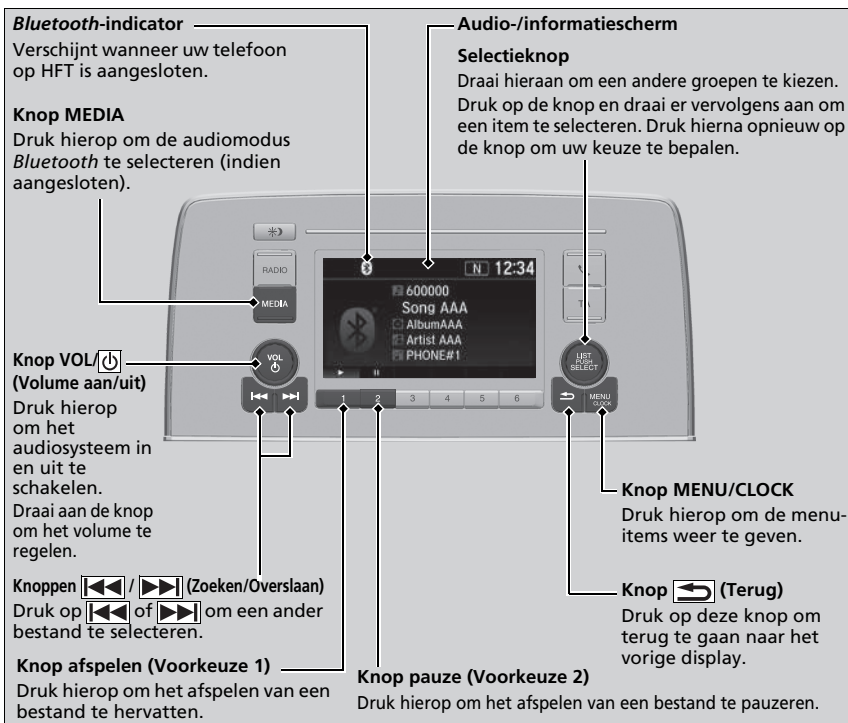

📄 Afspelen van *Bluetooth*®-audio

Niet alle *Bluetooth*-telefoons met streaming audio-mogelijkheden zijn compatibel met het systeem. Neem contact op met een dealer voor een lijst van compatibele telefoons.

Er kan slechts één telefoon tegelijk in combinatie met HFT worden gebruikt. Als er meer dan twee gekoppelde telefoons in het voertuig zijn, zal de eerste gekoppelde telefoon die het systeem vindt automatisch worden verbonden.

Als er meer dan een telefoon aan het HFT-systeem gekoppeld is, is er een vertraging voordat het systeem begint af te spelen.

In sommige gevallen worden de naam van de artiest, het album of het nummer niet correct weergegeven.

Sommige functies zijn op sommige apparaten mogelijk niet beschikbaar.

Bluetooth®-audiobestanden afspelen

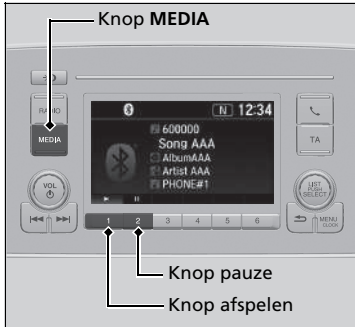

1. Zorg dat de telefoon gekoppeld is aan en verbonden is met HFT.
2. Druk op de knop **MEDIA** tot de audiomodus *Bluetooth*® is geselecteerd.

Als de telefoon niet wordt herkend, is mogelijk al een andere HFT-compatibele telefoon verbonden, die niet compatibel is met *Bluetooth*®-audio.

■ Een bestand pauzeren of hervatten

Druk op de knop Afspelen of Pauzeren om een modus te selecteren.

Bluetooth®-audiobestanden afspelen

Om de audiobestanden af te spelen moet u wellicht uw telefoon bedienen. In dat geval dient u de bedieningsinstructies van de telefoonfabrikant op te volgen.





De pauzefunctie is op sommige telefoons niet beschikbaar.

Als er een audioapparaat op het aansluitcontact externe audio of USB-poort is aangesloten, dient u herhaaldelijk op de knop **MEDIA** te drukken om het *Bluetooth*®-audiosysteem te selecteren.

De op de telefoon afgespeelde muziek pauzeert bij het schakelen naar een andere modus.

■ Een nummer uit muziekzoeklijst selecteren met de selectieknop



1. Druk op  om de muziekzoeklijst weer te geven.
2. Draai aan  om een categorie te selecteren.
3. Druk op  om een lijst weer te geven met de items in de categorie.
4. Draai aan  om een item te selecteren en druk op .
► Druk op  en draai meerdere keren aan  tot het gewenste item dat u wilt luisteren wordt weergegeven.

►► Een nummer uit muziekzoeklijst selecteren met de selectieknop

Afhankelijk van het *Bluetooth*®-apparaat dat u aansluit, worden sommige of alle categorieën mogelijk niet weergegeven.

Modellen met display-audio

U kunt het audiosysteem gedurende 30 minuten gebruiken wanneer de contactschakelaar in de stand STUURSLOT **0***1 staat. Het systeem schakelt daarna automatisch uit.

Als u het systeem wilt blijven gebruiken, raden wij aan de contactschakelaar in de stand ACCESSOIRE **I** of AAN **II***1 te zetten.

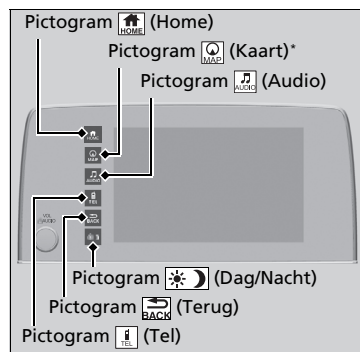

(Home): Raak dit aan om naar het beginscherm te gaan.

Het display wijzigen BLZ. 332

(Kaart)*: Selecteer om het scherm kaart weer te geven.

Raadpleeg de handleiding van het navigatiesysteem

(Audio): Selecteer om het scherm audio weer te geven.

(Tel): Selecteer om het scherm telefoon weer te geven.

(Terug): Selecteer dit pictogram, als het oplicht, om terug te gaan naar het vorige scherm.

(Dag/Nacht): Selecteer om de helderheid van het audio-informatiescherm te wijzigen.

Druk eenmaal op en selecteer of om af te stellen.

▶ Telkens wanneer u selecteert, wisselt de modus tussen dagmodus, nachtmodus en UIT.



*1: Modellen met het sleutellose toegangssysteem hebben een knop **ENGINE START/STOP** in plaats van een contactschakelaar.

* Niet beschikbaar op alle modellen

» Basisbediening audiosysteem

Items audiomenü

- Zenderlijst** BLZ. 361, 362
- Muziekzoeklijst** BLZ. 367, 375
- Scannen** BLZ. 362, 376
- Af speelmodus** BLZ. 368, 376

Als de accu opnieuw is aangesloten of vervangen, kan het de volgende keer enkele minuten duren voordat het audiosysteem start. Wacht even terwijl het systeem wordt opgestart.

Werking met contact uit*

- Over uw audiosysteem** BLZ. 298

Audio-/informatiescherm

Geeft de audiostatus en achtergrond weer. Vanaf dit scherm kunt u naar verschillende instelopties gaan.

■ Het display wijzigen

■ Druk op de knop (display/informatie)

Druk op de knop  (display/informatie) om het display te wijzigen.

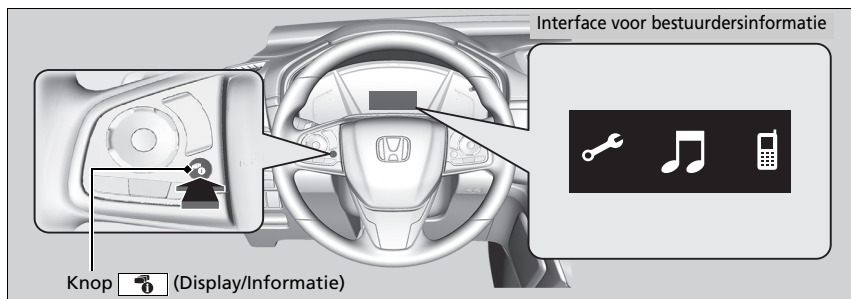



►► Druk op de knop (display/informatie)

U kunt de inhoud op de interface voor bestuurdersinformatie bewerken, verwijderen en eraan toevoegen.

► De meter aanpassen BLZ. 336

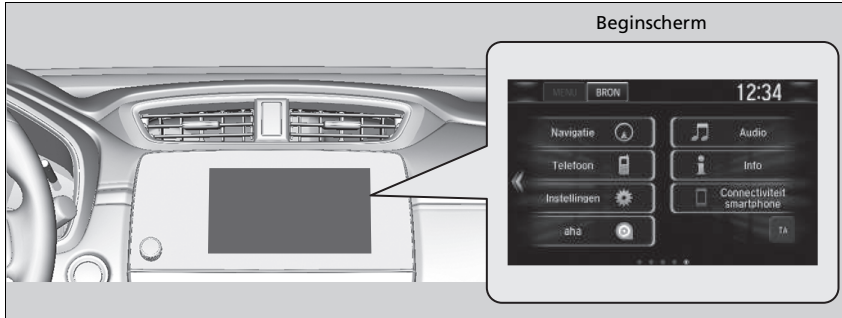
■ Het scherm audio/informatie gebruiken



Selecteer  om naar het beginscherm te gaan.
Selecteer de volgende pictogrammen op het beginscherm.

■ Telefoon

Toont de HFT-informatie.

► **Handsfree telefoonsysteem** BLZ. 457

►► Het scherm audio/informatie gebruiken

Bediening via het aanraakscherm

- Gebruik eenvoudige gebaren - waaronder aanraken, vegen en scrollen - om bepaalde audiofuncties te bedienen.
- Tijdens het rijden kunnen bepaalde items grijs worden weergegeven om het risico van afleiding te verminderen.
- U kunt deze items selecteren wanneer het voertuig stilstaat of met gebruikmaking van spraakopdrachten*.
- Wanneer u handschoenen draagt, kan hierdoor de respons van het aanraakscherm worden beperkt of verhinderd.

U kunt de instellingen van de gevoeligheid van het aanraakscherm wijzigen.

► **Instelbare functies** BLZ. 408

* Niet beschikbaar op alle modellen

■ Info

Toont **Tripcomputer**, **Spraak Info***, **Klok/achtergrond/Klok** of **Systeem/apparaat informatie**. Selecteer **MENU** op het scherm **Info menu** om alle beschikbare opties te zien: **Tripcomputer**, **Spraak Info***, **Klok/achtergrond/Klok** en **Systeem-/apparaat informatie**.

Ritcomputer:

- Tab **Huidige rit.**: Toont de huidige ritinformatie.
- Tab **Geschiedenis van Trip A**: Toont informatie over de drie vorige ritten. De informatie wordt opgeslagen telkens u Trip A reset.
Als u de geschiedenis handmatig wilt verwijderen, selecteert u **Geschiedenis wissen** op het tabblad **Geschiedenis van Trip A**. Op het scherm wordt een bevestigingsbericht weergegeven, selecteer **Ja**.

Spraak Info*: Geeft een lijst weer van alle spraakopdrachten.

Klok/achtergrond/klok: Geeft de klok en achtergrond weer.

Systeem/apparaatinfo:

- **Systeeminfo**: Toont de softwareversie van het audiosysteem.
- **USB-info**: Toont het gebruik van het geheugen van het USB-apparaat.

■ Audio

Toont de huidige audio-informatie.

■ Instellingen

Opent het scherm met het instelmenu.

➤ **Instelbare functies** BLZ. 408

■ Navigatie*

Toont het navigatiescherm.

➤ **Raadpleeg de handleiding van het navigatiesysteem**

■ Smartphone-verbinding

Brengt een verbinding tot stand met uw smartphone^{*1}, zorgt dat enkele apps op uw smartphone kunnen worden gebruikt op het audiosysteem en geeft Apple CarPlay of Android Auto weer.

➤ **Smartphone-verbinding** BLZ. 380

➤ **Apple CarPlay** BLZ. 385

➤ **Android Auto** BLZ. 389

■ aha

Hiermee geeft u het scherm Aha™ weer.

➤ **Aha™ afspelen** BLZ. 373

■ App Center

Geeft Honda App Center weer.

➤ **On-board apps** BLZ. 379

■ TA

Schakelt de verkeersinformatie in en uit.

■ App Lijst

Hiermee voegt u apps of widgets toe op het beginscherm of verwijdert u deze.

➤ **Beginscherm** BLZ. 342

■ (Instrumentenpaneel)

Hiermee maakt u een keuze uit drie aanpasbare instellingen voor de interface voor bestuurdersinformatie.

*1: Alleen beschikbaar op bepaalde telefoons. Neem contact op met een dealer voor details van functies van compatibele telefoons.

* Niet beschikbaar op alle modellen

WORDT VERVOLGD

■ De pictogramindeling van het beginscherm wijzigen



1. Selecteer .
2. Selecteer een pictogram en houd dit vast.
 - Het scherm schakelt over naar het aanpassingsscherm.
3. Versleep het pictogram en zet het op de gewenste plaats.
4. Selecteer **OK**.
 - Het scherm keert terug naar het beginscherm.

■ De meter aanpassen

U kunt de meterinhoud op de interface voor bestuurdersinformatie bewerken of verwijderen of informatie eraan toevoegen.



1. .
2. **Instellingen**
3. **Systeem**
4. **Configuratie van Instrumentenpaneel**

»» De meter aanpassen

U kunt maximaal drie aangepaste configuraties opslaan. Selecteer **Config. wisselen** om een configuratie te selecteren of aan te passen. Als u tijdens het aanpassen **Config. wisselen** selecteert, worden de gewijzigde instellingen opgeslagen. Wanneer u  selecteert tijdens het aanpassen, worden de gewijzigde instellingen niet opgeslagen en gaat u terug naar het scherm **Instrumentenpaneel**.

■ Volgorde bewerken

Om de volgorde van de pictogrammen op de interface voor bestuurdersinformatie te bewerken, selecteert u eerst:

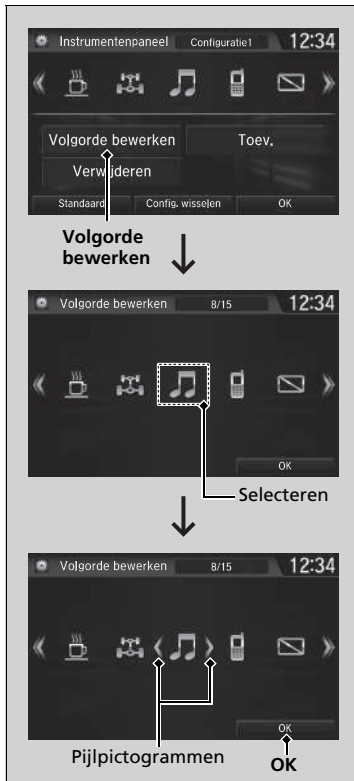

1. Volgorde bewerken

2. Selecteer het pictogram dat u wilt wijzigen.
 - Aan weerszijden van het geselecteerde pictogram worden pijlen weergegeven.

3. Selecteer de linker- of rechterpijl herhaaldelijk om het pictogram naar de gewenste positie te verplaatsen.

4. Selecteer **OK**.
 - U gaat terug naar het scherm **Instrumentenpaneel**.

⌘ Volgorde bewerken

Er is een alternatieve methode om de volgorde van de pictogrammen te wijzigen. Selecteer eerst:

1. **Volgorde bewerken**
2. Selecteer het pictogram dat u wilt verplaatsen en houd dit ingedrukt.
3. Versleep het pictogram en zet het op de gewenste plaats.
4. Selecteer **OK**.
 - U gaat terug naar het scherm **Instrumentenpaneel**.

■ Inhoud toevoegen

U kunt pictogrammen toevoegen aan de interface voor bestuurdersinformatie. Om pictogrammen toe te voegen, selecteert u eerst:

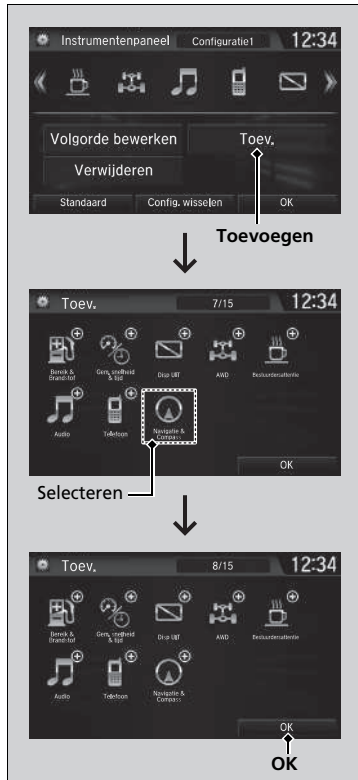

1. Toev.

2. Selecteer een pictogram dat u wilt toevoegen.

- In de rechterbovenhoek van het geselecteerde pictogram wordt een plusteken weergegeven.

3. Selecteer **OK**.

- U gaat terug naar het scherm **Instrumentenpaneel**.

► Inhoud toevoegen

Pictogrammen die grijs worden weergegeven, kunnen niet worden geselecteerd.

Als een pictogram een plusteken bevat in de rechterbovenhoek, betekent dit dat het pictogram al is toegevoegd.

■ Inhoud verwijderen

Om inhoud te verwijderen in de interface voor bestuurdersinformatie, selecteert u eerst:

1. Verwijderen

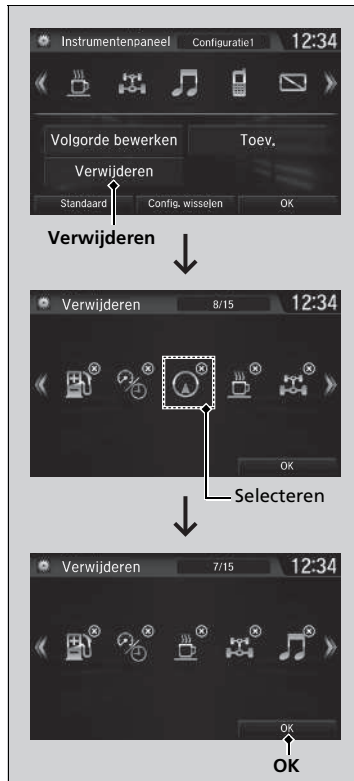

2. Selecteer een pictogram dat u wilt verwijderen.

- ▶ Het pictogram met een X in de rechterbovenhoek kan worden verwijderd.

3. Selecteer **OK**.

- ▶ U gaat terug naar het scherm **Instrumentenpaneel**.

☒ Inhoud verwijderen

U kunt ook inhoud verwijderen door:

1. **Verwijderen** of **Volgorde bewerken** te selecteren
 2. Selecteer een pictogram dat u wilt verwijderen en houd het ingedrukt.
 3. Sleep het pictogram naar de prullenmand en zet het daar neer.
 4. Selecteer **OK**.
- ▶ U gaat terug naar het scherm **Instrumentenpaneel**.

■ Achtergrond instellen

U kunt de achtergrond wijzigen, opslaan, en verwijderen op het audio-/informatiescherm.

■ Achtergrond importeren

U kunt achtereenvolgens maximaal vijf afbeeldingen importeren als achtergrond vanaf een USB-stick.





1. Sluit de USB-stick aan op de USB-poort.
 ► **USB-poort(en)** BLZ. 299
2. Selecteer **Instellingen**.
3. Selecteer **Klok**.
4. Selecteer **Klok-/achtergrondtype** en open vervolgens de tab **Achtergrond**.
5. Selecteer **Nieuw toe.**
 ► De naam van de afbeelding wordt weergegeven in de lijst.
6. Selecteer de gewenste afbeelding.
 ► De voorbeeldweergave wordt aan de linkerkant van het scherm weergegeven.
7. Selecteer **Import starten** om de gegevens op te slaan.
 ► Het scherm gaat terug naar de lijst met achtergronden.

►► Achtergrond instellen

De achtergrond die is ingesteld met **Klok-/achtergrondtype** kan niet worden weergegeven op de interface voor bestuurdersinformatie.

- Wanneer u achtergrondbestanden importeert, moet de afbeelding zich in de rootdirectory van de USB-stick bevinden.
 Afbeeldingen in een map kunnen niet worden geïmporteerd.
- De bestandsnaam mag niet meer dan 256 bytes bevatten.
- Het bestandsformaat van de afbeelding die kan worden geïmporteerd, is BMP (bmp) of JPEG (jpg).
- De maximale individuele bestandsgrootte is 5 MB.
- De maximale afbeeldingsgrootte is 4096 × 4096 pixels. Als de afbeeldingsgrootte minder is dan 800 × 480 pixels, wordt de afbeelding in het midden van het scherm weergegeven met het extra gebied in zwart.
- Als de USB-flashdrive geen afbeeldingen heeft, verschijnt het bericht **No files detected** (Geen bestanden gedetecteerd).

Nadat u de lay-out van de scherminterface hebt gewijzigd, kunt u de achtergrond wijzigen aan de hand van de volgende procedure.

1. Selecteer .
2. Selecteer .
3. Selecteer een lege ruimte en houd deze vast op het beginscherm.
 Het pop-up-menu verschijnt op het scherm.
4. Selecteer **Achtergr. wijzigen**.
5. Selecteer **Galerie, Beweg. achtergronden** of **Achtergronden**.

■ Achtergrond selecteren

1. Selecteer **Instellingen**.
2. Selecteer **Klok**.
3. Selecteer **Klok-/achtergrondtype** en open vervolgens de tab **Achtergrond**.
 - Het scherm gaat naar de lijst met achtergronden.
4. Selecteer de gewenste achtergrond.
 - De voorbeeldweergave wordt aan de linkerkant van het scherm weergegeven.
 - Het pop-up-menu verschijnt op het scherm.
5. Selecteer **Inst.**
 - Het scherm gaat terug naar de lijst met achtergronden.

■ Achtergrond bekijken nadat deze is ingesteld

1. Selecteer .
2. Selecteer **Info**.
3. Selecteer **MENU**.
4. Selecteer **Klok/achtergrond**.

■ Achtergrond wissen

1. Selecteer **Instellingen**.
2. Selecteer **Klok**.
3. Selecteer **Klok-/achtergrondtype** en open vervolgens de tab **Achtergrond**.
 - Het scherm gaat naar de lijst met achtergronden.
4. Selecteer een achtergrond die u wilt wissen.
 - De voorbeeldweergave wordt aan de linkerkant van het scherm weergegeven.
 - Het pop-up-menu verschijnt op het scherm.
5. Selecteer **Verwijderen**.
 - Op het display verschijnt een bevestigingsmelding.
6. Selecteer **Ja** om de achtergrond volledig te wissen.
 - Het scherm gaat terug naar de lijst met achtergronden.

⌘ Achtergrond instellen

Selecteer **Voorbeeld** in het pop-up-menu om een voorbeeldweergave op een volledig scherm te zien.



Selecteer **OK** of  om terug te keren naar het vorige scherm.

Wanneer het bestand groot is, duurt het een tijdje voordat het voorbeeld wordt weergegeven.

Om alle door u toegevoegde achtergronden te verwijderen, selecteert u **Alles verw.**, en vervolgens **Ja**.

■ Beginscherm

■ Naar een volgend scherm gaan

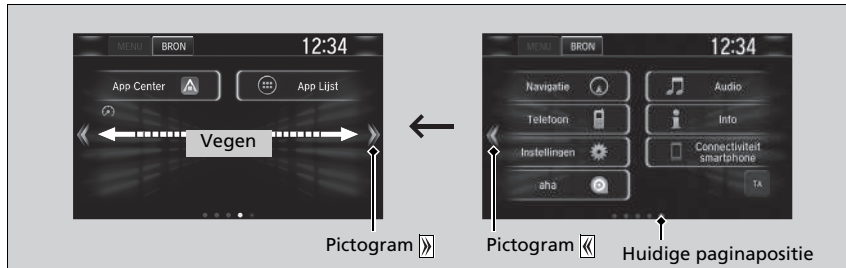

U komt in het volgende scherm door of te selecteren of het scherm naar links of rechts te vegen.

►► Beginscherm

Het beginscherm heeft 5 pagina's (vast). U kunt geen extra pagina's toevoegen.

Selecteer om vanuit elke pagina rechtstreeks terug te gaan naar de eerste pagina van het beginscherm.

■ Gebruik van apps of widgets

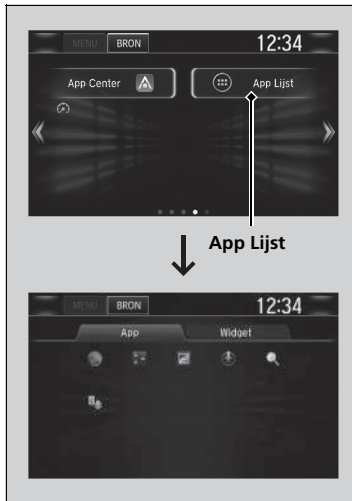

1. Selecteer .
2. Selecteer **App Lijst**.
► Het apps-scherm verschijnt.
3. Kies de app of widget die u wilt gebruiken.

Lijst van voorgeïnstalleerde apps:

-  (Browser): Toont de webbrowser gebruikt door smartphone en Wi-Fi-verbinding.
-  (Calculator): Geeft de calculator weer.
-  (Galerie): Toont afbeeldingen.
-  (Downloads): Geeft de gegevens weer die zijn gedownload van de webbrowser, enz.
-  (App-installer): Neem contact op met uw Honda-dealer voor beschikbare apps.
-  (Zoeken): Toont de verschillende zoekschermen.

☒ Gebruik van apps of widgets

Selecteer een app of widget en houd deze vast om de snelkoppeling van die app of widget toe te voegen aan het beginscherm.

Vooraf geïnstalleerde toepassingen starten mogelijk niet normaal. Als dit het geval is, moet u het systeem resetten.

☒ **Alle instellingen resetten naar de standaardinstellingen** BLZ. 435

Als u **Fabrieksdata resetten**. uitvoert, worden alle instellingen teruggezet naar de fabrieksinstellingen.

☒ **Alle instellingen resetten naar de standaardinstellingen** BLZ. 435

Indien deze apps nog steeds niet normaal starten na **Fabrieksdata herstellen.**, neem dan contact op met uw dealer.

De mogelijkheid bestaat dat een browser wordt uitgeschakeld tijdens gebruik. In dat geval gaat u terug naar het scherm voordat de browser werd gestart.

Installeer alleen apps die zijn goedgekeurd door een Honda-dealer. Installatie van niet-goedgekeurde apps kan leiden tot een verhoogde kans op corruptie van voertuiggegevens en uw privacygegevens.

Met de volgende procedure kunt u door de gebruiker geïnstalleerde apps verwijderen.



1. Selecteer .
2. Selecteer **Instellingen**.
3. Selecteer **Systeem**.
4. Selecteer de tab **Andere**.
5. Selecteer **Detailinformatie**.
6. Selecteer een app die u wilt verwijderen.
7. Selecteer **Wissen**.

Vooraf geïnstalleerde apps kunnen niet worden verwijderd.

■ App- of widgetpictogrammen toevoegen aan het beginscherm

App- of widgetpictogrammen kunnen worden toegevoegd aan het beginscherm.



1. Selecteer .
2. Selecteer .

3. Selecteer een lege ruimte en houd deze vast op het beginscherm.
 - Het pop-up-menu verschijnt op het scherm.

4. Selecteer **App toev.** of **Widget toev.**
 - Het apps/widgetscherm verschijnt.



5. Selecteer een app- of widgetpictogram dat u wilt toevoegen en houd het vast.
 - Het scherm schakelt over naar het aanpassingsscherm.

6. Versleep het pictogram en zet het op de gewenste plaats.
7. Selecteer **OK**.
 - Het scherm keert terug naar het beginscherm.

■ Pictogrammen verplaatsen op het beginscherm

U kunt de locatie op het beginscherm wijzigen.



1. Selecteer een pictogram en houd dit vast.

► Het scherm schakelt over naar het aanpassingsscherm.

2. Versleep het pictogram en zet het op de gewenste plaats.

3. Selecteer **OK**.

► Het scherm keert terug naar het beginscherm.

►► Pictogrammen verplaatsen op het beginscherm

U kunt de pictogrammen **Telefoon, Info, Audio, Instellingen, Navigatie***, **Connectiviteit smartphone, aha, App Center, TA, App Lijst** en  (instrumentenpaneel) ook op dezelfde manier verplaatsen.

■ Pictogrammen op het beginscherm verwijderen

Pictogrammen op het beginscherm kunt u verwijderen.



1. Selecteer een pictogram en houd dit vast.

- Het scherm schakelt over naar het aanpassingsscherm.

2. Sleep het pictogram dat u wilt verwijderen naar het prullenbakpictogram en zet het daar neer.

- Het pictogram wordt verwijderd van het beginscherm.

3. Selecteer **OK**.

- Het scherm keert terug naar het beginscherm.

✎ Pictogrammen op het beginscherm verwijderen

De pictogrammen **Telefoon**, **Info**, **Audio**, **Instellingen**, **Navigatie**, **Connectiviteit smartphone**, **aha**, **App Center**, **TA**, **App Lijst** en  (instrumentenpaneel) kunnen niet worden verwijderd.

Apps of widgets worden niet verwijderd door het pictogram op het beginscherm te verwijderen.

■ De achtergrond van het beginscherm wijzigen

Een achtergrond van het beginscherm kunt u wijzigen.

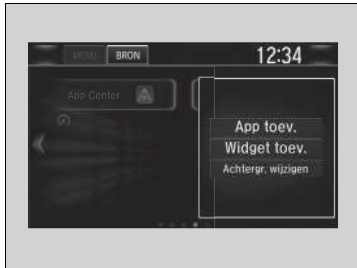

1. Selecteer een lege ruimte en houd deze vast op het beginscherm.
 - Het pop-up-menu verschijnt op het scherm.
2. Selecteer **Achtergr. wijzigen**.
 - Het pop-up-menu verschijnt op het scherm.



3. Selecteer een app voor het selecteren van achtergronden.
4. Selecteer de achtergrond die u wilt wijzigen.
5. Selecteer **Achtergrond instellen**.
 - De achtergrond is gewijzigd en het scherm keert terug naar het beginscherm.

■ Statusgedeelte



1. Veeg omlaag vanaf de bovenzijde van het scherm.
► Het statusgedeelte verschijnt.

2. Selecteer een item om de details te zien.
3. Selecteer  of veeg omhoog vanaf de balk onderin om het gebied te sluiten.

■ De scherminterface wijzigen



U kunt het interface-ontwerp van het scherm wijzigen.



1. Selecteer .
2. Selecteer **Instellingen**.
3. Selecteer **Systeem**.
4. Selecteer de tab **Andere**.
5. Selecteer **Skin wijzigen**.
6. Selecteer **Ja**.

►► De scherminterface wijzigen

Nadat u de lay-out van de scherminterface hebt gewijzigd, kunt u de achtergrond wijzigen aan de hand van de volgende procedure.

1. Selecteer .
2. Selecteer .
3. Selecteer een lege ruimte en houd deze vast op het beginscherm.
Het pop-up-menu verschijnt op het scherm.
4. Selecteer **Achtergr. wijzigen**.
5. Selecteer **Galerie**, **Bewegende achtergronden** of **Achtergronden**.

Als u de scherminterface verandert, veranderen sommige instelmogelijkheden.

► **Instelbare functies** BLZ. 408

Menu aanpassen

U kunt menupictogrammen aan de rechterzijde van de schermen **Audio**, **Telefoon** en **Info** wijzigen.



1. Selecteer een van de drie pictogrammen (**Audio/Telefoon/Info**) op het scherm en selecteer en houd het menupictogram.

► Selecteer het pictogram ◀ of ▶ om **Audio**, **Telefoon** of **Info** op het scherm **Aanpassen menu** te wijzigen.

2. Selecteer het menupictogram dat u wilt wijzigen en houd dit vast, sleep het pictogram vervolgens naar beneden en zet het daar neer.

3. Selecteer het menupictogram dat u wilt toevoegen en houd dit vast, sleep het pictogram vervolgens naar boven en zet het daar neer.

4. Selecteer **OK**.

Menu aanpassen

U kunt ook de onderstaande methode gebruiken om het menupictogram te wijzigen:

Selecteer **Instellingen** → **Systeem** → tabblad **Home** → **Positie menupictogram**

■ Apps sluiten

U kunt bepaalde apps sluiten die op de achtergrond van het systeem draaien.



1. Selecteer  en houd dit vast.
2. Selecteer de tab **Actief**.
 - Als u de tab **Actief/Gesch.** selecteert, kunt u de apps sluiten die op dat moment draaien en gelijktijdig de activiteitengeschiedenis van de apps verwijderen.
3. Selecteer een app die u wilt sluiten.
4. Selecteer **Wissen**.
 - Het scherm keert terug naar de app-lijst.

» Apps sluiten

Als een aantal apps op de achtergrond werken en er een probleem is met het audiosysteem, werken sommige van deze apps mogelijk niet naar behoren. Als dit gebeurt, moet u alle apps sluiten en de app/apps die u wilt gebruiken, opnieuw starten.

Om alle apps in het systeem te sluiten, selecteert u **Alles wissen** en vervolgens **Ja**.

U kunt de apps Aha™ en Garmin* niet sluiten.

Geluid instellen



1. Selecteer .
2. Selecteer **MENU**.
3. Selecteer **Geluid**.

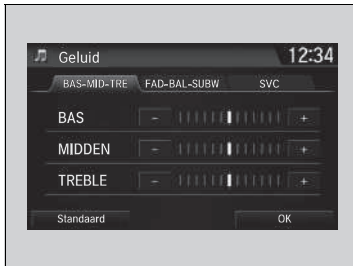

Selecteer een tab uit de volgende opties:

- **BAS-MID-TRE**: BAS, MIDDEN, TREBLE
- **FAD-BAL-SUBW***: Fader, balans, subwoofer*
- **SVC**: Volumecompensatie snelheid

►► Geluid instellen

De SVC heeft vier modi: **Uit**, **Laag**, **Mid** en **Hoog**.
SVC past het volumeniveau aan de voertuigsnelheid aan.
Wanneer u sneller gaat, neemt het audiovolume toe.
Wanneer u vertraagt, neemt het audiovolume af.

U kunt het geluid ook op de volgende manier aanpassen.

1. Selecteer .
2. Selecteer **Instellingen**.
3. Selecteer **Audio**.
4. Selecteer **Geluid**.

* Niet beschikbaar op alle modellen

Display instellen

U kunt de helderheid of het kleurenthema van het audio-/informatiescherm wijzigen.

■ De helderheid van het scherm wijzigen

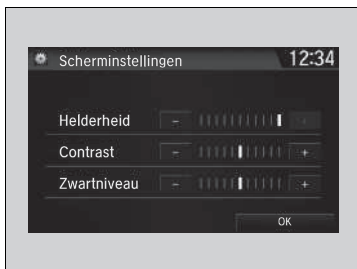

1. Selecteer .
2. Selecteer **Instellingen**.
3. Selecteer **Systeem**.
4. Selecteer de tab **Scherm**.
5. Selecteer **Scherminstellingen**.
6. Selecteer de instelling die u wilt.
7. Selecteer **OK**.

■ Het kleurenthema van het scherm wijzigen

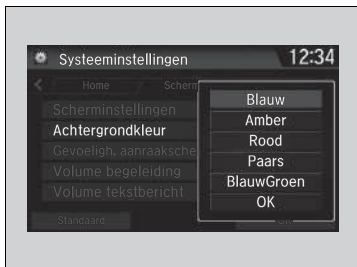

1. Selecteer .
2. Selecteer **Instellingen**.
3. Selecteer **Systeem**.
4. Selecteer de tab **Scherm**.
5. Selecteer **Achtergrondkleur**.
6. Selecteer de instelling die u wilt.
7. Selecteer **OK**.

▣ De helderheid van het scherm wijzigen

U kunt de instelling voor **Contrast** en **Zwartniveau** op dezelfde manier wijzigen.

▣ Het kleurenthema van het scherm wijzigen

U kunt de **Achtergrondkleur** niet wijzigen als u het ontwerp van de scherminterface wijzigt.

Een audiobron selecteren

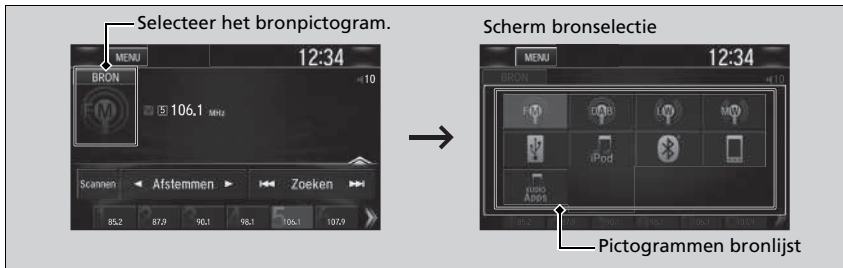

Selecteer het pictogram van de huidige bron en selecteer vervolgens een pictogram in de lijst met bronnen om te wisselen van audiobron.

►► Een audiobron selecteren

Als u voorgeïnstalleerde audio-apps start, wordt **AUDIO APPS** weergegeven op het scherm.



Deze voorgeïnstalleerde apps kunnen niet worden weergegeven op het scherm voor bronselectie.

U kunt deze audio-apps starten vanuit **AUDIO APPS**.



Wanneer u het scherm van Aha™ gebruikt en u een andere bron wilt selecteren, selecteert u **BRON** linksboven op het scherm. Het scherm voor het selecteren van een bron verschijnt. Selecteer de gewenste bron.

Modellen met navigatiesysteem

Werking spraakbediening*¹

Uw voertuig beschikt over een spraakbedieningssysteem dat handsfree bediend kan worden. Het spraakbedieningssysteem maakt gebruik van de knoppen  (Spreken) en  (ophangen/terug) op het stuur en een microfoon bij de kaartleeslampjes op het plafond.

►► Werking spraakbediening*¹

Zodra u op de knop  drukt, vraagt een behulpzame stem wat u wilt doen. Druk nogmaals op de knop  en laat deze los om deze melding over te slaan en een opdracht te geven.

►► Spraakherkenning

Het spraakbedieningssysteem kan alleen worden gebruikt vanuit de bestuurdersstoel omdat de microfoon geluid vanuit de richting van de passagierszijde onderdrukt.

■ Spraakherkenning

Om een optimale spraakherkenning te bereiken bij gebruik van het spraakbedieningssysteem:

- Zorg er voor dat het juiste scherm weergegeven is voor de spraakopdracht die u gebruikt. Het systeem herkent alleen bepaalde opdrachten.
Beschikbare spraakopdracht
 - **Schermspraakactivering*** BLZ. 357
- Sluit de ruiten en het zonnedak*.
- Regel de dashboard- en zijventilatie zodanig dat de lucht niet in de microfoon in het plafond blaast.
- Spreek met een heldere, natuurlijke stem zonder pauze tussen de woorden.
- Verminder het achtergrondgeluid zo veel mogelijk. Het systeem begrijpt uw opdracht mogelijk verkeerd als er meer dan één persoon tegelijk spreekt.

*1: De talen die het spraakbedieningssysteem herkent zijn Engels, Duits, Frans, Spaans en Italiaans.

* Niet beschikbaar op alle modellen

■ Scherm Spraakactivering*

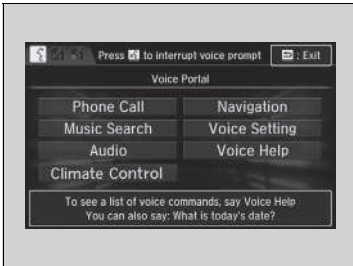

Wanneer op de knop  (Spreken) wordt gedrukt, worden de beschikbare spraakopdrachten weergegeven op het scherm. Voor een volledige lijst van opdrachten, zeg "Voice Help" na de piepton of selecteer **Voice Help**.

U ziet de lijst met opdrachten in **Spraakinfo** op het scherm **Info Menu**. Selecteer **Info** en selecteer vervolgens **MENU**.

Het systeem herkent alleen de opdrachten op de volgende pagina's, bij bepaalde schermen. Vrije vorm-spraakopdrachten worden niet herkend.

■ Telefoonoproep

Dit kan alleen worden gebruikt wanneer de telefoon is aangesloten. Wanneer het systeem de opdracht *Phone* herkent, verandert het scherm in het scherm spraakherkenning voor telefoonopdrachten.

- *Dial by Number*
- *Call History*
- *Redial*
- *Call <naam van uw contactpersoon>*
- *Call <telefoonnummer>*

Belopdrachten zijn niet beschikbaar wanneer u Apple CarPlay gebruikt.

■ Muziek zoeken

Dit kan alleen worden gebruikt wanneer het iPod- of USB-apparaat is aangesloten.

■ Klimaatregeling

Wanneer het systeem de opdracht *Climate Control* herkent, verandert het specifieke scherm in het scherm spraakherkenning voor klimaatregeling.

- **Klimaatregelingsopdrachten** BLZ. 359

■ Audio

Wanneer het systeem de opdracht *Audio* herkent, verandert het scherm in het scherm spraakherkenning voor audio.

- *Audio On*¹
- *Audio Off*¹
- *Radio FM*
- *Radio MW*
- *Radio LW*
- *iPod*
- *USB*
- *Other Sources*

■ Navigatie

Het scherm schakelt over naar het navigatiescherm.

- **Raadpleeg de handleiding van het navigatiesysteem**

■ Spraakinstelling

Het scherm schakelt over naar het tabblad **Spraakherkenn.** op het scherm **Systeeminstellingen**.

*1: Deze opdrachten schakelen de functie beurtelings aan en uit, zodat de opdracht mogelijk niet leidt tot de gewenste actie.

* Niet beschikbaar op alle modellen

■ Spraakhulp

Op het scherm wordt een lijst met de beschikbare opdrachten weergegeven.

- *Nuttige opdrachten*
- *Telefoonopdrachten*
- *Audio-opdrachten*
- *Opdrachten op scherm*
- *Opdrachten muziek zoeken*
- *Algemene opdrachten*
- *Klimaatregeling-opdrachten*

■ Nuttige opdrachten

Het systeem accepteert deze opdrachten van het bovenste scherm van het Spraakportal.

- *Call <telefoonnummer>*
- *Call <naam van uw contactpersoon>*
- *What time is it?*
- *What is today's date?*

■ Telefoonopdrachten

Het systeem accepteert deze opdrachten op het specifieke scherm voor de spraakherkenning voor de telefoon.

- *Call by number*
- *Call by name*
- *Call <telefoonnummer>*
- *Call <naam van uw contactpersoon>*

■ Audio-opdrachten

Het systeem accepteert deze opdrachten op het specifieke scherm voor de spraakherkenning voor audio.

■ Radio FM-opdrachten

- *Radio tune to <87,5-108,0> FM*
- *Radio FM preset <1-12>*

■ Radio LW-opdrachten

- *Radio tune to <153-279> LW*
- *Radio LW preset <1-6>*

■ Radio MW-opdrachten

- *Radio tune to <531-1602> MW*
- *Radio MW preset <1-6>*

■ iPod-opdrachten

- *iPod play*
- *iPod play track <1-30>*
- *Music Search*
- *What album is this?*
- *What am I listening to?*

■ USB-opdrachten

- *USB play*
- *USB play track <1-30>*
- *Music Search*
- *What album is this?*
- *What am I listening to?*

■ DAB-opdrachten

- *DAB preset <1-12>*

■ Bluetooth® audio-opdrachten

- *Bluetooth® audio play*

OPMERKING:

Bluetooth® audio-opdrachten werken mogelijk niet bij sommige telefoons of *Bluetooth®* audio-apparaten.

■ Opdrachten op scherm

Wanneer **Opdrachten op scherm** wordt gekozen, wordt het toelichtingsscherm weergegeven.

■ Opdrachten muziek zoeken

Het systeem accepteert deze opdrachten op het scherm **Muziek zoeken**.

■ Song By Voice gebruiken

Song By Voice™ is een functie waarmee u muziek vanaf uw iPod- of USB-apparaat kunt selecteren met spraakopdrachten. Om deze modus te activeren, moet u de knop Spreken indrukken en zeggen: "Music search".

■ Opdrachten bij Song By Voice

- *What am I listening to?*
- *Who am I listening to?*
- *Who is this?*
- *What's playing?*
- *Who's playing?*
- *What album is this?*

■ Afspelopdrachten

- *Play artist <naam>*
- *Play track/song <naam>*
- *Play album <naam>*
- *Play genre/category <naam>*
- *Play playlist <naam>*
- *Play composer <naam>*

■ Lijstopdrachten

- *List artist <naam>*
- *List album <naam>*
- *List genre/category <naam>*
- *List playlist <naam>*
- *List composer <naam>*

■ Algemene opdrachten

- *What time is it?*
- *What is today's date?*

■ Klimaatregelingsopdrachten

- *Climate control on*1*
- *Climate control off*1*
- *Fan speed <1-7>*
- *Temperature max heat*
- *Temperature max cool*
- *Temperature <18-32> degrees*
- *Defrost On*1*
- *Defrost Off*1*
- *Air conditioner On*1*
- *Air conditioner Off*1*
- *More*
- *Vent*
- *Dash and floor*
- *Fan speed up*
- *Fan speed down*
- *Floor vents*
- *Floor and Defrost*
- *Temperature up*
- *Temperature down*

*1: Deze opdrachten schakelen de functie beurtelings aan en uit, zodat de opdracht mogelijk niet leidt tot de gewenste actie.

AM/FM-radio afspelen

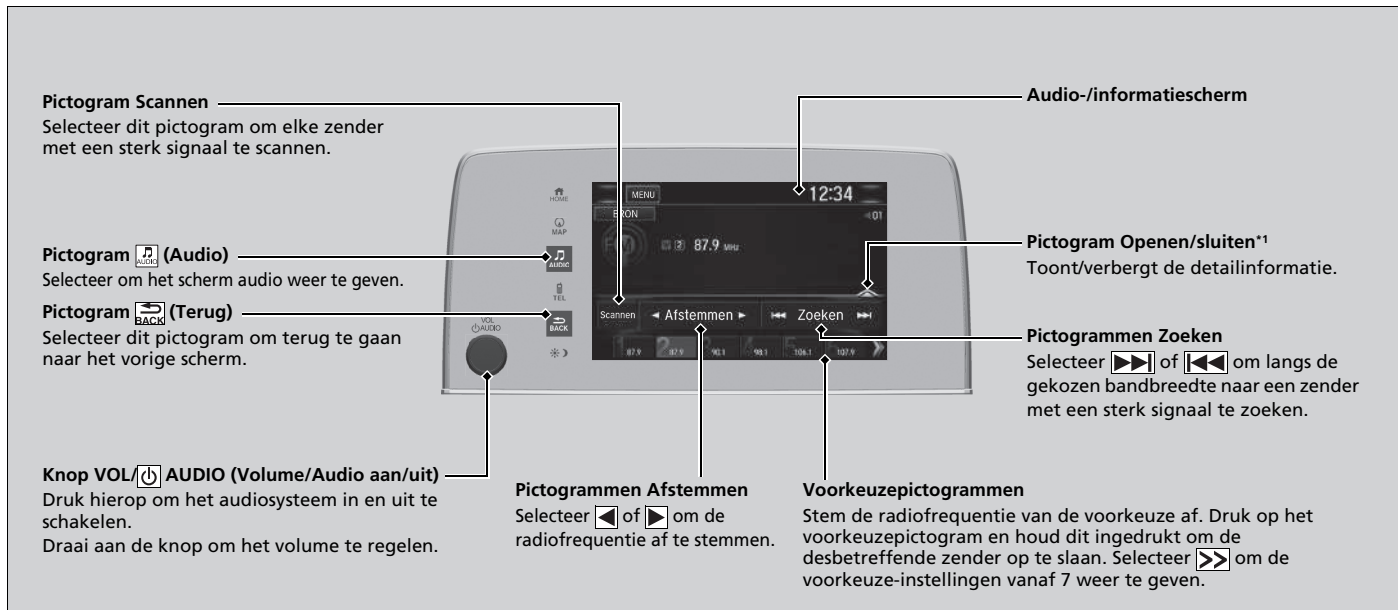

*1: Sommige of alle lijsten worden mogelijk niet weergegeven.

■ Voorkeuzegeheugen

Om een zender op te slaan:

1. Stem de gekozen zender af.
2. Selecteer het voorkeuzenummer voor de zender die u wilt opslaan en houd dit ingedrukt.

U kunt ook de volgende procedure gebruiken om een voorkeuzezender op te slaan.

1. Stem de gekozen zender af.
2. Selecteer het pictogram openen/sluiten om een lijst weer te geven.
3. Selecteer het tabblad **Preset**.
4. Selecteer het voorkeuzenummer voor de zender die u wilt opslaan en houd dit ingedrukt.

■ Zenderlijst

Geeft een overzicht van de krachtigste zenders op de gekozen band.

1. Selecteer het pictogram openen/sluiten om een lijst weer te geven.
2. Selecteer het tabblad **Zenderlijst**.
3. Selecteer de zender.

■ Handmatige update



Hiermee kunt u de beschikbare zenderlijst altijd updaten.

1. Selecteer het pictogram openen/sluiten om een lijst weer te geven.
2. Selecteer het tabblad **Zenderlijst**.
3. Selecteer **Vernieuwen**.

⌘ Voorkeuzegeheugen

Het controlelampje **ST** verschijnt op het display om stereo FM-uitzendingen aan te geven.
Stereoweergave is in AM niet beschikbaar.

Audiomodus wijzigen

Druk op  of  op het stuurwiel of selecteer **BRON** op het scherm.

➤ Afstandsbediening van het audiosysteem

BLZ. 302

U kunt 12 AM-zenders en 12 FM-zenders opslaan in het voorkeuzegeheugen. AM heeft twee soorten frequenties (LW en MW). U kunt zes zenders op iedere frequentie opslaan.

■ Scannen

Laat gedurende 10 seconden elk van de krachtigste zenders op de gekozen band horen.

Om het scannen uit te schakelen, selecteert u **Annuleren** of .

■ Radio Data System (RDS)

Biedt data-informatie in tekstvorm over het door u geselecteerde, RDS uitzendende FM-station.

■ RDS-zender zoeken in zenderlijst

1. Selecteer het pictogram openen/sluiten om een lijst weer te geven terwijl u luistert naar een FM-zender.
2. Selecteer het tabblad **Zenderlijst**.
3. Selecteer de zender.

■ Handmatige update

Hiermee kunt u de beschikbare zenderlijst altijd updaten.

1. Selecteer het pictogram openen/sluiten om een lijst weer te geven terwijl u luistert naar een FM-zender.
2. Selecteer het tabblad **Zenderlijst**.
3. Selecteer **Vernieuwen**.

■ Radiotekst

Geeft de radiotekstinformatie van de geselecteerde RDS-zender weer.

1. Selecteer **MENU**.
2. Selecteer **Radiotekst bekijken**.

■ Scannen

Laat gedurende 10 seconden elk van de krachtigste zenders op de gekozen band horen.

Om het scannen uit te schakelen, selecteert u **Annuleren** of .

☒ Radio Data System (RDS)

Wanneer u een voor RDS geschikte FM-zender selecteert, gaat de RDS automatisch aan en de frequentiedisplay verandert in de zendernaam. Als het signaal van de zender echter zwakker wordt, wordt in plaats van de naam van het station de frequentie weergegeven.

DAB (Digital Audio Broadcasting) afspelen

Pictogram (Audio)
Selecteer om het scherm audio weer te geven.

Knop VOL AUDIO (Volume/Audio aan/uit)
Druk hierop om het audiosysteem in en uit te schakelen.
Draai aan de knop om het volume te regelen.

Pictogram (Terug)
Selecteer dit pictogram om terug te gaan naar het vorige scherm.

Pictogram Scannen
Selecteer dit pictogram om elk ensemble of elke service te scannen.

Ensemble-pictogrammen
Selecteer of om het ensemble af te stemmen.
Selecteer of en houd dit ingedrukt om de geselecteerde service omhoog en omlaag te doorzoeken op een ensemble dat kan worden ontvangen.

Audio-/informatiescherm

Pictogram Openen/sluiten*¹
Toont/verbergt de detailinformatie.

Service-pictogrammen
Selecteer of om de servicecomponent af te stemmen.

Voorkeuzepictogrammen
Stem de frequentie van de voorkeuze af. Druk op het voorkeuzepictogram en houd dit ingedrukt om de desbetreffende zender op te slaan. Selecteer om de voorkeuze-instellingen vanaf 7 weer te geven.

*1: Sommige of alle lijsten worden mogelijk niet weergegeven.

■ Voorkeuzegeheugen

Een service opslaan:

1. Stem de gekozen service af.
2. Selecteer het voorkeuzenummer voor de service die u wilt opslaan en houd dit ingedrukt.

U kunt ook de volgende procedure gebruiken om een voorkeuzeservice op te slaan.

1. Stem de gekozen service af.
2. Selecteer het pictogram openen/sluiten om een lijst weer te geven.
3. Selecteer het tabblad **Preset**.
4. Selecteer het voorkeuzenummer voor de service die u wilt opslaan en houd dit ingedrukt.

■ Ensemblelijst

Hiermee geeft u een lijst weer van de ensembles die kunnen worden ontvangen op de geselecteerde service.

1. Selecteer het pictogram openen/sluiten om een lijst weer te geven.
2. Selecteer het tabblad **Ensemblelijst**.
3. Selecteer het ensemble.



■ Handmatige update

Hiermee kunt u de beschikbare ensemblelijst altijd updaten.

1. Selecteer het pictogram openen/sluiten om een lijst weer te geven.
2. Selecteer het tabblad **Ensemblelijst**.
3. Selecteer **Lijst bijwerken**.

⌘ Voorkeuzegeheugen

Audiomodus wijzigen

Druk op  of  op het stuurwiel of selecteer **BRON** op het scherm.

⌘ Afstandsbediening van het audiosysteem BLZ. 302

U kunt 12 DAB-zenders in het voorkeuzegeheugen opslaan.

■ Scannen

Hiermee wordt elk(e) van de ensembles of services die kunnen worden ontvangen, gedurende 10 seconden getest.

1. Selecteer **Scannen**.
 2. Selecteer **Ensemble scannen** of **Service scannen**.
- Om de scan te annuleren, selecteert u **Scan annuleren**.

■ Radiotekst

Geeft de radiotekstinformatie van de geselecteerde DAB-zender weer.

1. Selecteer **MENU**.
2. Selecteer **Radiotekst bekijken**.

iPod afspelen

Sluit de iPod met uw USB-stekker aan op de USB-poort en selecteer de iPod-modus.

► **USB-poort(en)** BLZ. 299

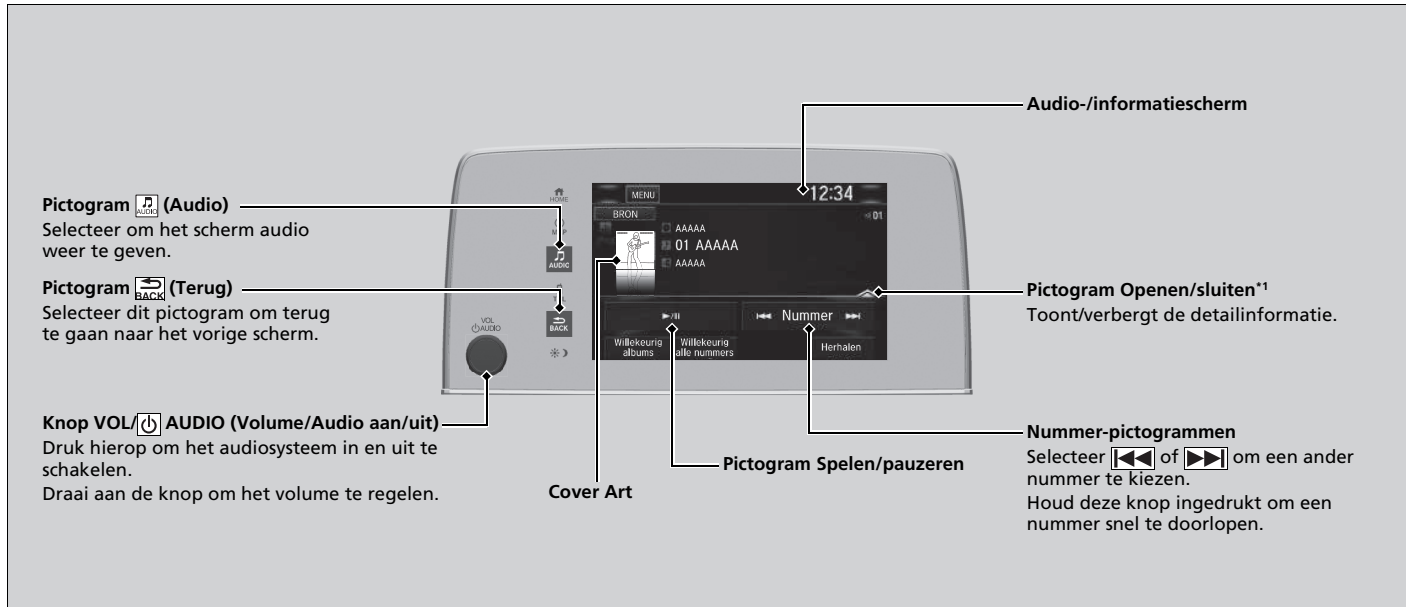

*1: Sommige of alle lijsten worden mogelijk niet weergegeven.

Een nummer selecteren in de muziekzoeklijst



1. Selecteer **MENU** en **Muziek zoeken**.

2. Selecteer de items in het betreffende menu.

▶▶ iPod afspelen

De beschikbare bedieningsfuncties kunnen variëren per model of versie. Sommige functies zijn mogelijk niet beschikbaar op het audiosysteem van het voertuig.

In geval van een storing kan een foutmelding op het audio-/informatiescherm verschijnen.

▶ **iPod/USB-flashdrive** BLZ. 393

Als u een muziek-app op uw iPhone/iPod gebruikt terwijl de telefoon is aangesloten op het audiosysteem, kunt u dezelfde app mogelijk niet gebruiken op het audio-/informatiescherm.

Sluit het apparaat opnieuw aan indien nodig.

Selecteer **USB-apparaat veranderen** in het **Audiomenu** om naar een ander USB-apparaat te schakelen.

Als een iPhone is aangesloten via Apple CarPlay, is de iPodUSB-bron niet beschikbaar en kunnen audiobestanden op de telefoon alleen binnen Apple CarPlay worden afgespeeld.

■ Afspeelmodus selecteren

Bij het afspelen van een bestand kunt u kiezen tussen shuffle- en herhalingsmodus.

Selecteer een afspeelmodus.

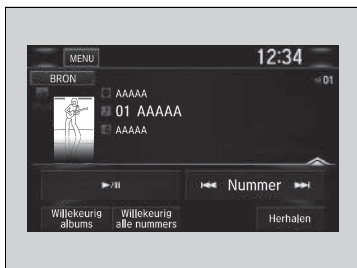

■ Een afspeelmodus uitschakelen

Selecteer de modus die u wilt uitschakelen.

►► Afspeelmodus selecteren

Items van menu Afspeelmodus

Willekeurig albums: Speelt in een geselecteerde lijst (afspeellijsten, artiesten, albums, nummers, podcasts, genres, componisten of audioboeken) alle beschikbare albums af in willekeurige volgorde.

Willekeurig alle nummers: Speelt in een geselecteerde lijst (afspeellijsten, artiesten, albums, nummers, podcasts, genres, componisten of audioboeken) alle beschikbare bestanden af in willekeurige volgorde.

Herhalen: Herhaalt de huidige track.

Song By Voice™ (SBV)*

Gebruik SBV om muziek te zoeken op en af te spelen vanaf uw USB-flashdrive of iPod met gebruikmaking van spraakbediening.

■ SBV inschakelen

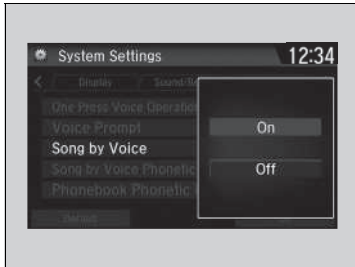

1. Selecteer .
2. Selecteer **Settings**.
3. Selecteer **System**.
4. Selecteer het tabblad **Voice Recog**.
5. Selecteer **Song by Voice**.
6. Selecteer **On** of **Off**.



☒ Song By Voice™ (SBV)*

Instellingsopties:

- **On** (fabrieksinstelling): Song By Voice™-opdrachten zijn beschikbaar.
- **Off**: Hiermee schakelt u de functie uit.

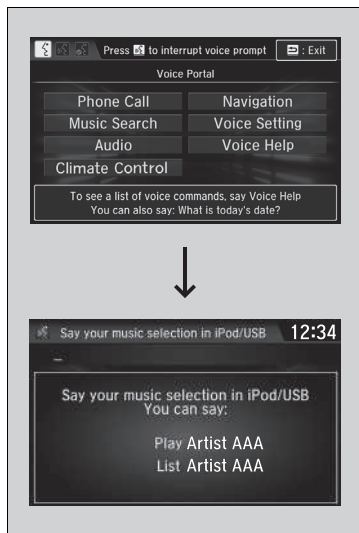
■ Naar muziek zoeken met SBV



1. Kies bij **Song by Voice** de instelling **On**.
2. Druk op de knop  (Spreken) en zeg "Music Search" om de SBV-functie te activeren voor de USB-flashdrive en iPod.
3. Zeg daarna een volgende opdracht.
 - Voorbeeld 1: Zeg "(List) 'Artiest A'" om een lijst met nummers van die artiest te bekijken. Selecteer het gewenste nummer om het afspelen te starten.
 - Voorbeeld 2: Zeg "Play 'Artiest A'" om nummers van die artiest af te spelen.
4. Om SBV te annuleren, drukt u op de knop  (beëindigen/terug) op het stuur. Het afspelen van het geselecteerde nummer wordt voortgezet.

Zodra u deze modus hebt geannuleerd, moet u op de knop  drukken en opnieuw "Music Search" zeggen om deze modus weer te activeren.

►► Naar muziek zoeken met SBV

Lijst met opdrachten voor Song By Voice™

 **Opdrachten bij Song By Voice** BLZ. 359

OPMERKING:

Er zijn Song By Voice™-opdrachten voor tracks die zijn opgeslagen op de USB-flashdrive of de iPod.

U kunt fonetische wijzigingen toevoegen van moeilijke woorden, zodat SBV gemakkelijker artiesten, nummers, albums en componisten in spraakopdrachten kan herkennen.

 **Fonetische wijziging** BLZ. 371

SBV is niet beschikbaar wanneer Apple CarPlay wordt gebruikt. Gebruik in plaats hiervan Siri Eyes Free.

Fonetische wijziging

Voeg fonetische wijzigingen van moeilijke of vreemde woorden toe, zodat SBV gemakkelijker artiesten, nummers, albums en componisten kan herkennen in spraakopdrachten bij het zoeken naar muziek op de USB-flashdrive of de iPod.





1. Selecteer .
2. Selecteer **Settings**.
3. Selecteer **System**.
4. Selecteer het tabblad **Voice recog.**
5. Selecteer **Song by Voice Phonetic Modification**.
6. Selecteer **New Modification**.
7. Selecteer **USB** of **iPod**.

Fonetische wijziging

De functie **Song by Voice Phonetic Modification** is niet beschikbaar wanneer **Song by Voice** is ingesteld op **Off**.

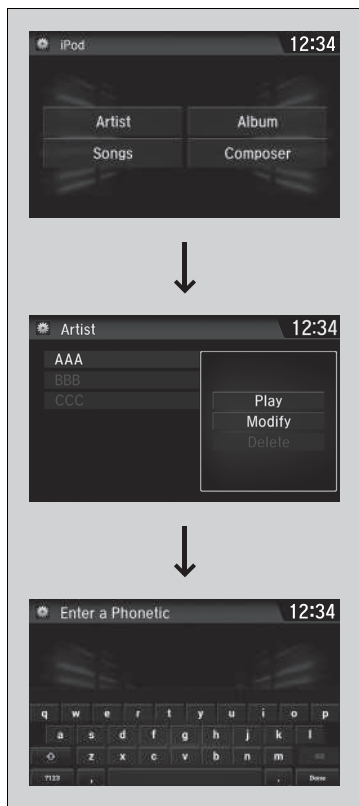
U kunt maximaal 2000 items voor fonetische wijziging opslaan.



8. Selecteer het te wijzigen item (bijvoorbeeld, **Artist**).
 - De lijst van het geselecteerde item wordt op het scherm weergegeven.
9. Selecteer een te wijzigen vermelding.
 - Het pop-up-menu verschijnt op het scherm.
 - Selecteer **Play** om te luisteren naar de huidige fonetische wijziging.
 - Selecteer **Delete** om de huidige fonetische wijziging te verwijderen.
10. Selecteer **Modify**.
11. Selecteer de fonetische spelling die u wilt gebruiken (bijv. "Artist A") wanneer daarom wordt gevraagd.
12. Selecteer **OK**.
 - De artiest "No Name" wordt fonetisch gewijzigd in "Artist A." In de SBV-modus kunt u de knop  (Spreken) indrukken en de spraakopdracht "Play 'Artiest A'" gebruiken om nummers van de artiest "No Name" af te spelen.

Aha™ afspelen

Aha™ kan worden weergegeven en gebruikt op het audio-/informatiescherm wanneer uw smartphone is verbonden met het audiosysteem via Wi-Fi.

► Wi-Fi-verbinding BLZ. 382



►► Aha™ afspelen

Aha™ van Harman is een cloudgebaseerde service waarmee u uw favoriete webinhoud kunt indelen in live radiozenders. U kunt podcasts, internetradio, op locatie gebaseerde diensten en audio-updates van websites van sociale media openen.

De beschikbare bedieningsfuncties kunnen variëren per softwareversie. Sommige functies zijn mogelijk niet beschikbaar op het audiosysteem van het voertuig.

De menuopties variëren afhankelijk van het geselecteerde station.

U moet beschikken over een eerder ingesteld Aha™-account om de service in uw voertuig te kunnen gebruiken. Ga naar www.aharadio.com voor meer informatie.

Als u een andere bron wilt selecteren, selecteert u **AUDIO** in de linkerbovenhoek van het scherm. Het scherm voor het selecteren van een bron verschijnt. Selecteer de gewenste bron.

Als er een actieve verbinding is met Apple CarPlay of Android Auto, is toegang tot Aha™ alleen mogelijk wanneer de telefoon is verbonden via Wi-Fi.

Afspelen van een USB-flashdrive

Uw audiosysteem leest op een USB-flashdrive geluids- en videobestanden en speelt deze af in MP3-, WMA-, AAC*1-, WAV- of MP4-indeling.

Sluit uw USB-flashdrive aan op de USB-poort en selecteer vervolgens de USB-modus.

► **USB-poort(en)** BLZ. 299

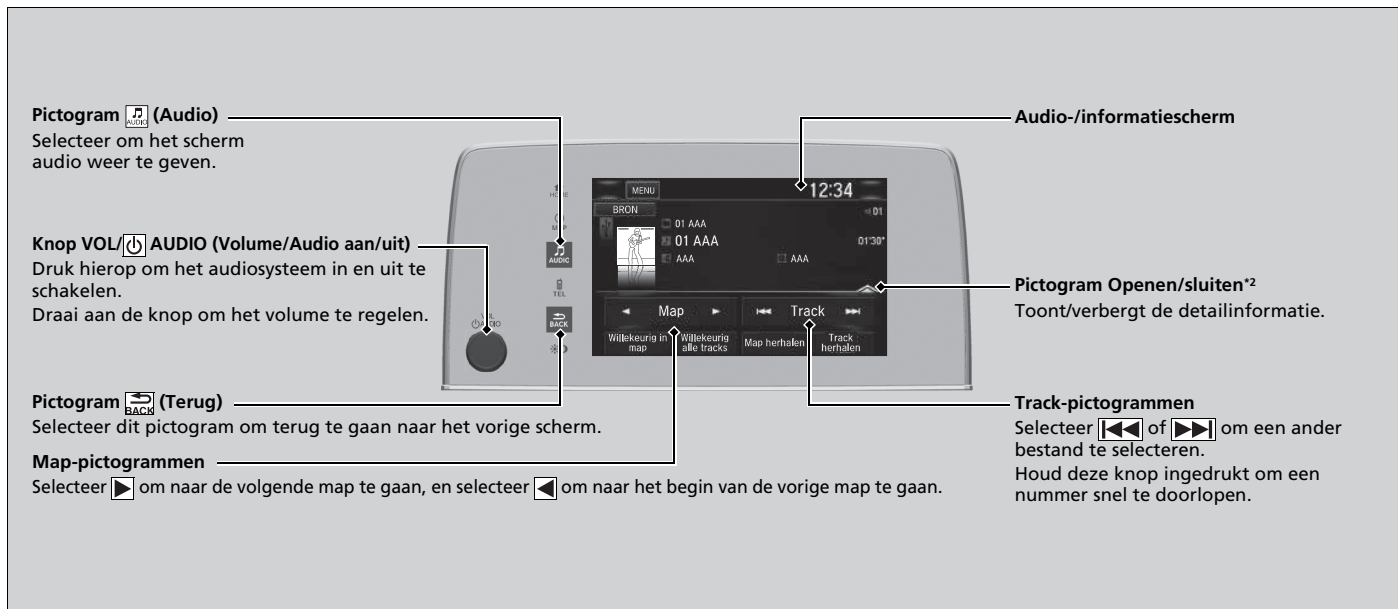

*1: Alleen bestanden met AAC-indeling die zijn opgenomen met iTunes kunnen worden afgespeeld op dit systeem.

*2: Sommige of alle lijsten worden mogelijk niet weergegeven.

Een bestand uit de muziekzoeklijst selecteren

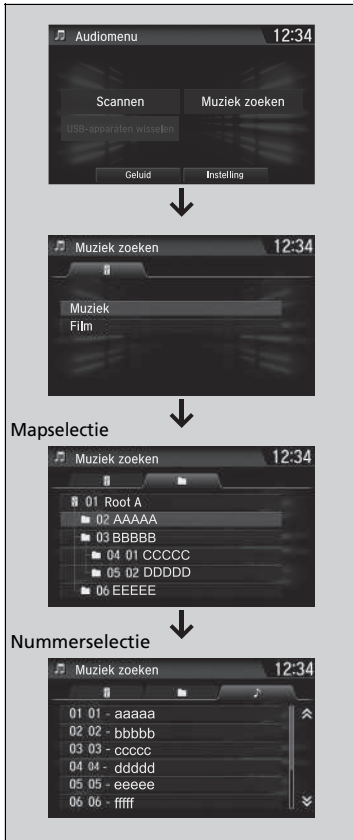

1. Selecteer **MENU** en **Muziek zoeken**.

2. Selecteer **Muziek** of **Film**.

3. Selecteer een map.

4. Selecteer een track.

► Afspeelen van een USB-flashdrive

Gebruik de aanbevolen USB-flashdrives.

► Algemene informatie over het audiosysteem BLZ. 395

WMA-bestanden die beveiligd zijn door middel van DRM (Digital Rights Management) kunnen niet worden afgespeeld.

Het audiosysteem geeft **Onafspeelbaar bestand** weer en gaat door naar het volgende bestand.

In geval van een storing kan een foutmelding op het audio-/informatiescherm verschijnen.

► iPod/USB-flashdrive BLZ. 393

Selecteer **USB-apparaat veranderen** in het **Audiomenu** om naar een ander USB-apparaat te schakelen.

■ Afspelmodus selecteren

U kunt tijdens het afspelen van een bestand de modi scan, herhalen en willekeurig selecteren.

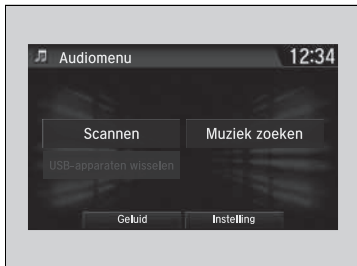

■ Scannen

1. Selecteer **MENU**.
2. Selecteer **Scannen**.
3. Selecteer een afspelmodus.

■ Willekeurig/herhalen

Selecteer een afspelmodus.

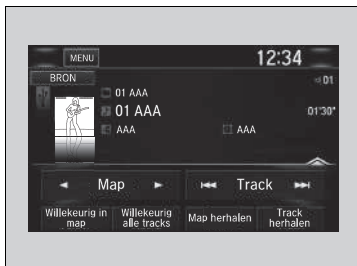

■ Een afspelmodus uitschakelen

Om de scan te annuleren, selecteert u  of **Annuleren**.

Om willekeurig of herhalen uit te schakelen, selecteert u de modus die u wilt uitschakelen.

► Afspelmodus selecteren

Items van menu Afspelmodus

Scannen

Scan mappen: Van het eerste bestand in alle hoofdmappen wordt gedurende 10 seconden een voorbeeld afgespeeld.

Scan tracks: Van alle bestanden in de huidige map wordt gedurende 10 seconden een voorbeeld afgespeeld.

Willekeurig/Herhalen

Willekeurig in map: Speelt alle bestanden in de huidige map af in willekeurige volgorde.

Willekeurig alle tracks: Speelt alle bestanden af in willekeurige volgorde.

Map herhalen: Herhaalt alle bestanden in de huidige map.

Track herhalen: Herhaalt het huidige bestand.

Tijdens het afspelen van een video-bestand:

Afspelen/pauze: Hiermee speelt u het bestand af of pauzeert u dit.

Stoppen: Hiermee stopt u het bestand.

Afspelen van *Bluetooth*®-audio

Met het audiosysteem kunt u naar muziek op uw *Bluetooth*-compatibele telefoon luisteren. Deze functie is beschikbaar wanneer de telefoon gekoppeld en verbonden is met het HFT-systeem van het voertuig.

🔧 **Telefoon instellingen** BLZ. 465

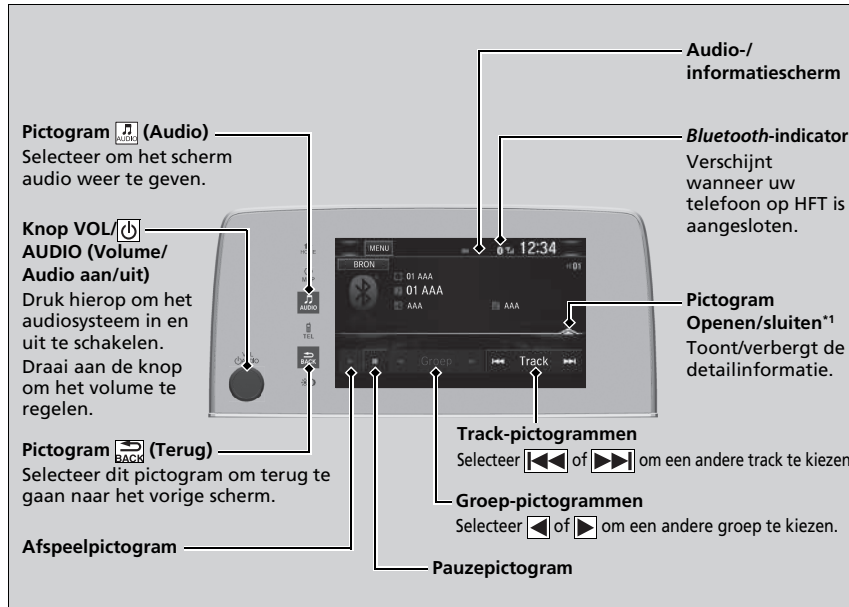

*1: Afhankelijk van het *Bluetooth*®-apparaat dat u aansluit, worden sommige of alle lijsten mogelijk niet weergegeven.

🔧 Afspelen van *Bluetooth*®-audio

Niet alle *Bluetooth*-telefoons met streaming audio-mogelijkheden zijn compatibel met het systeem. Vraag een dealer om te controleren of uw telefoon compatibel is.

Het kan verboden zijn om tijdens het rijden bepaalde functies van gegevensapparaten te gebruiken.

Er kan slechts één telefoon tegelijk in combinatie met HFT worden gebruikt.

Als er meer dan twee gekoppelde telefoons in de auto zijn, maakt het systeem automatisch verbinding met de telefoon met prioriteit. U kunt prioriteit aan een telefoon toewijzen in **Prioriteitsinstellingen van het apparaat**.

🔧 **Instelbare functies** BLZ. 408

De telefoon die is verbonden voor *Bluetooth*® audio kan verschillen.

Als meer dan één telefoon aan het HFT-systeem is gekoppeld, kan er een vertraging optreden voor het systeem begint te spelen.

In sommige gevallen worden de naam van de artiest, het album of het nummer niet correct weergegeven.

Sommige functies zijn op sommige apparaten mogelijk niet beschikbaar.

Als een telefoon momenteel is aangesloten via Apple CarPlay of Android Auto, is *Bluetooth*® audio vanaf die telefoon niet beschikbaar. Met een tweede telefoon die eerder is gekoppeld, kunt u echter wel *Bluetooth*® audio streamen door **Verbinden** te selecteren in het scherm **Bluetooth-apparaatlijst**.

🔧 **Telefoon instellingen** BLZ. 465

Bluetooth®-audiobestanden afspelen

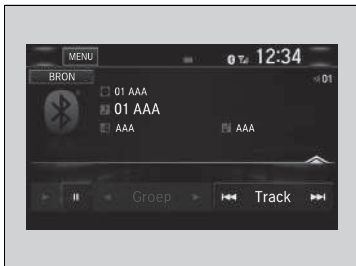

1. Zorg dat de telefoon gekoppeld is aan en verbonden is met het systeem.
 ▶ **Telefoon instellingen** BLZ. 465
2. Selecteer de *Bluetooth*® audiomodus.

Als de telefoon niet wordt herkend, is mogelijk al een andere HFT-compatibele telefoon verbonden, die niet compatibel is met *Bluetooth*®-audio.

■ Een bestand pauzeren of hervatten

Selecteer het afspeelpictogram of pauze-pictogram.

Naar muziek zoeken

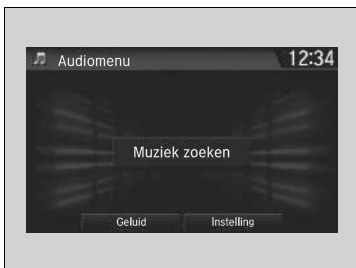

1. Selecteer **MENU**.
2. Selecteer **Muziek zoeken**.
3. Selecteer een zoekcategorie (bijv. Albums).
4. Selecteer een item.
 ▶ De selectie wordt afgespeeld.

Bluetooth®-audiobestanden afspelen

Om de audiobestanden af te spelen moet u wellicht uw telefoon bedienen. In dat geval dient u de bedieningsinstructies van de telefoonfabrikant op te volgen.

De op de telefoon afgespeelde muziek pauzeert bij het schakelen naar een andere modus.

Aan de hand van de volgende procedure kunt u een andere telefoon verbinden in de instellingen voor *Bluetooth*® op het scherm **Audiomenu**.

1. Selecteer **MENU**.
2. Selecteer **Instellingen**.

Naar muziek zoeken

Afhankelijk van het *Bluetooth*®-apparaat dat u aansluit, worden sommige of alle lijsten mogelijk niet weergegeven.

On-board apps

Honda Connect heeft de mogelijkheid van on-board apps die kunnen worden gecreëerd door Honda of door derden. Apps kunnen reeds zijn geïnstalleerd of met Honda App Centre worden gedownload. Sommige apps vereisen internettoegang, dit is mogelijk via de Wi-Fi-verbinding.

📶 **Wi-Fi-verbinding** BLZ. 382

Ga naar onderstaand internetadres voor meer informatie:

<https://ivhs.os.ixonos.com/honda/category/carApps.html>

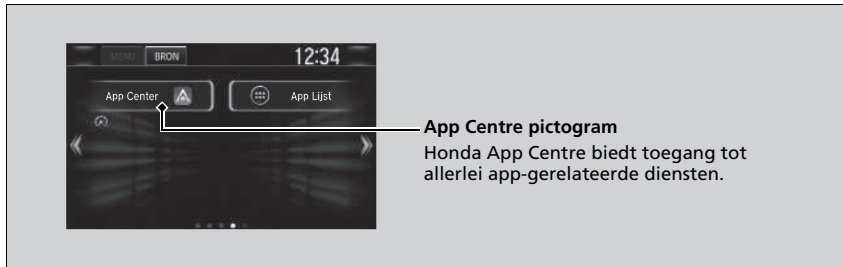

📺 On-board apps

Zelfs als u de **Achtergrondkleur** op het scherm **Systeeminstellingen** wijzigt, wordt dit niet weergegeven op het scherm van Honda App Centre.

- Het gebruik van het display-audiosysteem tijdens het rijden kan uw aandacht van de weg afleiden en zodoende een ongeval veroorzaken, waarbij u ernstig of dodelijk letsel kunt oplopen. Bedieningselementen alleen wanneer de omstandigheden zodanig zijn dat u dit op een veilige manier kunt doen. **Houd u altijd aan de wetten van het land wanneer u dit apparaat gebruikt.**
- Toepassingen op de hoofdunit kunnen op elk moment worden gewijzigd. Dit kan betekenen dat ze niet beschikbaar zijn of anders werken. Honda is in dergelijke gevallen niet aansprakelijk.
- Toepassingen beschikbaar op het apparaat kunnen worden geleverd door andere partijen dan Honda, er kunnen dus softwarelicenties en kosten van derden van toepassing zijn.
- Dataverbruik en roamingkosten kunnen van toepassing zijn op toepassingen op het apparaat in combinatie met uw mobiele telefoon en Honda is niet aansprakelijk voor eventuele kosten die voortkomen uit een dergelijk gebruik. Honda raadt u aan de netwerkprovider van uw mobiele telefoon van tevoren te raadplegen.
- Het downloaden van toepassingen vanaf Honda App Centre is onderworpen aan de bepalingen en voorwaarden die zijn te vinden op: <https://ivhs.os.ixonos.com/honda/category/carApps.html>. Hiervoor kunnen kosten in rekening worden gebracht.

Smartphone-verbinding

Sommige van uw smartphone-apps kunnen worden weergegeven en gebruikt op het audio-/informatiescherm wanneer de telefoon is aangesloten op het audiosysteem. U kunt uw telefoon aansluiten met een kabel.

► **Uw smartphone aansluiten** BLZ. 381

Om de smartphone-verbinding te gebruiken, moet u uw smartphone eerst koppelen aan het audiosysteem via *Bluetooth*®.

► **Telefoon instellingen** BLZ. 465

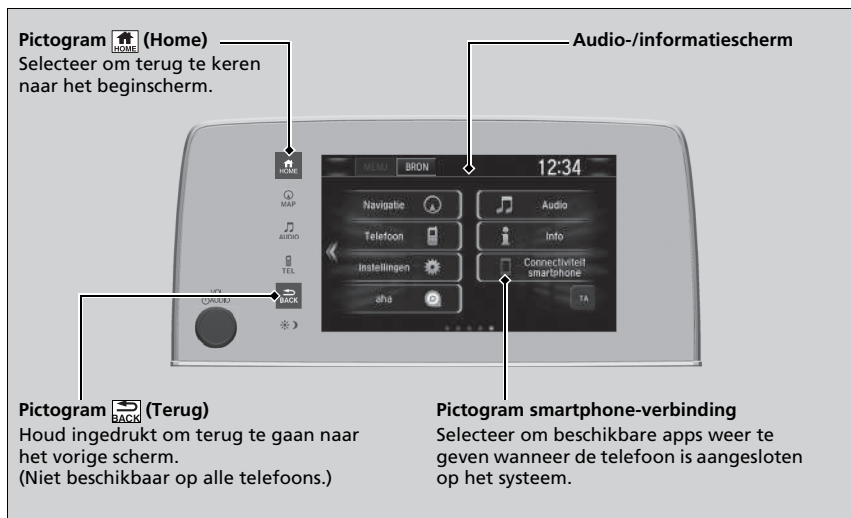

►► Smartphone-verbinding

Parkeer op een veilige plek voordat u uw telefoon aansluit en terwijl u de weergegeven apps gebruikt.

Niet alle telefoons zijn compatibel met dit systeem. Het systeem toont niet alle beschikbare apps op uw smartphone en sommige apps moeten vooraf worden geïnstalleerd. Vraag een dealer om meer informatie.

Als een ander elektronisch apparaat is verbonden, moet u de *Bluetooth*®-verbinding naar uw smartphone omschakelen.

► **Een andere telefoon koppelen dan de momenteel gekoppelde telefoon** BLZ. 466

Het volgende kan verschillen per type telefoon:

- Een smartphone aansluiten op het systeem.
- Apps die kunnen worden gebruikt op het scherm.
- Reactietijd/updatesnelheid display

Wij ondersteunen niet alle apps op het audiosysteem. Vraag eventueel de app-provider om informatie over de functies van de apps.

Laat u niet afleiden door het scherm terwijl u een voertuig bestuurt.

Behalve iPhone

Uw smartphone aansluiten

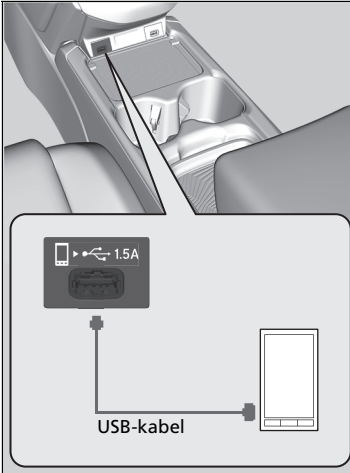

1. Sluit uw telefoon aan op het audiosysteem via *Bluetooth*[®].
 - ▶ **Telefoon instellingen** BLZ. 465
2. Sluit uw telefoon aan op de USB-poort.
 - ▶ U moet mogelijk werken vanaf de telefoon.
3. Selecteer **Connectiviteit smartphone** om de beschikbare smartphone-apps weer te geven op het audio-/informatiescherm.
4. Selecteer een app die u wilt gebruiken vanaf het audio-/informatiescherm.
 - ▶ Selecteer  en houd ingedrukt om terug te keren naar het vorige scherm.

Uw smartphone aansluiten

Terwijl de telefoon is aangesloten op de USB-poort, kan de telefoon worden opgeladen. Als de telefoon echter is overbelast met veel verschillende verwerkingstaken, kan de batterij leeg raken.

Wi-Fi-verbinding

U kunt het Display Audio-systeem verbinden met internet via Wi-Fi en door websites bladeren of online diensten gebruiken op het audio-/informatiescherm. Als uw telefoon beschikt over draadloze hotspotmogelijkheden, kan het systeem door middel van "tethering" worden aangesloten op uw telefoon. Ga als volgt te werk om Wi-Fi in te stellen.

Wi-Fi-modus (instellen voor de eerste keer)



1. Selecteer .
2. Selecteer **Instellingen**.
3. Selecteer **Bluetooth / Wi-Fi**.
4. Selecteer de tab **Wi-Fi**.
5. Selecteer **Wi-Fi Aan/Uit-status** en vervolgens **Aan**.
6. Selecteer **Ja**.
7. Selecteer **Wi-Fi Apparatenlijst**.
 - Zorg ervoor dat de Wi-Fi-instelling van uw telefoon in de toegangspuntmodus (tethering-modus) staat.
 - Selecteer de telefoon die u wilt aansluiten op het systeem.
 - Als u de telefoon die u wilt aansluiten niet kunt vinden in de lijst, selecteer dan **Scannen**.

Wi-Fi-modus (instellen voor de eerste keer)

U kunt de instelprocedure niet uitvoeren terwijl het voertuig rijdt. Parkeer op een veilige plek om het audiosysteem in te stellen in de Wi-Fi-modus.

Sommige mobiele-telefoonproviders brengen kosten in rekening voor tethering en gegevensgebruik op de smartphone. Controleer uw gegevensabonnement voor de telefoon.

Controleer de handleiding van uw telefoon om vast te stellen of uw telefoon beschikt over Wi-Fi-connectiviteit.

U kunt controleren of de Wi-Fi-verbinding aan of uit is met het pictogram  op het scherm **Wi-Fi Apparatenlijst**. De netwerksnelheid wordt niet weergegeven op dit scherm.



8. Selecteer **Toev.**

- Geef, indien vereist, een wachtwoord voor uw telefoon in en selecteer **Klaar**.
- Als de verbinding is gelukt, wordt het pictogram  bovenaan in het scherm weergegeven.

9. Selecteer  om terug te keren naar het beginscherm.

■ Wi-Fi-modus (nadat de eerste instelling is uitgevoerd)

Zorg ervoor dat de Wi-Fi-instelling van uw telefoon in de toegangspuntmodus (tethering-modus) staat.

» Wi-Fi-modus (nadat de eerste instelling is uitgevoerd)

iPhone-gebruikers

Mogelijk moet u opnieuw een eerste instelling voor de Wi-Fi-verbinding uitvoeren nadat u uw telefoon hebt opgestart.

Siri Eyes Free

U kunt spreken met Siri met behulp van de knop  (Spreken) op het stuurwiel wanneer uw iPhone is gekoppeld aan het handsfree telefoonsysteem (HFT).

► **Telefoon instellingen** BLZ. 465

► Siri Eyes Free

Siri is een handelsmerk van Apple Inc.

Controleer de website van Apple Inc. voor functies die beschikbaar zijn voor Siri.

Wij adviseren om Siri alleen te gebruiken in Siri Eyes Free als u een voertuig bestuurt.

► Gebruik van Siri Eyes Free

Sommige opdrachten werken alleen met specifieke telefoonfuncties of apps.

■ Gebruik van Siri Eyes Free



Knop  (Ophangen/terug)
Druk hierop om Siri Eyes Free uit te schakelen.

Knop  (Spreken)
Houd deze knop ingedrukt totdat het scherm verandert zoals afgebeeld.

Tijdens Siri Eyes Free:
Het display blijft hetzelfde. Er verschijnt geen feedback of opdracht.

Verschijnt wanneer Siri is geactiveerd tijdens Siri Eyes Free

Apple CarPlay

Als u een iPhone die compatibel is met Apple CarPlay aansluit op het systeem via de USB-poort van 1,5 A, kunt u het audio-/informatiescherm gebruiken in plaats van het scherm van de iPhone om te bellen, naar muziek te luisteren, kaarten (navigatie) te bekijken en berichten te lezen.

➤ **USB-poort(en)** BLZ. 299

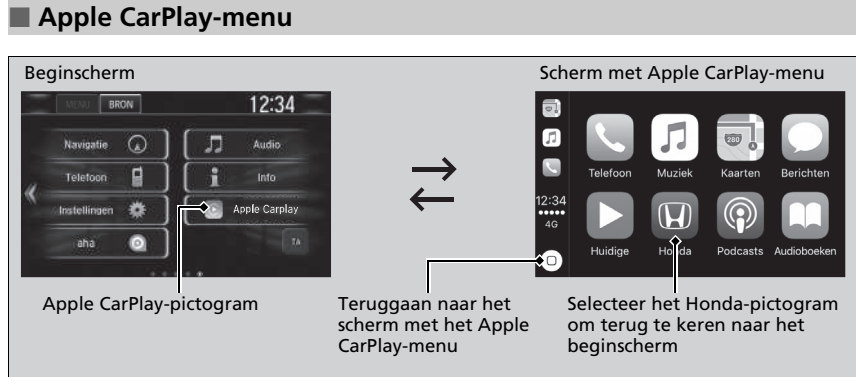

■ Telefoon

Toegang tot de lijst met contactpersonen, bellen of naar voicemail luisteren.

■ Berichten

Controleren op tekstberichten en deze beantwoorden, of berichten laten voorlezen.

■ Muziek

Muziek van uw iPhone afspelen.

► Apple CarPlay

Alleen iPhone 5 of hoger met softwareversie met iOS 8.4 of hoger zijn compatibel met Apple CarPlay.

Parkeer op een veilige plek voordat u uw iPhone verbindt met Apple CarPlay en compatibele apps start.

Sluit de USB-kabel aan op de USB-poort van 1,5 A om Apple CarPlay te gebruiken. Andere USB-poorten zijn niet geschikt voor Apple CarPlay.

➤ **USB-poort(en)** BLZ. 299

Voor directe toegang tot de telefoonfunctie van Apple CarPlay selecteert u **Telefoon** op het beginscherm. Wanneer de verbinding met Apple CarPlay tot stand is gebracht, vinden telefoongesprekken uitsluitend plaats via Apple CarPlay. Als u wilt bellen met het handsfree telefoonsysteem, schakelt u Apple CarPlay uit of ontkoppelt u de USB-kabel van uw iPhone.

➤ **Apple CarPlay instellen** BLZ. 387

Wanneer uw iPhone is verbonden met Apple CarPlay, kan de *Bluetooth*® audio of het handsfree telefoonsysteem niet worden gebruikt. Met een eerder gekoppelde andere telefoon kunt u echter wel audio streamen via *Bluetooth*® terwijl Apple CarPlay is verbonden.

➤ **Telefoon instellingen** BLZ. 465

■ Kaarten

Hiermee kunt u een kaart met Apple Maps weergeven en de navigatiefuncties gebruiken op dezelfde manier als op uw iPhone.

Modellen met navigatiesysteem

Er kan slechts één navigatiesysteem (vooraf geïnstalleerde navigatie of Apple CarPlay) tegelijk een routebeschrijving geven. Wanneer u een bepaald systeem gebruikt, worden aanwijzingen voor een eerder ingestelde bestemming op het andere systeem geannuleerd, en geeft het systeem dat u op dat moment gebruikt u aanwijzingen naar uw bestemming.

📱 Apple CarPlay

Raadpleeg de homepage van Apple voor informatie over landen en regio's waarin Apple CarPlay beschikbaar is en over de functionaliteit.

Bedieningsvereisten en beperkingen van Apple CarPlay

Voor Apple CarPlay is een compatibele iPhone met een actieve mobiele verbinding en gegevensabonnement vereist. De abonnementsstarieven van uw telefoonprovider zijn van toepassing.

Wijzigingen in besturingssystemen, hardware, software en andere technologie die vereist is voor de functionaliteit van Apple CarPlay, evenals nieuwe of gewijzigde overheidsverordeningen, kunnen leiden tot een vermindering of beëindiging van de functionaliteit en diensten van Apple CarPlay. Honda biedt geen enkele garantie ten aanzien van de toekomstige prestaties en functionaliteit van Apple CarPlay.

Apps van derden kunnen worden gebruikt als ze compatibel zijn met Apple CarPlay. Raadpleeg de Apple-homepage voor informatie over compatibele apps.

■ Apple CarPlay instellen

Gebruik de volgende procedure om Apple CarPlay in te stellen nadat u uw iPhone hebt aangesloten op het systeem via de USB-poort van 1,5 A. Het gebruik van Apple CarPlay brengt de overdracht van bepaalde gebruikers- en voertuiginformatie (zoals de locatie, de snelheid en de status van het voertuig) naar uw iPhone met zich mee om de gebruikerservaring van Apple CarPlay te verbeteren. U moet toestemming geven voor het delen van deze informatie op het audio-/informatiescherm.

■ Apple CarPlay inschakelen



Een keer inschak.: slechts eenmaal toegestaan. (De aanwijzing wordt de volgende keer opnieuw weergegeven.)

Altijd inschak.: altijd toegestaan. (De aanwijzing wordt niet meer weergegeven.)

Annuleren: geen toestemming verleend.

U kunt de instellingen voor toestemming wijzigen in het instellingsmenu voor **Smartphone**.

► Apple CarPlay instellen

U kunt ook de onderstaande methode gebruiken om Apple CarPlay in te stellen:
Selecteer HOME→Instellingen→Smartphone→Apple CarPlay

Gebruik van gebruikers- en voertuiginformatie

Het gebruik en de verwerking van gebruikers- en voertuiginformatie die wordt verzonden naar/vanaf uw iPhone door Apple CarPlay zijn onderworpen aan de algemene voorwaarden van Apple iOS en het privacybeleid van Apple.

■ Apple CarPlay bedienen met Siri

Druk op de knop  (spreken) en houd deze ingedrukt om Siri in te schakelen.



▣ Apple CarPlay bedienen met Siri

Onderstaand ziet u enkele voorbeelden van vragen en opdrachten voor Siri.

- Welke films draaien vandaag?
- Bel papa op het werk.
- Welk nummer is dit?
- Wat is de weersverwachting voor morgen?
- Lees mijn nieuwste e-mail.

Ga voor meer informatie naar www.apple.com/ios/siri.

Android Auto

Wanneer u een Android-telefoon aansluit op het Display Audio-systeem via de USB-poort van 1,5 A wordt Android Auto automatisch gestart. Wanneer de telefoon is verbonden via Android Auto, hebt u met het audio-/informatiescherm toegang tot de functies Telefoon, Google Maps (navigatie), Google Play Music en Google Now. Wanneer u Android Auto de eerste keer gebruikt, verschijnt een zelfstudie op het scherm.

Wij adviseren u deze zelfstudie af te leggen terwijl u op een veilige plek bent geparkeerd, voordat u Android Auto gaat gebruiken.

➤ **USB-poort(en)** BLZ. 299

➤ **Automatisch koppelen** BLZ. 391

OPMERKING:

Android Auto is mogelijk niet beschikbaar in uw land of regio. Raadpleeg de ondersteuningswebsite van Google voor informatie over Android Auto.

Android Auto

Om Android Auto te gebruiken, moet u de Android Auto-app op Google Play downloaden naar uw smartphone.

Alleen smartphones met Android 5.0 (Lollipop) of latere versies zijn compatibel met Android Auto.

Bluetooth A2DP kan niet worden gebruikt als uw telefoon is verbonden met Android Auto.

Parkeer op een veilige plek voordat u uw Android-telefoon verbindt met Android Auto en compatibele apps start.

Sluit de USB-kabel aan op de USB-poort van 1,5 A om Android Auto te gebruiken. Andere USB-poorten zijn niet geschikt voor Android Auto.

➤ **USB-poort(en)** BLZ. 299

Wanneer uw Android-telefoon is verbonden met Android Auto, kan *Bluetooth*® audio niet worden gebruikt. Met een eerder gekoppelde andere telefoon kunt u echter wel audio streamen via *Bluetooth*® terwijl Android Auto is verbonden.

➤ **Telefoon instellingen** BLZ. 465

■ Android Auto-menu

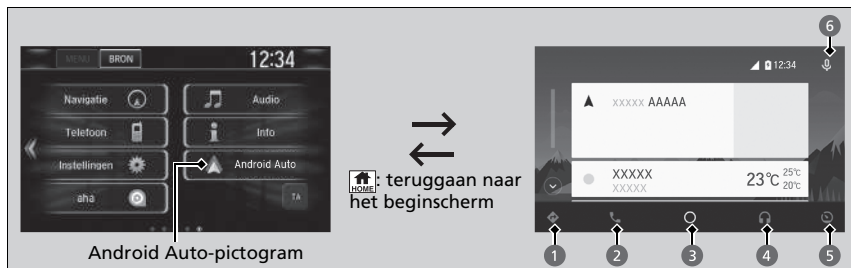

1 Kaarten (navigatie)

Hiermee kunt u Google Maps weergeven en de navigatiefuncties gebruiken op dezelfde manier als op uw Android-telefoon. Wanneer de auto in beweging is, kan niets worden ingevoerd met het toetsenbord. Parkeer het voertuig op een veilige plek om een zoekopdracht uit te voeren of andere gegevens in te voeren.

Modellen met navigatiesysteem

Er kan slechts één navigatiesysteem (vooraf geïnstalleerde navigatie of Android Auto) tegelijk een routebeschrijving geven. Wanneer u een bepaald systeem gebruikt, worden aanwijzingen voor een eerder ingestelde bestemming op het andere systeem geannuleerd, en geeft het systeem dat u op dat moment gebruikt u aanwijzingen naar uw bestemming. Het audio-/informatiescherm geeft u stapsgewijze navigatieaanwijzingen tot aan uw bestemming.

2 Telefoon (communicatie) Hiermee kunt u bellen en gebeld worden, evenals uw voicemail beluisteren.

3 Google Now (beginscherm)

Biedt nuttige informatie die door Android Auto is ingedeeld in eenvoudige kaarten die worden afgebeeld wanneer u ze nodig hebt.

►► Android Auto

Raadpleeg de homepage van Android Auto voor informatie over landen en regio's waarin Android Auto beschikbaar is en over de functies.

Schermen kunnen verschillen afhankelijk van de versie van de Android Auto-app die u gebruikt.

Bedieningsvereisten en beperkingen van Android Auto

Voor Android Auto is een compatibele Android-telefoon met een actieve mobiele verbinding en gegevensabonnement vereist. De abonnementsstarieven van uw telefoonprovider zijn van toepassing.

Wijzigingen in besturingssystemen, hardware, software en andere technologie die vereist is voor de functionaliteit van Android Auto, evenals nieuwe of gewijzigde overheidsverordeningen, kunnen leiden tot een vermindering of beëindiging van de functionaliteit en diensten van Android Auto. Honda biedt geen enkele garantie ten aanzien van de toekomstige prestaties en functionaliteit van Android Auto.

Apps van derden kunnen worden gebruikt als ze compatibel zijn met Android Auto. Raadpleeg de homepage van Android Auto voor informatie over compatibele apps.

4 Muziek en audio

Afspelen van Google Play Music en muziekapps die compatibel zijn met Android Auto. Druk op dit pictogram om te schakelen tussen muziekapps.

5 Terugkeren naar het beginscherm.

6 Spraak

Android Auto bedienen met uw stem.

Automatisch koppelen

Wanneer u een Android-telefoon aansluit op de eenheid via de USB-poort van 1,5 A, wordt Android Auto automatisch gestart.

Android Auto inschakelen



Een keer inschak.: slechts eenmaal toegestaan. (De aanwijzing wordt de volgende keer opnieuw weergegeven.)

Altijd inschak.: altijd toegestaan. (De aanwijzing wordt niet meer weergegeven.)

Annuleren: geen toestemming verleend.

U kunt de instellingen voor toestemming wijzigen in het instellingsmenu voor **Smartphone**.

Android Auto inschakelen

Initialiseer Android Auto alleen wanneer u veilig bent geparkeerd. Wanneer Android Auto uw telefoon de eerste keer detecteert, moet u uw telefoon instellen voor automatisch koppelen. Raadpleeg de gebruikershandleiding bij uw telefoon.

U kunt de onderstaande methode gebruiken om Android Auto-instellingen te wijzigen nadat u de eerste instelling hebt voltooid:

Selecteer HOME → Instellingen → Smartphone → Android Auto

Gebruik van gebruikers- en voertuiginformatie

Het gebruik en de verwerking van gebruikers- en voertuiginformatie die wordt verzonden naar/vanaf uw telefoon door Android Auto zijn onderworpen aan het privacybeleid van Google.

■ Android Auto bedienen met spraakherkenning

Druk op de knop  (Spreken) en houd deze ingedrukt om Android Auto met uw stem te bedienen.



►► Android Auto bedienen met spraakherkenning

Onderstaand ziet u enkele voorbeelden van opdrachten die kunnen worden gegeven met spraakherkenning:

- Beantwoord sms.
- Bel mijn vrouw.
- Navigeer naar Honda.
- Speel mijn muziek af.
- Stuur een sms naar mijn vrouw.
- Bel de bloemist.

Raadpleeg de homepage van Android Auto voor meer informatie.

U kunt de functie voor spraakherkenning ook activeren door te drukken op het pictogram  in de rechterbovenhoek van het scherm.

iPod/USB-flashdrive

Als een fout optreedt tijdens het afspelen van een iPod of USB-flashdrive, dan kunnen de volgende foutmeldingen worden getoond. Neem contact op met een dealer wanneer de foutmelding niet kan worden gewist.

Foutmelding	Oplissing
USB-fout *1, *2	Verschijnt wanneer er een probleem is met het audiosysteem. Controleer of het apparaat compatibel is met het audiosysteem.
Er is een laadfout opgetreden met het aangesloten USB-apparaat. Wanneer veilig, check de compatibiliteit tussen apparaat en USB-kabel & probeer opn. *2	Verschijnt wanneer een incompatibel apparaat is aangesloten. Koppel het apparaat los. Schakel vervolgens het audiosysteem uit en weer in. Sluit het apparaat dat de fout veroorzaakte niet opnieuw aan.
Niet-ondersteunde versie *1 Niet-ondersteunde versie *2	Verschijnt wanneer een niet-ondersteunde iPod is aangesloten. Als de melding verschijnt wanneer een ondersteunde iPod is aangesloten, werk de iPod-software dan bij tot een nieuwere versie.
Verbinden opnw prob. *1, *2	Verschijnt wanneer het systeem de iPod niet herkent. Sluit de iPod opnieuw aan.
Onspeelbaar bestand *1, *2	Verschijnt wanneer de bestanden op de USB-flashdrive auteursrechtelijk zijn beschermd of een niet-ondersteunde indeling hebben. Deze foutmelding verschijnt gedurende drie seconden, daarna hoort u de volgende track.
Geen nummer *1 Geen data *2	iPod Verschijnt wanneer de iPod leeg is. USB-flashdrive Verschijnt wanneer de USB-flashdrive leeg is of als er geen MP3-, WMA-, AAC- of WAV- of MP4*-bestanden op de USB-flashdrive staan. iPod en USB-flashdrive Controleer of er compatibele bestanden op het apparaat staan.

*1: Modellen met audiosysteem met kleurenscherm

*2: Modellen met display-audio

* Niet beschikbaar op alle modellen

Foutmelding	Oplossing
Niet ondersteund ^{*1, *2}	Verschijnt als een niet-ondersteund apparaat wordt aangesloten. Sluit als deze melding verschijnt wanneer een ondersteund apparaat is aangesloten, het apparaat opnieuw aan.
Apparaat geen reactie ^{*1}	Verschijnt wanneer het systeem niet communiceert met een aangesloten apparaat. Als deze melding verschijnt wanneer een apparaat is aangesloten, neem dan contact op met de leverancier van uw apparaat.
HUB Niet ondersteund ^{*1}	Verschijnt wanneer alleen een HUB is aangesloten. Als dit verschijnt, sluit u een USB-flashdrive op de HUB aan.

*1: Modellen met audiosysteem met kleurenscherm

*2: Modellen met display-audio

Modellen met display-audio

Android/Apps

Als een fout optreedt tijdens het gebruik van het audiosysteem of de apps, dan kunnen de volgende foutmeldingen worden getoond. Neem contact op met een dealer wanneer de foutmelding niet kan worden gewist.

Foutmelding ^{*1}	Oplossing
Helaas, **** is gestopt.	Er is een fout opgetreden in de app, selecteer OK op het scherm om de app te sluiten.
**** reageert niet. Wilt u het afsluiten?	De app reageert niet. Selecteer Wacht als u nog wat langer wilt wachten op een reactie van de app. Als het zelfs na enige tijd wachten niet reageert, selecteert u OK om de app te sluiten en opnieuw te starten. Als de foutmelding blijft verschijnen, voert u Fabrieksdata herstellen uit. ☑ Alle instellingen resetten naar de standaardinstellingen BLZ. 435

*1: **** is variabel, en verandert afhankelijk van waar zich een fout voordoet.

Compatibele iPod, iPhone en USB-flashdrives

Compatibiliteit van iPod- en iPhone-modellen

Modellen met audiosysteem met kleurenscherm

Model
iPod (5e generatie)
iPod classic 80 GB/160 GB (geïntroduceerd in 2007)
iPod classic 120 GB (geïntroduceerd in 2008)
iPod classic 160 GB (geïntroduceerd in 2009)
iPod nano (1e t/m 7e generatie) die is uitgebracht tussen 2005 en 2012
iPod touch (1e t/m 5e generatie) die is uitgebracht tussen 2007 en 2012
iPhone 3G/iPhone 3GS/iPhone 4/iPhone 4s/iPhone 5/iPhone 5s/iPhone 5c/iPhone 6/iPhone 6 Plus

Modellen met display-audio

Model
iPod touch (6e generatie) geïntroduceerd in 2015
iPhone 5s/iPhone 6/iPhone 6 Plus/iPhone 6s/iPhone 6s Plus/iPhone SE/iPhone 7/iPhone 7 Plus/ iPhone 8/iPhone 8 Plus/iPhone X/iPhone XS/iPhone XS Max/iPhone XR

USB-flashdrives

- Gebruik van een USB-flashdrive van 256 MB of meer wordt aanbevolen.
- Sommige digitale audiospelers zijn mogelijk niet compatibel.
- Sommige USB-flashdrives (zoals die met beveiligingsvergrendelingen enz.) werken wellicht niet.
- Sommige softwarebestanden laten het weergeven van audio of van tekst mogelijk niet toe.
- Sommige versies van MP3-, WMA-, AAC-, WAV- of MP4*-indelingen worden mogelijk niet ondersteund.

* Niet beschikbaar op alle modellen

Compatibiliteit van iPod- en iPhone-modellen

Dit systeem werkt wellicht niet met alle softwareversies van deze apparaten.

USB-flashdrives

Bestanden op de USB-flashdrive worden afgespeeld in de opgeslagen volgorde. Deze volgorde kan verschillen van de weergegeven volgorde op uw pc of apparaat.

■ Aanbevolen apparaten *

Media	USB-flashdrive	
Profiel (MP4-versie)	Baseline Level 3 (MPEG4-AVC), Simple Level 5 (MPEG4)	
Bestandsextensie (MP4-versie)	.mp4/.m4v	
Compatibele audio codec	AAC	MP3
Compatibele video-codec	MPEG4-AVC (H.264)	MPEG4 (ISO/IEC 14496 Part.2)
Bitsnelheid	10 Mbps (MPEG4-AVC)	8 Mbps (MPEG4)
Maximaal beeld	720 x 576 pixels	

Modellen met display-audio

Juridische Informatie met betrekking tot Apple CarPlay/Android Auto

LICENTIE-/AANSPRAKELIJKHEIDSINFORMATIE BIJ DE GEBRUIKERSHANDLEIDING

HET GEBRUIK VAN APPLE CARPLAY IS ONDERWORPEN AAN UW INSTEMMING MET DE GEBRUIKSVOORWAARDEN VAN CARPLAY, DIE ZIJN OPGENOMEN ALS ONDERDEEL VAN DE ALGEMENE VOORWAARDEN VAN APPLE iOS. SAMENVATTEND WIJZEN APPLE EN HAAR SERVICEPROVIDERS IN DE GEBRUIKSVOORWAARDEN ALLE AANSPRAKELIJKHEID VAN DE HAND ALS DE SERVICES NIET NAAR BEHOREN WERKEN OF WORDEN BEËINDIGD, EN WORDEN IN DEZE GEBRUIKSVOORWAARDEN ANDERE AANSPRAKELIJKHEDEN VAN APPLE EN HAAR SERVICEPROVIDERS STRIKT BEPERKT. DAARNAAST WORDEN IN DEZE GEBRUIKSVOORWAARDEN DE SOORTEN GEBRUIKERSINFORMATIE (ZOALS BIJVOORBEELD VOERTUIGLOCATIE, VOERTUIGSNELHEID EN VOERTUIGSTATUS) BESCHREVEN DIE DOOR APPLE EN HAAR SERVICEPROVIDERS WORDEN VERZAMELD EN OPGESLAGEN, EN WORDEN BEPAALDE MOGELIJKE RISICO'S BEKENDGEMAAKT DIE ZIJN GEKOPPELD AAN HET GEBRUIK VAN CARPLAY, WAARONDER HET RISICO VAN AFLEIDING VAN DE BESTUURDER. ZIE HET PRIVACYBELEID VAN APPLE VOOR INFORMATIE OVER HET GEBRUIK EN DE VERWERKING DOOR APPLE VAN GEGEVENS DIE WORDEN GEÛPLOAD DOOR CARPLAY.

UW GEBRUIK VAN ANDROID AUTO IS ONDERWORPEN AAN UW INSTEMMING MET DE GEBRUIKSVOORWAARDEN VAN ANDROID AUTO WAARMEE AKKOORD MOET WORDEN GEGAAN WANNEER DE ANDROID AUTO-TOEPASSING NAAR UW ANDROID-TELEFOON WORDT GEDOWNLOAD. SAMENVATTEND WIJZEN GOOGLE EN HAAR SERVICEPROVIDERS IN DE GEBRUIKSVOORWAARDEN VAN ANDROID AUTO ALLE AANSPRAKELIJKHEID VAN DE HAND ALS DE SERVICES NIET NAAR BEHOREN WERKEN OF WORDEN BEËINDIGD, EN WORDEN IN DEZE GEBRUIKSVOORWAARDEN ANDERE AANSPRAKELIJKHEDEN VAN GOOGLE EN HAAR SERVICEPROVIDERS STRIKT BEPERKT. DAARNAAST WORDEN IN DEZE GEBRUIKSVOORWAARDEN DE SOORTEN GEBRUIKERSINFORMATIE (ZOALS BIJVOORBEELD VOERTUIGLOCATIE, VOERTUIGSNELHEID EN VOERTUIGSTATUS) BESCHREVEN DIE DOOR GOOGLE EN HAAR SERVICEPROVIDERS WORDEN VERZAMELD EN OPGESLAGEN, EN WORDEN BEPAALDE MOGELIJKE RISICO'S BEKENDGEMAAKT DIE ZIJN GEKOPPELD AAN HET GEBRUIK VAN ANDROID AUTO, WAARONDER HET RISICO VAN AFLEIDING VAN DE BESTUURDER. ZIE HET PRIVACYBELEID VAN GOOGLE VOOR INFORMATIE OVER HET GEBRUIK EN DE VERWERKING DOOR GOOGLE VAN GEGEVENS DIE WORDEN GEÛPLOAD DOOR ANDROID AUTO.

■ UITSLUITING VAN GARANTIE; BEPERKING VAN AANSPRAKELIJKHEID





U ERKENT UITDRUKKELIJK EN GAAT ERMEE AKKOORD DAT U APPLE CARPLAY OF ANDROID AUTO ("DE TOEPASSINGEN") VOLLEDIG OP EIGEN RISICO GEBRUIKT EN DAT HET VOLLEDIGE RISICO TEN AANZIEN VAN BEVREDIGENDE KWALITEIT, PRESTATIES, NAUWKEURIGHEID EN GEBRUIKSGEMAK, VOOR ZOVER TOEGESTAAN DOOR DE TOEPASSELIJKE WETGEVING, BIJ U LIGT, EN DAT DE TOEPASSINGEN EN INFORMATIE OVER DE TOEPASSINGEN "ALS ZODANIG" EN "ZOALS BESCHIKBAAR" WORDEN GELEVERD, MET ALLE FOUTEN EN ZONDER ENIGE VORM VAN GARANTIE. HONDA WIJST HIERBIJ ELKE VORM VAN GARANTIES EN/OF CONDITIES VAN DE HAND MET BETREKKING TOT DE TOEPASSINGEN EN INFORMATIE OVER DE TOEPASSINGEN, ZOWEL UITDRUKKELIJK ALS IMPLICIET OF STATUTAIR, INCLUSIEF, MAAR NIET BEPERKT TOT, DE IMPLICIETE GARANTIES EN/OF CONDITIES VAN VERKOOPBAARHEID, BEVREDIGENDE KWALITEIT, GESCHIKTHEID VOOR EEN BEPAALD DOEL, NAUWKEURIGHEID, ONGESTOORDE WERKING EN HET NIET SCHENDEN VAN RECHTEN VAN DERDEN. GEEN MONDELINGE OF SCHRIFTELIJKE INFORMATIE OF ADVIES DIE/DAT WORDT GEGEVEN DOOR HONDA OF EEN GEAUTORISEERDE VERTEGENWOORDIGER ZAL EEN GARANTIE VORMEN. ALS VOORBEEDEN, EN ZONDER BEPERKING, WIJST HONDA ELKE GARANTIE VAN DE HAND MET BETREKKING TOT DE NAUWKEURIGHEID VAN DE GEGEVENS DIE WORDEN GEBODEN DOOR DE TOEPASSINGEN, ZOALS DE NAUWKEURIGHEID VAN ROUTEBESCHRIJVINGEN, GESCHATTE REISTIJD, SNELHEIDSLIMIETEN, WEGOMSTANDIGHEDEN, NIEUWS, WEERSVERWACHTING, VERKEERSINFORMATIE OF ANDERE INHOUD DIE WORDT GEBODEN DOOR APPLE, GOOGLE, HIERBIJ AANGESLOTEN BEDRIJVEN OF EXTERNE PROVIDERS; HONDA BIEDT GEEN GARANTIE TEGEN HET VERLIES VAN TOEPASSINGSGEGEVENS, DIE OP ELK MOMENT VERLOREN KUNNEN GAAN; HONDA BIEDT GEEN GARANTIE DAT DE TOEPASSINGEN OF ENIGE SERVICES DIE VIA DE TOEPASSINGEN WORDEN GELEVERD, ALTIJD BESCHIKBAAR ZULLEN ZIJN OF DAT ENIGE SERVICE OF ALLE SERVICES OP EEN BEPAALD TIJDSTIP OF EEN BEPAALDE LOCATIE BESCHIKBAAR ZAL/ZULLEN ZIJN. SERVICES KUNNEN BIJVOORBEELD ZONDER AANKONDIGING WORDEN OPGESCHORT OF ONDERBROKEN WEGENS REPARATIE, ONDERHOUD, BEVEILIGINGSCORRECTIES, UPDATES, ENZ., SERVICES ZIJN MOGELIJK NIET BESCHIKBAAR IN UW OMGEVING OF LOCATIE, ENZ. DAARNAAST BEGRIJPT U EN STEMT U ERMEE IN DAT DE SERVICES EN/OF TOEPASSINGEN VEROUDERD EN/OF ONBRUIKBAAR KUNNEN WORDEN ALS GEVOLG VAN WIJZIGINGEN IN TECHNOLOGIE VAN DERDEN OF OVERHEIDSVOORSCHRIFTEN.

VOOR ZOVER WETTELIJK TOEGESTAAN, ZAL HONDA OF ZULLEN HIERBIJ AANGESLOTEN BEDRIJVEN IN GEEN GEVAL AANSPRAKELIJK ZIJN VOOR PERSOONLIJK LETSEL, OF VOOR WELKE INCIDENTELE, SPECIALE, INDIRECTE OF GEVOLGSCHADE DAN OOK, INCLUSIEF, ZONDER BEPERKING, SCHADE ALS GEVOLG VAN GEDERFDE WINST, BESCHADIGING OF VERLIES VAN GEGEVENS, HET NIET KUNNEN VERZENDEN OF ONTVANGEN VAN ENIGE GEGEVENS, ONDERBREKING VAN BEDRIJFSACTIVITEITEN OF ENIGE ANDERE COMMERCIEËLE SCHADE OF VERLIES, DIE VOORKOMT UIT OF BETREKKING HEEFT OP DE TOEPASSINGEN OF UW GEBRUIK OF HET NIET KUNNEN GEBRUIKEN VAN DE TOEPASSINGEN OF INFORMATIE OVER DE TOEPASSINGEN, HOE DAN OOK VEROORZAAKT, ONGEACHT DE THEORIE VAN AANSPRAKELIJKHEID (OVEREENKOMST, ONRECHTMATIGE DAAD OF ANDERSZINS) EN ZELFS ALS HONDA OP DE MOGELIJKHEID VAN DERGELIJKE SCHADE IS GEWEZEN. IN SOMMIGE REGIO'S EN JURISDICTIES KAN DE UITSLUITING OF BEPERKING VAN AANSPRAKELIJKHEID VOOR SCHADE NIET TOEGESTAAN ZIJN, DUS IN DAT GEVAL ZIJN DEZE BEPERKINGEN EN UITSLUITINGEN MOGELIJK NIET VAN TOEPASSING OP U. DE VOORGAANDE BEPERKINGEN ZIJN VAN TOEPASSING, ZELFS ALS DE HIERVOOR VERMELDE VERHAALSMOGELIJKHEID HAAR WEZENLIJKE DOEL NIET BEREIKT.

Over Open Source-licenties

Volg deze stappen om de informatie over de open source-licentie te zien.

Modellen met audiosysteem met kleurenscherm

1. Druk op de knop **MENU/CLOCK**.
2. Draai aan  om **Instellingen** te selecteren en druk op .
3. Draai aan  om **Licentie** te selecteren en druk vervolgens op .

Modellen met display-audio

1. Selecteer .
2. Selecteer **Instellingen**.
3. Selecteer **Systeem**.
4. Selecteer de tab **Andere**.
5. Selecteer **Detailinformatie**.
6. Selecteer **Over apparaat**.
7. Selecteer **Legal information** (Wettelijke informatie).
8. Selecteer **Open source-licenties**.

Modellen met eCall-eenheid

Informatie vrije/open source-software

Dit product bevat vrije/open source-software (FOSS).

De licentiegegevens en/of broncode van dergelijke FOSS vindt u via de volgende URL.

<https://www.denso.com/global/en/opensource/tcu/honda/>

Over Open Source-licenties

LICENTIE: Copyright © 2001 Bob Trower, Trantor Standard Systems Inc.

Hierbij wordt toestemming verleend aan elke persoon die een exemplaar van deze software en de bijbehorende documentatiebestanden (de "Software") verkrijgt, om gratis zonder beperking te handelen in de Software, inclusief zonder beperkingen het recht om exemplaren van de Software te gebruiken, kopiëren, wijzigen, samenvoegen, publiceren, distribueren, in sublicentie te geven en/of te verkopen, en personen waaraan de Software wordt geleverd toestaan dit ook te doen, onderworpen aan de volgende voorwaarden:

De hiervoor vermelde auteursrechtvermelding en deze toestemmingsvermelding dienen te worden opgenomen in alle exemplaren of substantiële delen van de Software.

DE SOFTWARE WORDT GELEVERD "IN DE HUIDIGE STAAT", ZONDER ENIGE VORM VAN GARANTIE, UITDRUKKELIJK OF IMPLICIET, INCLUSIEF MAAR NIET BEPERKT TOT DE GARANTIES VAN VERKOOPBAARHEID, GESCHIKTHEID VOOR EEN BEPAALD DOEL EN NIET-INBREUKMAKEND KARAKTER. IN GEEN GEVAL ZULLEN DE AUTEURS OF AUTEURSRECHTHOUDERS AANSPRAKELIJK ZIJN VOOR ENIGE CLAIM, SCHADE OF ANDERE AANSPRAKELIJKHEID, OF HET NU EEN ACTIE VAN OVEREENKOMST, ONRECHTMATIGE DAAD OF ANDERSZINS BETREFT, DIE VOORTKOMT UIT OF BETREKKING HEEFT OP DE SOFTWARE OF HET GEBRUIK VAN ANDERE INTERACTIES IN DE SOFTWARE.

Modellen met audiosysteem met kleurenscherm

Gebruik het audio-/informatiescherm om bepaalde functies aan te passen.

■ Functies aanpassen

Wanneer het voertuig volledig stilstaat met de contactschakelaar in de stand AAN **II***1 staat, drukt u op de knop **MENU/CLOCK** en selecteert u **Instellingen**. Voor het aanpassen van de telefooninstellingen, drukt u op de knop  en selecteert u vervolgens **Telefooninstelling**.

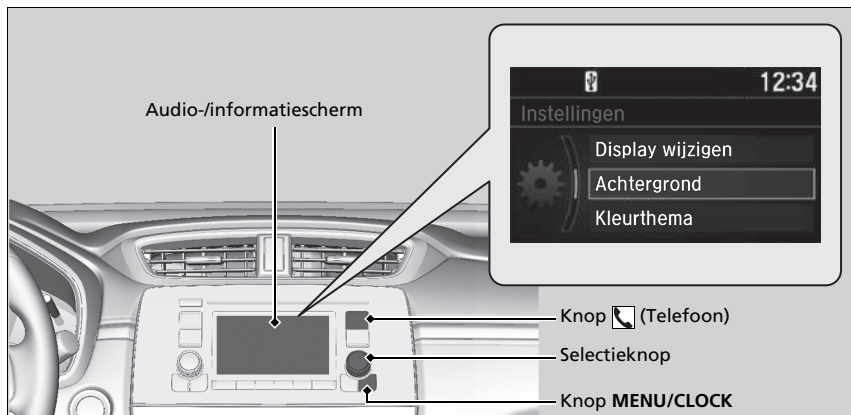

*1: Modellen met het sleutellose toegangssysteem hebben een knop **ENGINE START/STOP** in plaats van een contactschakelaar.

» Instelbare functies

Wanneer u instellingen aanpast:

- Zorg ervoor dat het voertuig volledig stilstaat.
- Trek de parkeerrem aan.

» Functies aanpassen

Deze weergaven worden gebruikt om te tonen hoe de selectieknop moet worden bediend.

Draai aan  om te selecteren.

Druk op  om te bevestigen.

■ Flowschema voor aanpassingen

Druk op de knop MENU/CLOCK.

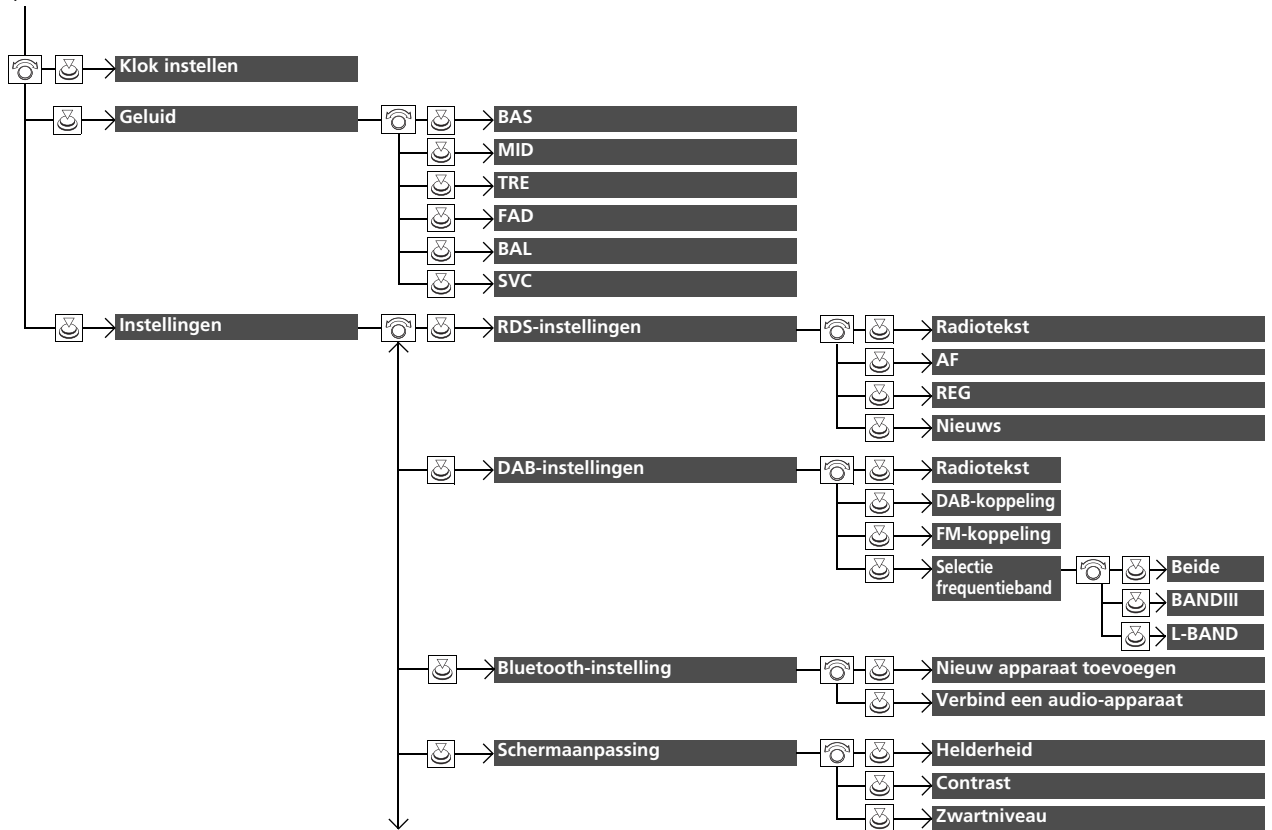

Functies

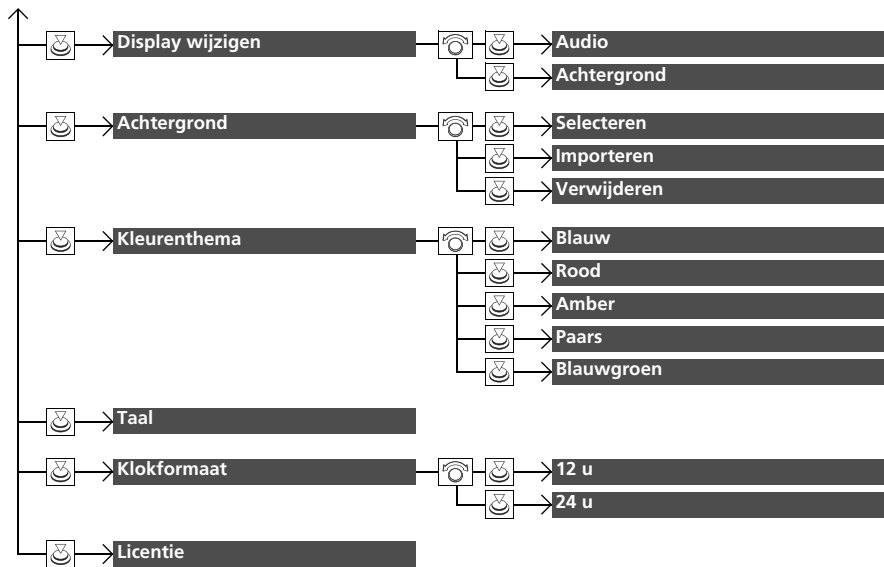

Druk op de knop  en draai aan  om **Telefooninstelling** te selecteren, en druk vervolgens op .

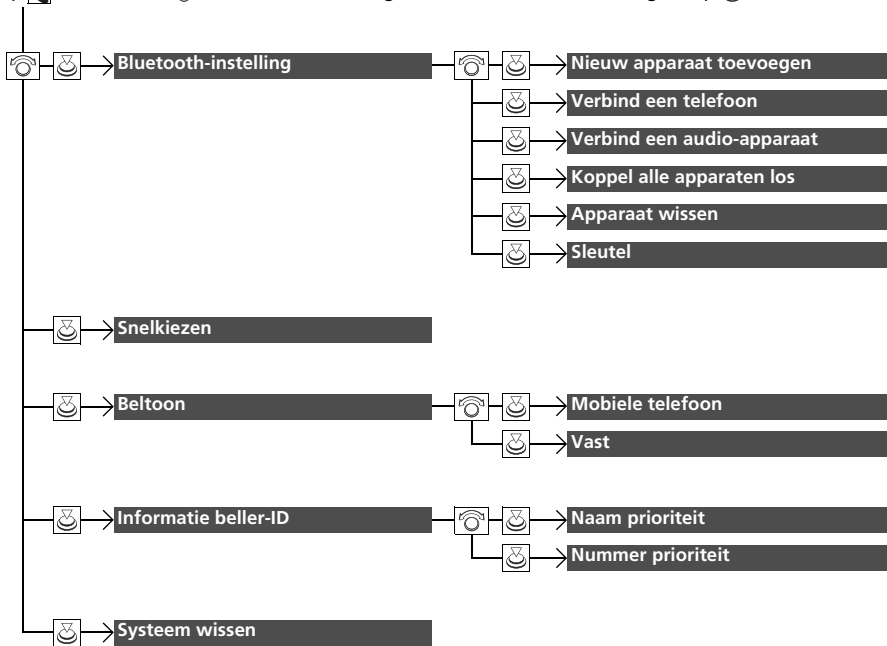

■ Lijst met aanpasbare opties

Instellingengroep	Instelbare functies	Beschrijving	Selecteerbare instellingen	
Klok instellen		Klok instellen. ► Klok BLZ. 174	—	
Geluid		Geluid instellen. ► Geluid instellen BLZ. 311	BAS/MID/TRE/FAD/BAL/SVC	
Instellingen	RDS-instellingen	Radiotekst	Geeft de radiotekstinformatie van de geselecteerde RDS-zender weer.	Aan/Uit *1
		AF	Verandert automatisch de frequentie van hetzelfde programma als u in een andere regio komt.	Aan *1/ Uit
		REG	Houdt dezelfde frequentie van de zenders binnen die regio, zelfs wanneer het signaal zwak wordt.	Aan *1/ Uit
		Nieuws	Wordt in- en uitgeschakeld om automatisch af te stemmen op het nieuwsprogramma.	Aan/Uit *1
	DAB-instellingen	Radiotekst	Geeft de radiotekstinformatie van de geselecteerde DAB-zender weer.	Aan/Uit *1
		DAB-koppeling	Selecteert of het systeem automatisch naar dezelfde zender zoekt in Ensembles en stemt op die zender af.	Aan *1/ Uit
		FM-koppeling	Selecteert of het systeem dezelfde zender vindt op een FM-band, en wijzigt automatisch de band.	Aan *1/ Uit
		Selectie frequentieband	Selecteert specifieke banden om de tijd te verkorten voor het updaten van de lijsten en het zoeken naar een zender.	Beide *1/ BANDIII/L-BAND

*1: Standaardinstelling

Instellingengroep	Instelbare functies	Beschrijving	Selecteerbare instellingen	
Instellingen	Bluetooth-instellingen	Koppelt een nieuwe telefoon aan HFT, bewerkt of verwijdert een gekoppelde telefoon en maakt een code voor een gekoppelde telefoon aan.  Telefoon instellingen BLZ. 442	—	
	Verbind een audio-apparaat	Verbindt, ontkoppelt of koppelt een <i>Bluetooth</i> ®-audioapparaat met HFT.	—	
	Schermaanpassing	Helderheid	Wijzigt de helderheid van het audio-/informatiescherm.	—
		Contrast	Wijzigt het contrast van het audio-/informatiescherm.	—
		Zwartniveau	Wijzigt het zwartniveau van het audio-/informatiescherm.	—
Display wijzigen	Wijzigt het type display.	Audio^{*1}/Achtergrond		

*1: Standaardinstelling

Instellingengroep	Instelbare functies	Beschrijving	Selecteerbare instellingen
Instellingen	Selecteren	Wijzigt het type achtergrond.	Klok^{*1}/Afbeelding 1/ Afbeelding 2/Afbeelding 3
	Achtergrond Importeren	Importeert een afbeeldingsbestand voor een nieuwe achtergrond.  Achtergrond instellen BLZ. 309	—
	Verwijderen	Verwijdert een afbeeldingsbestand voor een achtergrond.	Afbeelding 1/Afbeelding 2/ Afbeelding 3
	Kleurenthema	Wijzigt de achtergrondkleur van het audio-/informatiescherm.	Blauw^{*1}/rood/amber/paars/ blauwgroen
	Taal	Wijzigt de displaytaal.	English (United Kingdom)^{*1} of Türkçe^{*1}: Zie andere selecteerbare talen op het scherm.
	Klokformaat	Stelt de weergave van het digitale klokdisplay in op 12H of 24H.	12u^{*1}/24u
	Licentie	Toont de juridische informatie.	—

*1: Standaardinstelling



Instellingengroep	Instelbare functies	Beschrijving	Selecteerbare instellingen
Telefooninstelling	Nieuw apparaat toevoegen	Een nieuwe telefoon aan HFT koppelen.  Telefoon instellingen BLZ. 442	—
	Verbind een telefoon	Koppelt een nieuwe telefoon of verbindt een gekoppelde telefoon aan HFT.  Telefoon instellingen BLZ. 442	—
	Bluetooth-instellingen		
	Verbind een audio-apparaat	Verbindt een <i>Bluetooth</i> ®-audioapparaat met HFT.	—
	Koppel alle apparaten los	Ontkoppelt een gekoppelde van HFT.	—
	Apparaat wissen	Verwijdert een gekoppelde telefoon.	—
	Sleutel	Maakt een code voor een gekoppelde telefoon aan en wijzigt deze.	—
	Snelkiezen	Bewerkt een snelkiesnummer of voegt dit toe of verwijdert dit.  Snelkiezen BLZ. 450	—
	Beltoon	Selecteert de beltoon.	Mobiele telefoon *1/ Vast
	Informatie beller-ID	Geeft prioriteit aan het telefoonnummer van de beller als de beller-ID.	Naam prioriteit *1/ Nummer prioriteit
Systeem wissen	Annuleert/reset alle aangepaste items in de groep Telefooninstelling .	—	

* 1: Standaardinstelling

Modellen met display-audio

Gebruik het audio-/informatiescherm om bepaalde functies aan te passen.

■ Functies aanpassen

Wanneer het voertuig volledig stilstaat met de contactschakelaar in de stand AAN ^{*1}, selecteert u  gevolgd door **Instellingen** en ten slotte het in te stellen item.

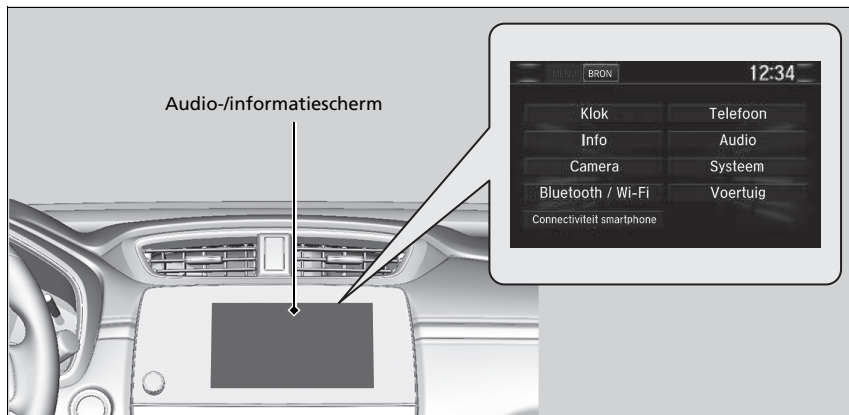

» Instelbare functies

Wanneer u instellingen aanpast:

- Zorg ervoor dat het voertuig volledig stilstaat.

» Modellen met continu variabele transmissie

- Schakel naar .

» Modellen met handgeschakelde transmissie

- Trek de parkeerrem aan.

Zie het volgende voor het aanpassen van functies.

➤ **Flowschema voor aanpassingen** BLZ. 409

➤ **Lijst met aanpasbare opties** BLZ. 417

*1: Modellen met het sleutellose toegangssysteem hebben een knop **ENGINE START/STOP** in plaats van een contactschakelaar.

■ Flowschema voor aanpassingen

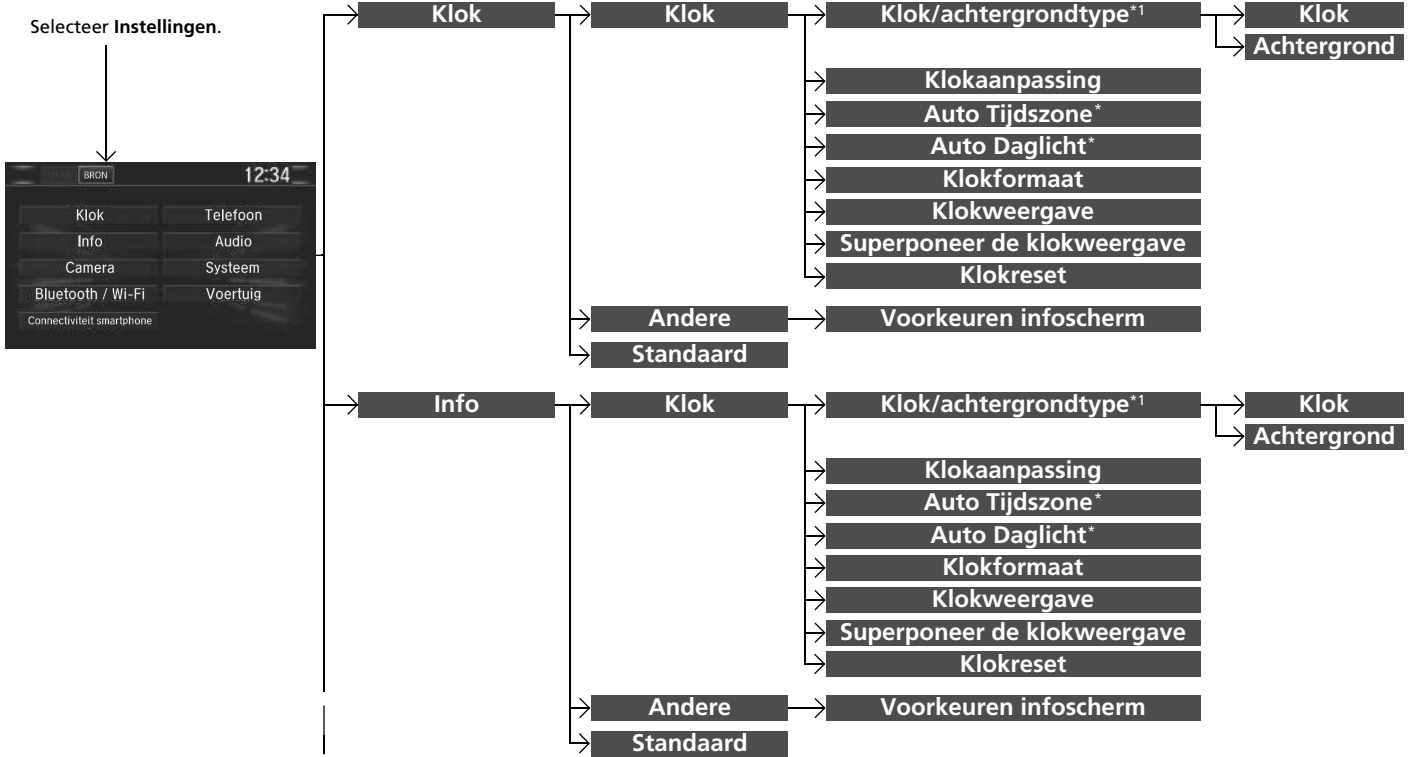

*1: **Kloktype** verschijnt wanneer u het uiterlijk van de scherminterface wijzigt.

* Niet beschikbaar op alle modellen

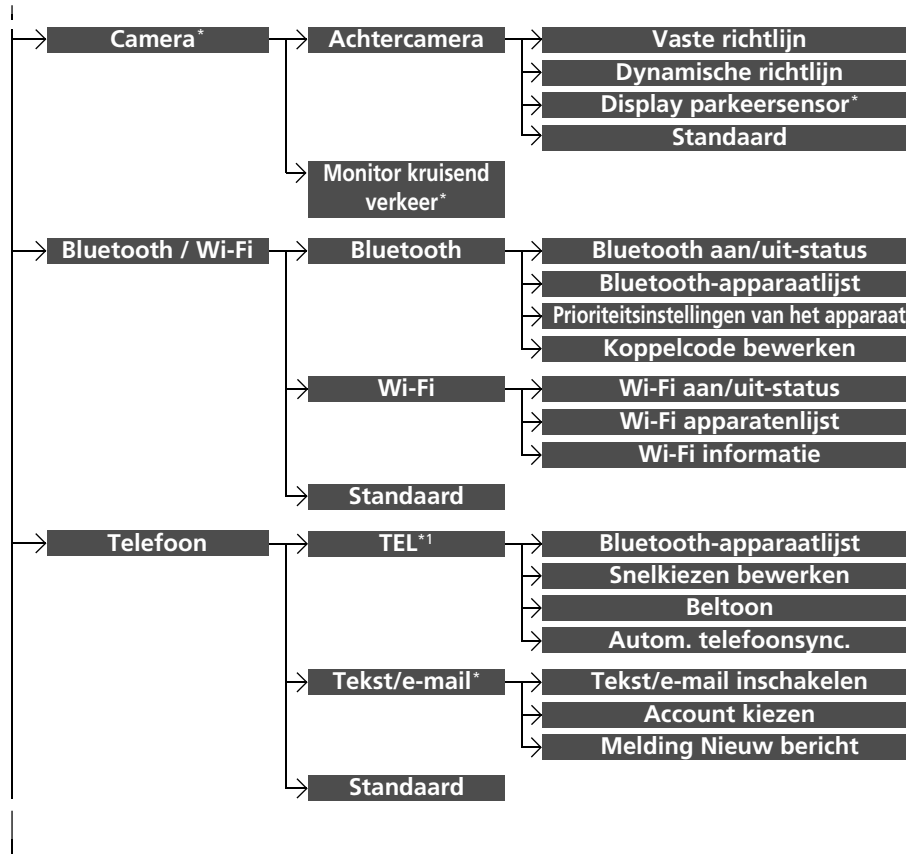

*1: Tab **Telefoon** wordt weergegeven afhankelijk van het model.

* Niet beschikbaar op alle modellen

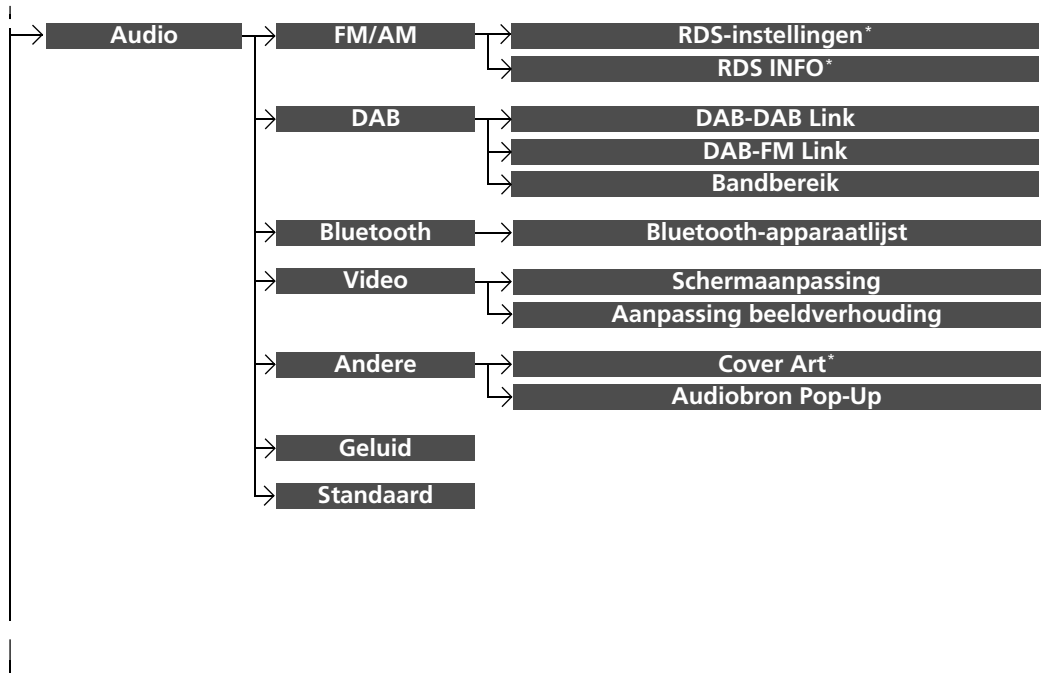

* Niet beschikbaar op alle modellen

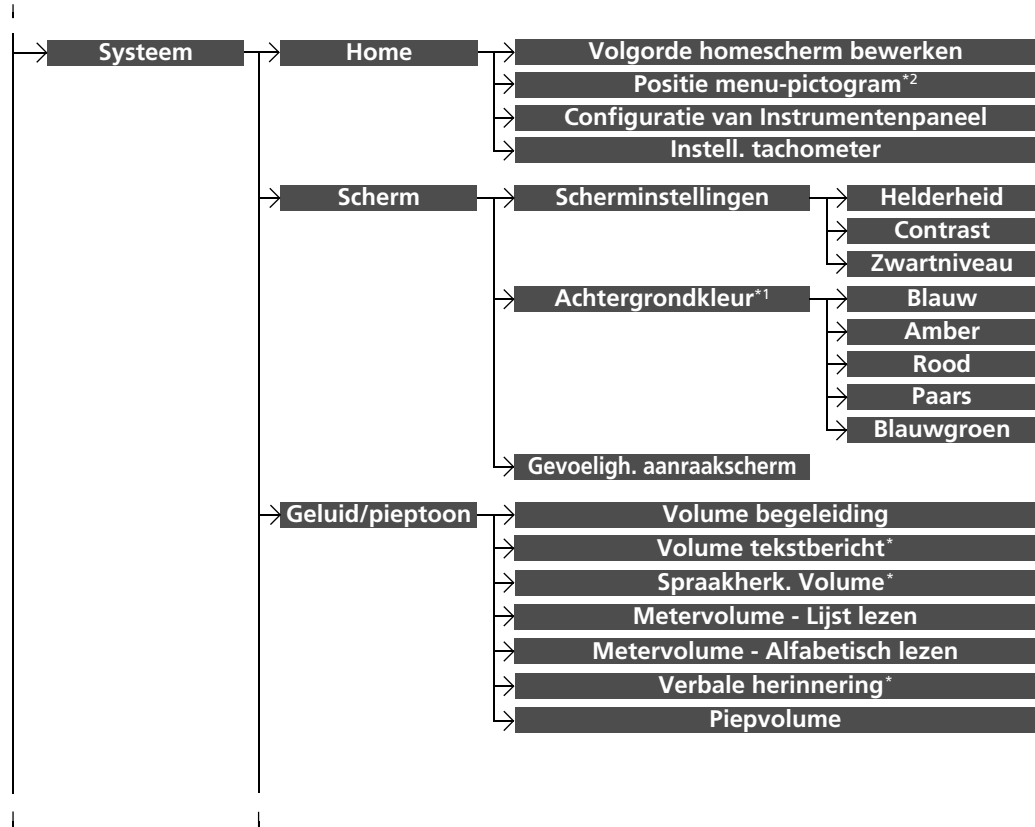

*1 : Verschijnt niet wanneer u het uiterlijk van de scherminterface wijzigt.

*2: Verschijnt alleen wanneer u het uiterlijk van de scherminterface wijzigt.

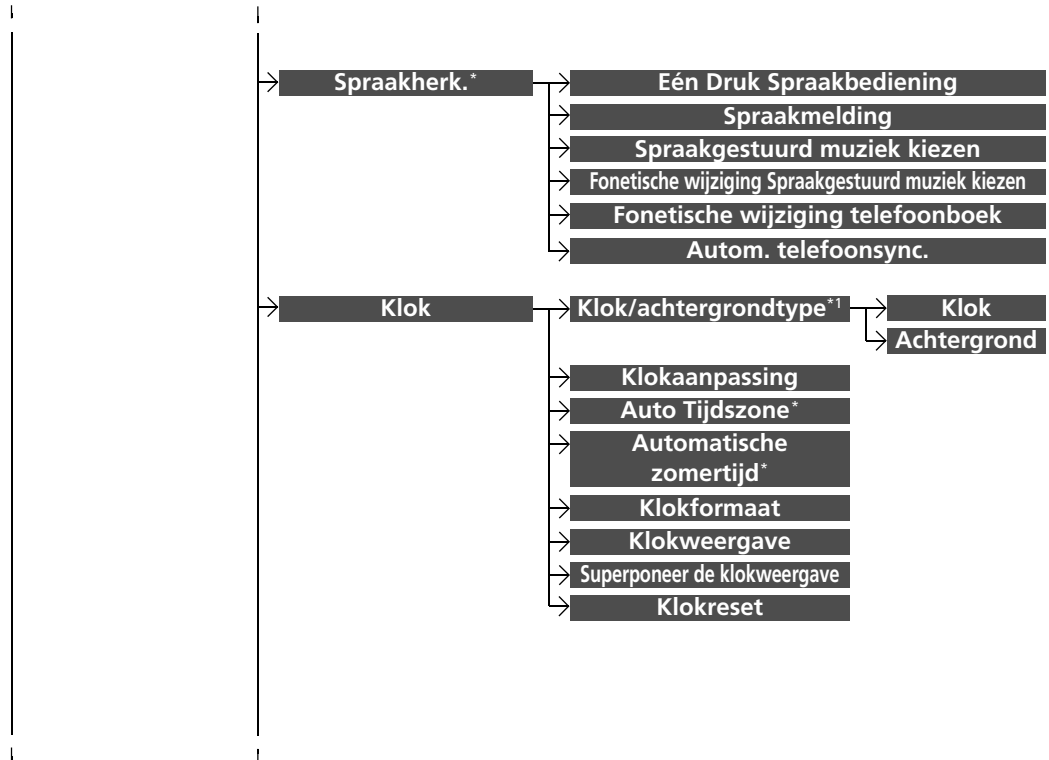

*1: **Kloktype** verschijnt wanneer u het uiterlijk van de scherminterface wijzigt.

* Niet beschikbaar op alle modellen

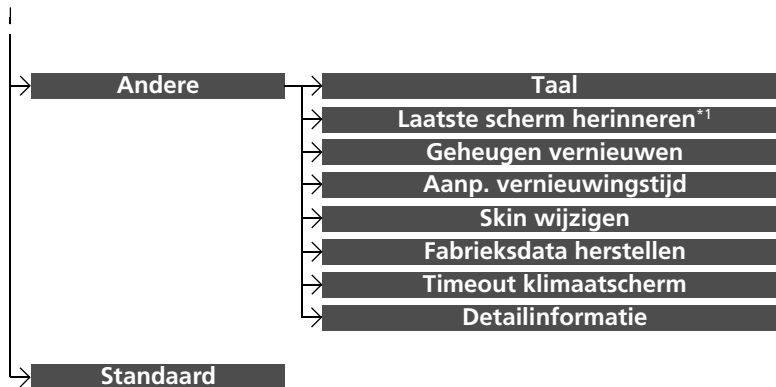

*1 : Verschijnt niet wanneer u het uiterlijk van de scherminterface wijzigt.

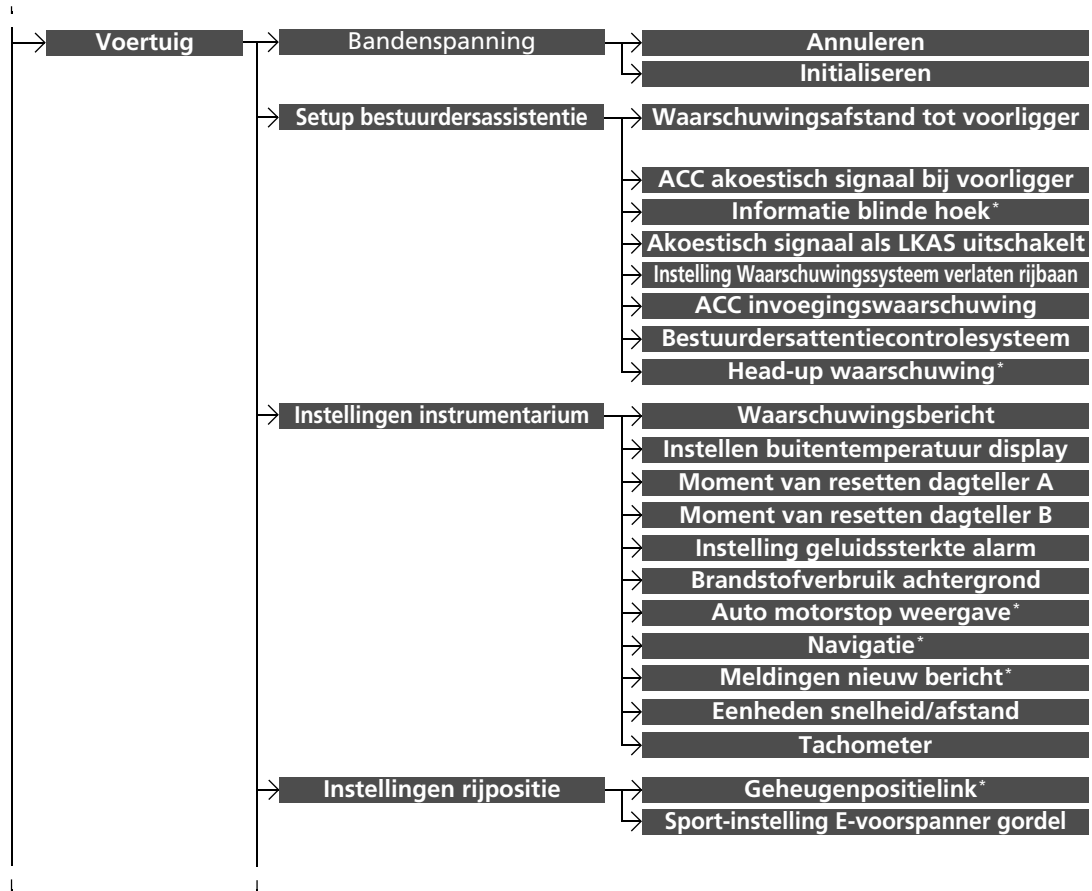

Functies

* Niet beschikbaar op alle modellen

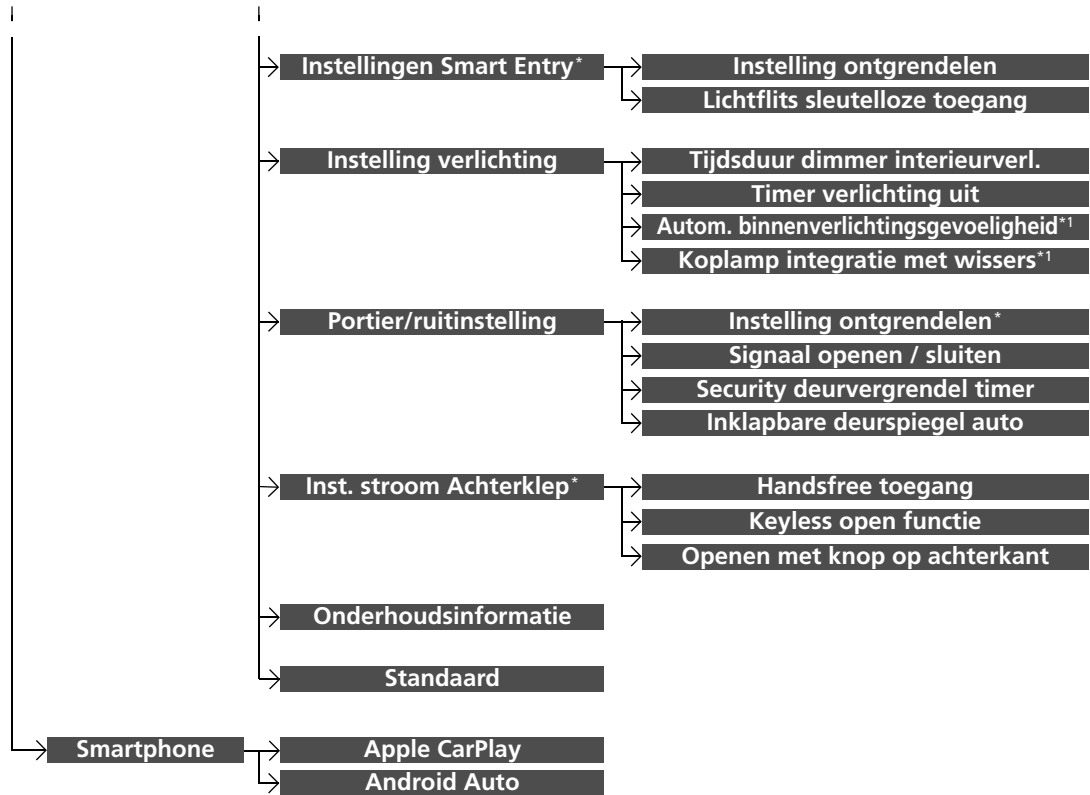

* 1: Omdat deze zin op het scherm varieert afhankelijk van de modellen, kan de daadwerkelijke zin op het scherm afwijken van die in deze handleiding.

* Niet beschikbaar op alle modellen

■ Lijst met aanpasbare opties

Instellingen-groep	Instelbare functies	Beschrijving	Selecteerbare instellingen	
Klok	Klok-/achtergrondtype* ¹ / Kloktype* ²	Klok Achtergrond	Zie Info op BLZ. 418	
	Klokaanpassing			
	Auto Tijdszone*			
	Auto Daglicht*			
	Klokformaat			
	Klokweergave			
	Superponeer de klokweergave			
	Klokreset			
	Andere	Voorkeuren infoscherm		
	Standaard			Standaard worden met deze functie alle aangepaste items in de instellingengroep Klok geannuleerd/teruggezet.

*1: Verschijnt niet wanneer u het uiterlijk van de scherminterface wijzigt.

*2: Verschijnt alleen wanneer u het uiterlijk van de scherminterface wijzigt.

Instellingen-groep	Instelbare functies	Beschrijving	Selecteerbare instellingen	
Info	Klok	Klok	Wijzigt het type klokdisplay.	Analoog/digitaal*¹/ Klein digitaal/Uit
		Klok-/ achtergrondtype*²/ Kloctype*³	<ul style="list-style-type: none"> • Wijzigt het type achtergrond. • Importeert een afbeeldingsbestand voor een nieuwe achtergrond. • Verwijdert een afbeeldingsbestand voor een achtergrond. 	Leeg/Galaxy*¹/ Metaalachtig
	Klokaanpassing	Stelt de klok in.	—	
	Auto Tijdszone*	Past de klok automatisch aan wanneer door verschillende tijdzones wordt gereden.	Aan*¹/Uit	
	Auto Daglicht*	Selecteer Aan om de GPS automatisch de klok aan te laten passen aan de zomertijd. Selecteer Uit om deze functie te annuleren.	Aan*¹/Uit	
	Klokformaat	Stelt de weergave van het digitale klokdisplay in op 12H of 24H.	12H*¹/24H	

*1: Standaardinstelling

*2: Verschijnt niet wanneer u het uiterlijk van de scherminterface wijzigt.



*3: Verschijnt alleen wanneer u het uiterlijk van de scherminterface wijzigt.

Instellingen-groep	Instelbare functies	Beschrijving	Selecteerbare instellingen	
Info	Klok	Klokweergave	Selecteert of het klokdisplay gaat branden.	Aan^{*1}/Uit
		Superponeer de klokweergave	Wijzigt de locatie van het klokdisplay.	Rechtsboven^{*1}/ Linksboven/ Rechtsonder/ Linksonder/Uit
		Klokreset	Stelt alle klokinstellingen terug naar de fabrieksinstelling.	Ja/Nee
	Andere	Voorkeuren infoscherm	Selecteert het hoofdmenu wanneer de knop  (display/informatie) wordt ingedrukt. <ul style="list-style-type: none"> • Info Boven- Een kort pop-upmenu verschijnt. • Info Menu- Een volledig pop-upmenu verschijnt. • Uit- Er verschijnt geen pop-upmenu. 	Info Boven/Info Menu^{*1}/Uit
	Standaard	Annuleert/voert een reset uit van alle aangepaste items in de instellingengroep Info .	Ja/Nee	

*1: Standaardinstelling

Instellingen-groep	Instelbare functies	Beschrijving	Selecteerbare instellingen	
Camera*	Achtercamera	Vaste richtlijn	Selecteert of de vaste richtlijnen op de monitor van de achteruitrijcamera worden weergegeven. ➤ Achteruitrijcamera voor multi-weergave* BLZ. 648	Aan*¹/Uit
		Dynamische richtlijn	Hiermee selecteert u of de geleidelijnen worden aangepast op basis van de beweging van het stuurwiel. ➤ Achteruitrijcamera voor multi-weergave* BLZ. 648	Aan*¹/Uit
		Display parkeersensor*	Selecteert of het display van de parkeerhulp wordt ingeschakeld.	Normale weergave/ gedeeld scherm*¹
		Standaard	Annuleert/voert een reset uit van alle aangepaste items in de instellingengroep Achtercamera .	Ja/Nee
	Monitor kruisend verkeer*	Monitor kruisend verkeer	Schakelt de uitparkeermonitor in en uit.	Aan*¹/Uit

*1: Standaardinstelling

Instellingengroep	Instelbare functies	Beschrijving	Selecteerbare instellingen	
Bluetooth / Wi-Fi	Bluetooth aan/uit-status	Verandert de <i>Bluetooth</i> ®-status.	Aan^{*1}/Uit	
	Bluetooth-apparaatlijst	Koppelt een nieuwe telefoon aan HFT, bewerkt of verwijdert een gekoppelde telefoon.  Telefoon instellingen BLZ. 465	—	
	Bluetooth	Status prioriteit aan/uit	Hiermee wordt het automatisch verbinding maken van het systeem met een <i>Bluetooth</i> ®-apparaat waaraan prioriteit is toegewezen in- of uitgeschakeld.	Aan^{*1}/Uit
		Audio	Hiermee selecteert u het apparaat dat prioriteit heeft boven een of meer gekoppelde audioapparaten.	—
		Telefoon	Hiermee selecteert u het apparaat dat prioriteit heeft boven een of meer gekoppelde telefoons.	—
		Koppelcode bewerken	Bewerkt een koppelcode.  Instelling koppelcode wijzigen BLZ. 466	Willekeurig/Vast^{*1}
	Wi-Fi	Wi-Fi aan/uit-status	Wijzigt de Wi-Fi-modus.	Aan/Uit^{*1}
		Wi-Fi apparatenlijst	Maakt of verbreekt de verbinding met het Wi-Fi-apparaat, of verwijdert het Wi-Fi-apparaat.	—
		Wi-Fi informatie	Toont de Wi-Fi-informatie van de hoofdunit.	—
	Standaard		Standaard worden met deze functie alle aangepaste items in de instellingengroep Bluetooth / Wi-Fi geannuleerd/teruggezet.	Ja/Nee

* 1: Standaardinstelling

Instellingen-groep	Instelbare functies	Beschrijving	Selecteerbare instellingen
Telefoon	Bluetooth-apparaatlijst	Koppelt een nieuwe telefoon aan HFT, koppelt of ontkoppelt een gekoppelde telefoon. <input checked="" type="checkbox"/> Telefoon instellingen BLZ. 465	—
	Snelkiezen bewerken	Bewerkt een snelkiesnummer of voegt dit toe of verwijdert dit. <input checked="" type="checkbox"/> Snelkiezen BLZ. 471	—
	Beltoon	Selecteert de beltoon.	Vaste/mobiele telefoon * ¹
	Autom. telefoonsync.	Stelt gegevens van telefoonboek en gesprekshistorie zo in dat deze worden geïmporteerd wanneer een telefoon gekoppeld is aan HFT.	Aan * ¹ / Uit
	Tekst/e-mail inschakelen	Hiermee schakelt u de functie voor tekstberichten/e-mail in en uit.	Aan * ¹ / Uit
	Account kiezen	Hiermee selecteert u een account voor sms- of e-mailberichten.	—
	Melding Nieuw bericht	Hiermee selecteert u of een pop-upwaarschuwing op het scherm verschijnt wanneer HFT een nieuw sms-/e-mailbericht ontvangt.	Aan/uit
Standaard	Annuleert/voert een reset uit van alle aangepaste items in de instellingengroep Telefoon .	Ja/Nee	

*1: Standaardinstelling

*2: Tab **Telefoon** wordt weergegeven afhankelijk van het model.

Instellingen-groep	Instelbare functies	Beschrijving	Selecteerbare instellingen
Audio	FM/AM-modus FM/AM RDS- instellingen*	TA-informatie	Schakelt de verkeersinformatie in en uit. Aan/Uit * ¹
		Nieuws	Wordt in- en uitgeschakeld om automatisch af te stemmen op het nieuwsprogramma. Aan/Uit * ¹
		REG	Wordt in- en uitgeschakeld om dezelfde stations binnen die regio te behouden, zelfs wanneer het signaal zwak wordt. Aan * ¹ / Uit
		AF	Wordt in- en uitgeschakeld om automatisch de frequentie van hetzelfde programma te veranderen als u in een andere regio komt. Aan * ¹ / Uit
		RDS INFO*	Schakelt de RDS-informatie aan en uit. Aan * ¹ / Uit
	DAB-modus DAB	DAB-DAB Link	Selecteert of het systeem automatisch naar dezelfde zender zoekt in Ensembles en stemt op die zender af. Aan * ¹ / Uit
		DAB-FM Link	Selecteert of het systeem dezelfde zender vindt op een FM-band, en wijzigt automatisch de band. Aan * ¹ / Uit
		Bandbereik	Selecteert specifieke banden om de tijd te verkorten voor het updaten van de lijsten en het zoeken naar een zender. BEIDE * ¹ / BAND III/ L-BAND
		Bluetooth®-modus Bluetooth	Bluetooth-apparaatlijst

* 1: Standaardinstelling

* Niet beschikbaar op alle modellen

Instellingen-groep	Instelbare functies	Beschrijving	Selecteerbare instellingen	
Video	Scherm	Helderheid	Zie Systeem op BLZ. 425	
		Contrast		
		Zwartniveau		
	Schermaanpassing	Kleur	Wijzigt de kleur van het audio-/informatiescherm.	—
		Tint	Wijzigt de tint van het audio-/informatiescherm.	—
	Aanpassing beeldverhouding	Selecteert de weergavemodus met een hoogte/breedte-verhouding uit Origineel , Normaal , Volledig en Zoom .	Origineel/Normaal^{*1}/Volledig/Zoom	
Audio	[Uw geselecteerde media] Cover Art[*]	Schakelt de weergave van de coverafbeelding in en uit.	Aan^{*1}/Uit	
Andere	Audiobron pop-Up	Hiermee selecteert u of de lijst met beschikbare audiobronnen wordt weergegeven wanneer Audio wordt geselecteerd op het beginscherm.	Aan/Uit^{*1}	
Geluid		Wijzigt de instellingen van het geluid van de audioluidsprekers.  Geluid instellen BLZ. 353	—	
Standaard		Annuleert/voert een reset uit van alle aangepaste items in de instellingengroep Audio .	Ja/Nee	

*1: Standaardinstelling

Instellingen-groep	Instelbare functies	Beschrijving	Selecteerbare instellingen	
Systeem	Volgorde homescherm bewerken	Wijzigt de pictogramindeling van het beginscherm.	—	
	Home			
	Positie menu-pictogram ^{*2}	Hiermee wijzigt u de positie van de menupictogrammen op de schermen Audio, Telefoon en Info .	—	
	Configuratie van Instrumentenpaneel	Hiermee wijzigt u de pictogramindeling op het scherm Instrumentenpaneel .	—	
	Instell. tachometer	Hiermee schakelt u de weergave van de toerenteller in of uit.	Aan ^{*1} / Uit	
	Scherm	Helderheid	Wijzigt de helderheid van het audio-/informatiescherm.	—
		Scherm-instellingen	Contrast	Wijzigt het contrast van het audio-/informatiescherm.
Zwartniveau			Wijzigt het zwartniveau van het audio-/informatiescherm.	—

*1: Standaardinstelling

*2: Verschijnt alleen wanneer u het uiterlijk van de scherminterface wijzigt.

Instellingen-groep	Instelbare functies	Beschrijving	Selecteerbare instellingen	
Scherf	Achtergrondkleur *2	Wijzigt de achtergrondkleur van het audio-/informatiescherf.	Blauw *1/ amber/rood/ paars/blauwgroen	
	Gevoeligh. aanraakscherf	Hiermee stelt u de gevoeligheid van het aanraakscherf in.	Hoog/laag *1	
Systeem	Volume begeleiding	Wijzigt het geluidsvolume. Regelt het volume van de begeleiding van het navigatiesysteem.	0~6 *1~ 11	
	Volume tekstbericht *	Hiermee wijzigt u het volume voor het lezen van sms-/e-mailberichten.	1~6 *1~ 11	
	Geluid/ pieptoon	Spraakherk. Volume *	Hiermee wijzigt u het volume van de spraakmelding.	1~6 *1~ 11
		Metervolume - Lijst lezen	Hiermee wijzigt u het volume voor het lezen van de lijst.	0~6 *1~ 11
		Metervolume - Alfabetisch lezen	Hiermee wijzigt u het volume voor het alfabetisch lezen.	0~6 *1~ 11
		Verbale herinnering *	Hiermee schakelt u verbale herinneringen in en uit.	Aan *1/ Uit
		Piepvolume	Wijzigt het volume van de pieptoon.	Uit/1/2 *1/ 3

*1: Standaardinstelling

*2: Verschijnt niet wanneer u het uiterlijk van de scherminterface wijzigt.

Instellingen-groep	Instelbare functies	Beschrijving	Selecteerbare instellingen
Systeem	Spraakherk.*		
	Eén Druk Spraakbediening	Hiermee wijzigt u de instelling voor de werking van de knop  (Spreken) bij gebruik van de spraakbediening.	On*¹/Off
	Spraakmelding	Schakelt de spraakaanwijzingen in en uit.	Aan*¹/Uit
	Spraakgestuurd muziek kiezen	Hiermee schakelt u Song By Voice™ in en uit.	Aan*¹/Uit
	Fonetische wijziging Spraakgestuurd muziek kiezen	Hiermee wijzigt u een spraakopdracht voor muziek die is opgeslagen in het systeem of op een iPod/iPhone.  Fonetische wijziging BLZ. 371	—
	Fonetische wijziging telefoonboek	Hiermee wijzigt u een spraakopdracht voor het telefoonboek.  Fonetische wijziging telefoonboek * BLZ. 474	—
	Autom. telefoonsync.	Stelt gegevens van telefoonboek en gesprekshistorie zo in dat deze worden geïmporteerd wanneer een telefoon gekoppeld is aan HFT.	Aan/uit

*1: Standaardinstelling

Instellingen-groep	Instelbare functies	Beschrijving	Selecteerbare instellingen	
Systeem	Klok	Klok-/achtergrondtype ^{*1} / Kloktype ^{*2}	Zie Info op BLZ. 418	
				Klok
				Achtergrond
		Klokaanpassing		
		Auto Tijdszone*		
		Automatische zomertijd*		
		Klokformaat		
		Klokweergave		
	Superponeer de klokweergave			
	Klokreset			

*1: Verschijnt niet wanneer u het uiterlijk van de scherminterface wijzigt.

*2: Verschijnt alleen wanneer u het uiterlijk van de scherminterface wijzigt.

Instellingen-groep	Instelbare functies	Beschrijving	Selecteerbare instellingen	
Systeem	Andere	Taal	Hiermee wijzigt u de displaytaal.	English (United Kingdom)* ¹ of Türkçe * ¹ : Zie andere selecteerbare talen op het scherm.
		Laatste scherm herinneren * ²	Selecteert of het apparaat het laatste scherm onthoudt.	Aan/Uit * ¹
		Geheugen vernieuwen	Schakelt het audiosysteem automatisch in en herstelt de fragmentatie van een geheugen wanneer de voedingsmodus in de stand VOERTUIG UIT (STUURSLOT) staat.	Aan * ¹ / Uit
		Aanp. vernieuwingstijd	Stelt de tijd in voor Geheugen verversen .	—
		Skin wijzigen	Wijzigt het uiterlijk van de scherminterface.	Ja/Nee
		Fabrieksdata herstellen	Stelt alle instellingen terug naar de fabrieksinstelling. ☒ Alle instellingen resetten naar de standaardinstellingen BLZ. 435	Ja/Nee
		Timeout klimaatscherm	Hiermee wijzigt u hoe lang het scherm van de klimaatregeling wordt weergegeven wanneer u op de knop CLIMATE drukt.	Nooit/5 seconden/10 seconden * ¹ / 20 seconden
		Detailinformatie	Hiermee geeft u informatie weer over de hoofdunit en het besturingssysteem.	—
	Standaard	Annuleert/Reset standaard alle aangepaste items in de groep Systeem .	Ja/Nee	

* 1: Standaardinstelling

*2: Verschijnt niet wanneer u het uiterlijk van de scherminterface wijzigt.

Instellingen- groep	Instelbare functies	Beschrijving	Selecteerbare instellingen
Voertuig	Bandenspanning waarschuwingssysteem	Initialiseert het waarschuwingssysteem voor bandenspanning.	Annuleren/initialiseren
	Waarschuwingafstand tot voorligger	Wijzigt de afstand waarop het CMBS waarschuwt.	Ver/Normaal*¹/Dichtbij
	ACC akoestisch signaal bij voorligger	Zorgt ervoor dat het systeem een piepsignaal geeft wanneer het systeem een voertuig detecteert of wanneer het voertuig buiten het bereik van ACC/ACC met LSF komt.	Aan/Uit*¹
	Informatie blinde hoek*	Wijzigt de instelling voor de dode hoek-informatie.	Hoor-/zichtbare wrsch.*¹/Alleen visuele waarschuwing/Uit
	Akoestisch signaal als LKAS uitschakelt	Hiermee geeft het systeem een pieptoon wanneer het Lane Keeping Assist System (LKAS) wordt stopgezet.	Aan/Uit*¹
	Instelling Waarschuwingssysteem verlaten rijbaan	Hiermee wijzigt u de instelling voor het waarschuwingssysteem voor het verlaten van de rijbaan.	Normaal/Vertraagd*¹/Alleen waarschuwing/Vroeg
	ACC invoegingswaarschuwing	Schakelt de regelfunctie van de ACC voor het voorspellen van invoegend verkeer in of uit.	Aan*¹/Uit
	Bestuurdersattentie- controlesysteem	Wijzigt de instelling voor het bestuurdersattentiecontrolesysteem.	UIT/Alleen voelbare waarschuwing/Voelbare en hoorbare waarschuwing*¹
	Head-up waarschuwing*	Schakelt de head-updisplay in en uit.	Aan*¹/Uit

*1: Standaardinstelling

Instellingen-groep	Instelbare functies	Beschrijving	Selecteerbare instellingen	
Voertuig	Instellingen instrumentarium	Waarschuwingsbericht	Hiermee selecteert u of het waarschuwingsbericht wordt weergegeven op de interface voor bestuurdersinformatie.	Aan/Uit ^{*1}
		Instellen buitentemperatuur display	Past de temperatuurwaarde met een paar graden aan.	-3 °C ~ ±0 °C^{*1} ~ +3 °C
		Moment van resetten dagteller A	Wijzigt de instelling voor het resetten van dagteller A en gemiddeld brandstofverbruik A.	Na het tanken/Als het contact is uitgezet/ Handmatige reset ^{*1}
		Moment van resetten dagteller B	Wijzigt de instelling voor het resetten van dagteller B en gemiddeld brandstofverbruik B.	Na het tanken/Als het contact is uitgezet/ Handmatige reset ^{*1}
		Instelling geluidssterkte alarm	Hiermee verandert u het volume van het alarm, zoals de zoemers, waarschuwingen, het geluid van de richtingaanwijzers, enzovoort.	Max/Gemiddeld^{*1}/Min
		Brandstofverbruik achtergrond	Schakelt de zuinigheidsmeter in en uit.	Aan^{*1}/Uit
		Auto motorstop weergave [*]	Selecteert of het display voor de stop-/startfunctie wordt ingeschakeld.	Aan^{*1}/Uit

*1: Standaardinstelling

* Niet beschikbaar op alle modellen

Instellingen-groep	Instelbare functies	Beschrijving	Selecteerbare instellingen
Voertuig	Navigatie*	Hiermee geeft u aan of het Stap voor stap display aan gaat tijdens de routebegeleiding in meter- en head-updisplay*.	Aan*¹/Uit
	Meldingen nieuw bericht*	Hiermee selecteert u of een pop-upwaarschuwing op het scherm verschijnt wanneer HFT een nieuw sms-/e-mailbericht ontvangt.	Aan*¹/Uit
	Eenheden snelheid/afstand	Hiermee selecteert u de eenheden van de tripcomputer.	mph-mijlen*²/km/h-km*²
	Tachometer	Hiermee selecteert u of de toerenteller wordt weergegeven op de interface voor bestuurdersinformatie.	Aan*¹/Uit
	Geheugenpositielink*	Schakelt het rijpositiegeheugensysteem in en uit.	Aan*¹/Uit
	Sport-instelling E-voorspanner gordel	Schakel de autospanningsinstel. van de veiligh.gordel die speling veiligh.gordel verwijdert wanneer het voertuig is gestart en tijdens sportieve manoeuvres IN of UIT.	Aan*¹/Uit
	Instelling ontgrendelen	Wijzigt welke portieren worden ontgrendeld wanneer u de handgreep van het bestuurdersportier grijpt.	Alleen best. portier*¹Alle portieren
	Lichtflits sleutellose toegang	Zorgt ervoor dat enkele exterieurlichten knipperen bij het ontgrendelen/vergrendelen van de portieren.	Aan*¹/Uit

*1: Standaardinstelling

*2: De standaardinstelling is afhankelijk van het model.

Instellingen- groep	Instelbare functies	Beschrijving	Selecteerbare instellingen
Voertuig	Tijdsduur dimmer interieurverl.	Wijzigt hoe lang de interieurverlichting aan blijft nadat u de portieren hebt gesloten.	60sec./30sec.*¹/15sec.
	Timer verlichting uit	Wijzigt hoe lang de buitenverlichting aan blijft nadat u het bestuurdersportier hebt gesloten.	60sec./30sec./15sec.*¹/0sec.
	Instelling verlichting Autom. binnenverlichtings-gevoeligheid²	Hiermee wijzigt u de gevoeligheid van de helderheid van het instrumentenpaneel wanneer de koplampschakelaar in de stand AUTO staat.	Min/Laag/Gemiddeld¹/Hoog/Max
	Koplamp integratie met wissers²	Hiermee wijzigt u de instellingen voor de werking van de wissers wanneer de koplampen automatisch aan gaan terwijl de koplampschakelaar in de stand AUTO staat.	Aan¹/Uit
	Modus sleutel en ontgrendelen op afstand*	Stelt het bestuurdersportier of alle portieren in om met de eerste druk op de afstandsbediening te worden ontgrendeld.	Alleen best. portier¹/Alle portieren
	Portier/ruit-instelling Signaal openen / sluiten	VERGRENDELEN/ONTGRENDELEN- De buitenverlichting knippert.	Aan¹/Uit
	Security deurvergrendel timer	Verandert de tijd die nodig is voor het opnieuw vergrendelen van de portieren en activeren van het veiligheidssysteem nadat u het voertuig hebt ontgrendeld zonder een portier te openen.	90sec./60sec./30sec.*¹
	Inklapbare deurspiegel auto	Aanpassen hoe de buitenspiegels worden ingeklapt.	Automatisch inklappen met afstandsbediening¹/Alleen handmatig

*1: Standaardinstelling

*2: Omdat deze zin op het scherm varieert afhankelijk van de modellen, kan de daadwerkelijke zin op het scherm afwijken van die in deze handleiding.

* Niet beschikbaar op alle modellen

Instellingen-groep	Instelbare functies	Beschrijving	Selecteerbare instellingen	
Voertuig	Handsfree toegang	Verandert de instelling voor openen van de elektrisch bediende achterklep door een snelle schopbeweging onder de achterbumper.	Aan*1/Uit	
	Inst. stroom Achterklep*	Keyless open functie	Verandert de instelling voor afstandsbediening voor wanneer de elektrisch bediende achterklep opent.	Altijd*1/Wanneer ontgrendeld
		Openen met knop op achterkant	Wijzigt de instelling voor openen van de elektrisch bediende achterklep via de buitenhandgreep van de achterklep.	Uit (alleen manueel)/ Aan (Stroom/Manueel)*1
		Onderhoudsinformatie	Hiermee wordt het informatiedisplay van het onderhoudsherinneringssysteem*/oliecontrolesysteem* gereset wanneer de onderhoudsbeurt is uitgevoerd.	—
		Standaard	Annuleert/Reset standaard alle aangepaste items in de instellingengroep Voertuig.	Ja/Nee
Smartphone	Apple CarPlay	Hiermee stelt u de Apple CarPlay-verbinding in.	—	
	Android Auto	Hiermee stelt u de Android Auto-verbinding in.	—	

*1: Standaardinstelling

Alle instellingen resetten naar de standaardinstellingen

Alle menu-instellingen en aangepaste instellingen terugzetten naar de standaard-fabrieksinstelling.

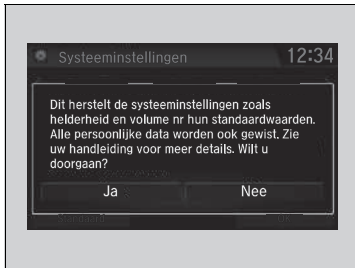

1. Selecteer .
2. Selecteer **Instellingen**.
3. Selecteer **Systeem**.
4. Selecteer de tab **Andere**.
5. Selecteer **Fabrieksdata herstellen**.
 - Op het display verschijnt een bevestigingsmelding.
6. Selecteer **Ja** om de instellingen te resetten.
7. Selecteer **Ja** nogmaals om de instellingen te resetten.
 - Op het display verschijnt een bevestigingsmelding. Selecteer **OK**.
 - Nadat u **OK** hebt geselecteerd, start het systeem opnieuw op.

☒ Alle instellingen resetten naar de standaardinstellingen

Zet als u het voertuig aan iemand anders overdraagt alle instellingen terug naar de fabriekstoestand en wis alle persoonlijke informatie.

Als u een **Fabrieksdata herstellen** uitvoert, worden de voorgeïnstalleerde apps teruggezet naar de fabrieksinstellingen.

Modellen met audiosysteem met kleurenscherm

Met behulp van het HFT-systeem (handsfree telefoonsysteem) kunt u via het audiosysteem van uw voertuig bellen en gebeld worden zonder dat u de mobiele telefoon vast hoeft te houden.

HFT gebruiken

HFT-knoppen

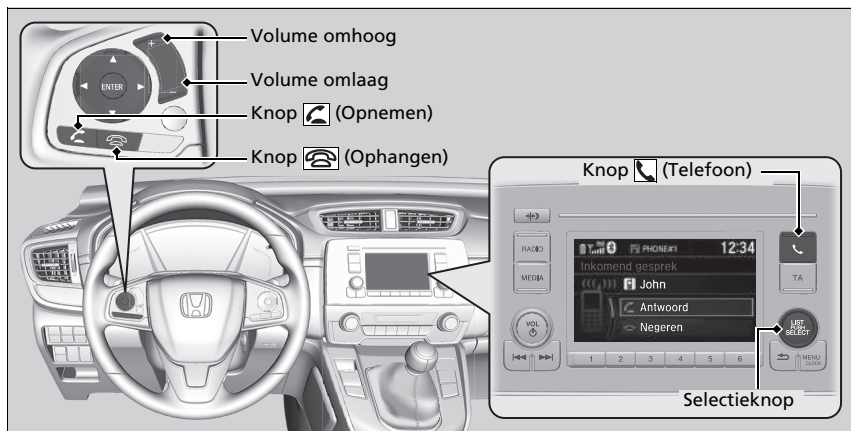

Knop (Opnemen): Druk hierop om rechtstreeks naar het telefoonscherm te gaan om een inkomend gesprek te beantwoorden.

Knop (Ophangen): Druk hierop om een oproep te beëindigen.

Knop (Telefoon): Druk hierop om meteen naar het scherm Telefoon te gaan.

Selectieknop: Draai aan om een item op het scherm te selecteren en druk op .

Handsfree telefoonsysteem

Plaats uw telefoon waar u een goede ontvangst krijgt.

Om gebruik te maken van HFT heeft u een *Bluetooth*-compatibele mobiele telefoon nodig. Raadpleeg een dealer voor een lijst van compatibele telefoons, koppelprocedures en speciale functiemogelijkheden.

Er kunnen tot 20 nummers voor snelkiezen worden opgeslagen. Zonder invoer in het systeem is snel kiezen uitgeschakeld.

Snelkiezen BLZ. 450

Er kunnen tot 20 nummers in de gesprekshistorie worden opgeslagen. Zonder gesprekshistorie is Gesprekshistorie uitgeschakeld.

Bluetooth® draadloze technologie

Het woordmerk en de logo's van *Bluetooth*® zijn gedeponeerde handelsmerken van *Bluetooth* SIG, Inc. en elk gebruik van deze merken door Honda Motor Co., Ltd. geschiedt onder licentie. Andere handelsmerken en handelsnamen zijn die van hun respectievelijke eigenaars.

HFT-beperkingen

Een inkomende oproep op HFT onderbreekt het audiosysteem tijdens het afspelen. Het wordt hervat na het beëindigen van de oproep.

■ Display HFT-status

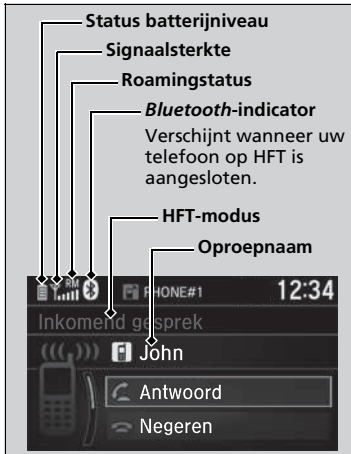

Het audio-/informatiescherm bericht u wanneer er een inkomend gesprek is.

☒ Display HFT-status

Het hangt af van het type telefoon welke informatie wordt weergegeven op het audio-/informatiescherm.

■ Beperkingen voor handmatige bediening

Bepaalde handmatige functies zijn uitgeschakeld of niet beschikbaar terwijl het voertuig rijdt. Een grijs weergegeven optie kan pas worden geselecteerd wanneer het voertuig stilstaat.

HFT menu's

De contactschakelaar moet in de stand ACCESSOIRE **I** of AAN **II** staan om HFT te gebruiken.

► HFT menu's

Om HFT te kunnen gebruiken moet u eerst uw *Bluetooth*-compatibele mobiele telefoon koppelen aan het systeem terwijl het voertuig geparkeerd is.

Sommige functies zijn beperkt tijdens het rijden. Op het scherm wordt een melding weergegeven wanneer het voertuig rijdt en de bewerking wordt geannuleerd.

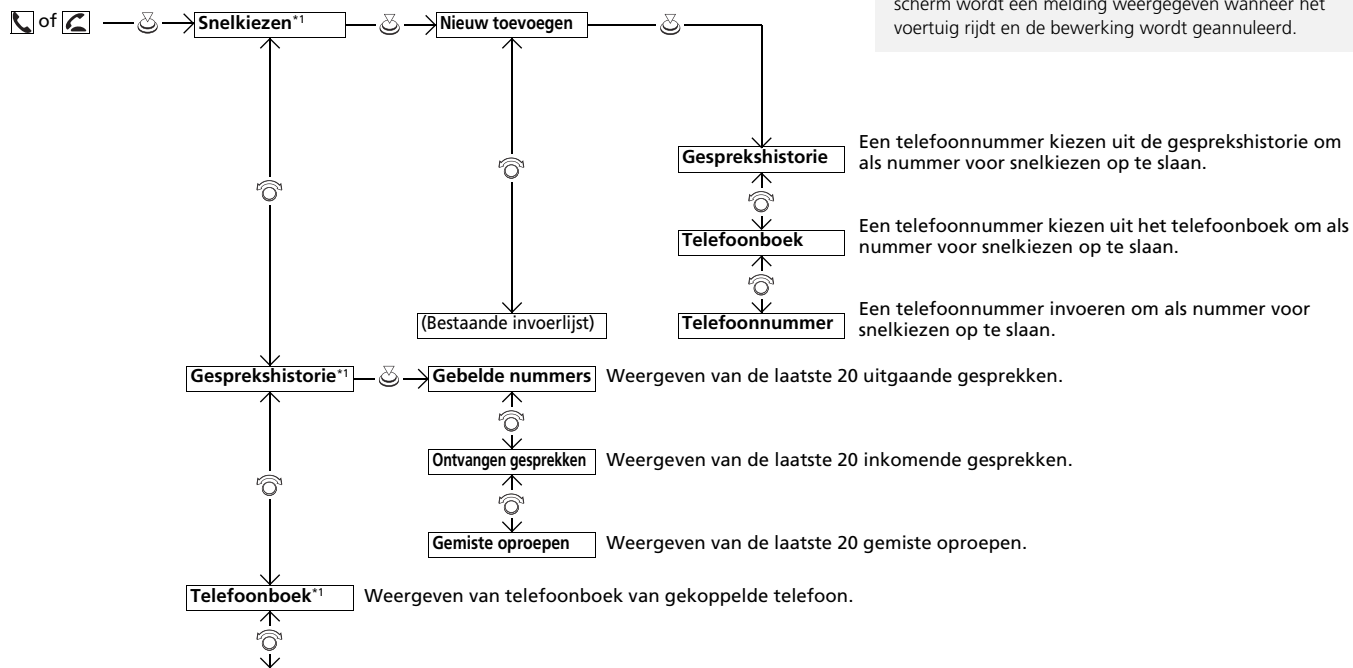

*1: Verschijnt alleen wanneer een telefoon op HFT is aangesloten.

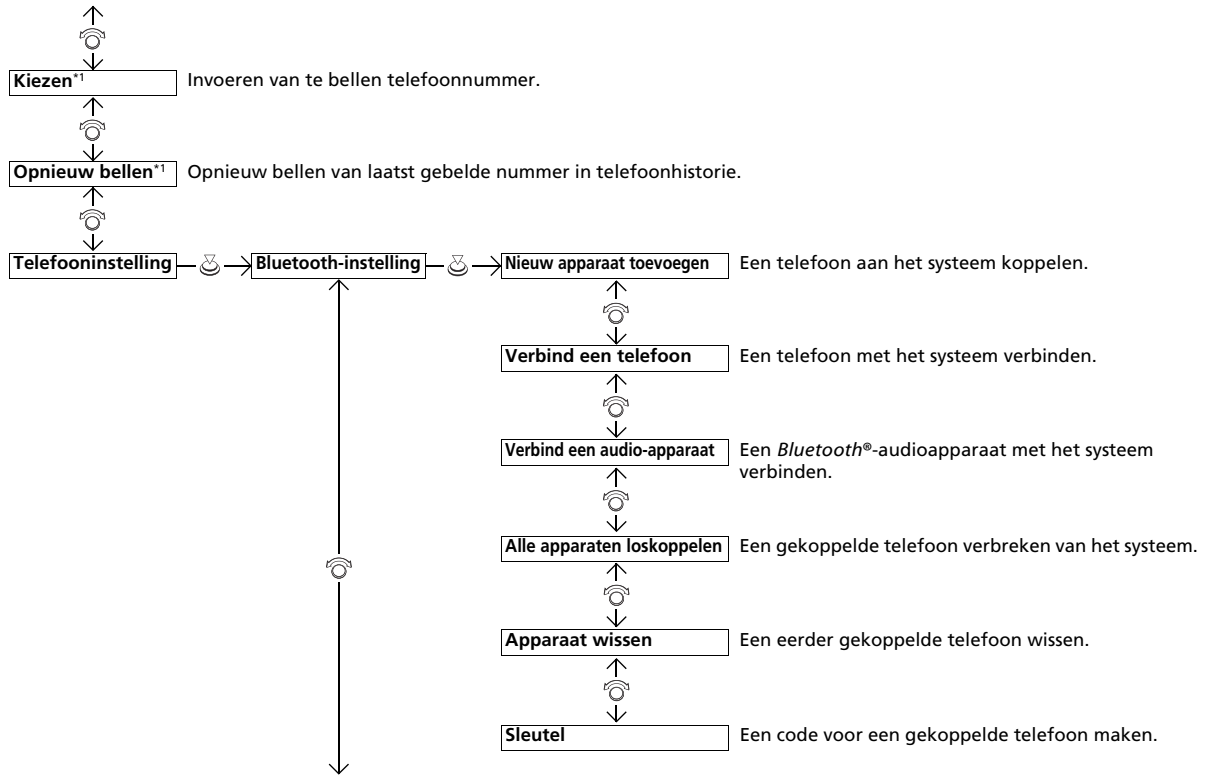

*1: Verschijnt alleen wanneer een telefoon op HFT is aangesloten.

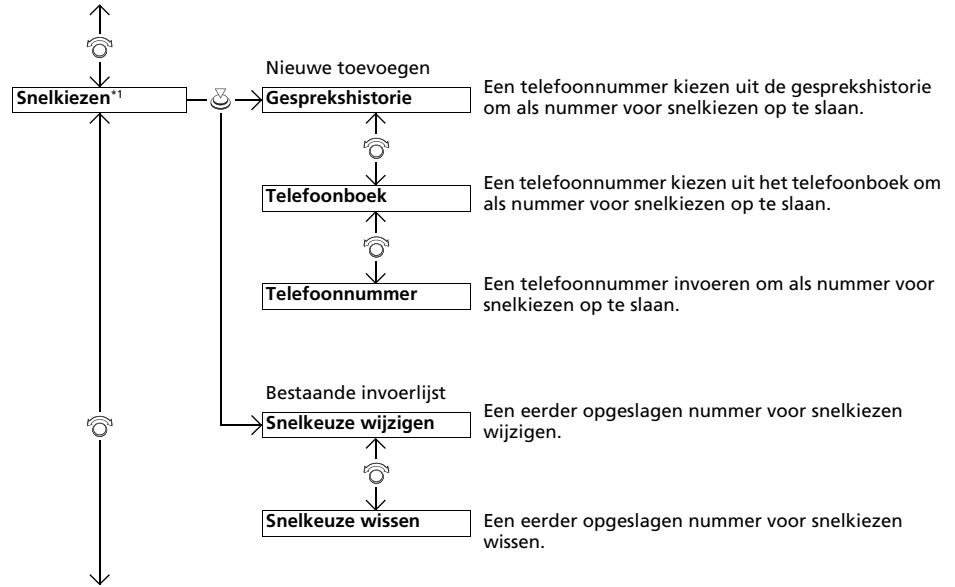

*1: Verschijnt alleen wanneer een telefoon op HFT is aangesloten.

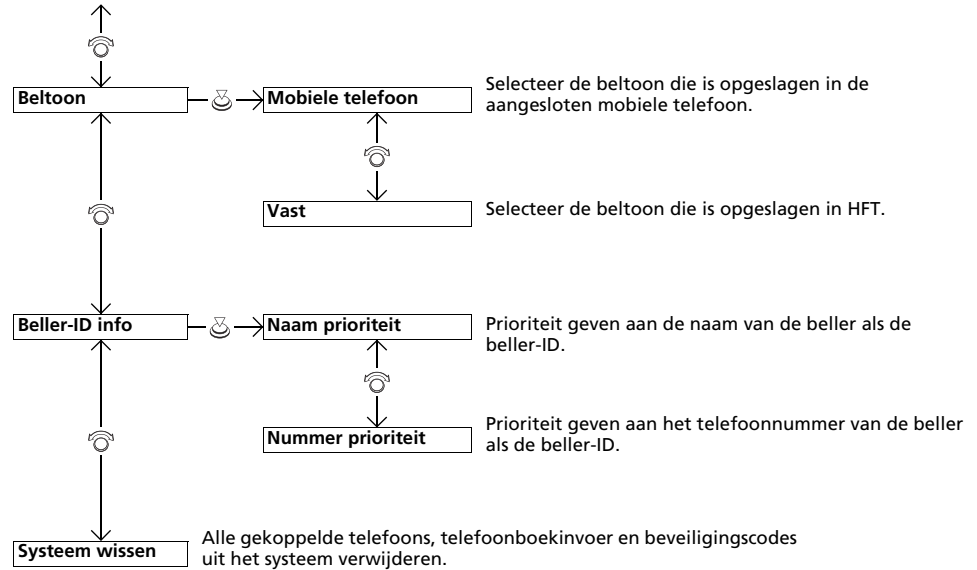

■ Telefoon instellingen



■ Een mobiele telefoon koppelen (wanneer er geen telefoon aan het systeem is gekoppeld)

1. Druk op de knop of de knop .
2. Draai aan om **Ja** te selecteren en druk op .
3. Druk op om **OK** te selecteren.
4. Zorg dat de telefoon in de modus zoeken of vindbaar staat.
 - ▶ HFT zoekt automatisch naar een *Bluetooth*®-apparaat.
5. Wanneer de telefoon in de lijst verschijnt, kiest u deze door op te drukken.
 - ▶ Als de telefoon niet verschijnt, kiest u **Telefoon niet gevonden?** en zoekt u met de telefoon naar *Bluetooth*®-apparaten. Selecteer vanaf de telefoon **Honda HFT**.
6. Het systeem geeft u een koppelcode op het audio-/informatiescherm.
 - ▶ Geef een bevestiging als de koppelcode op het scherm en uw telefoon overeenkomen. Dit kan per telefoon verschillen.
7. Er verschijnt een mededeling op het scherm als het koppelen gelukt is.

» Telefoon instellingen

Uw *Bluetooth*-compatibele telefoon moet aan HFT gekoppeld worden voor u handsfree oproepen kunt plaatsen en ontvangen.

Tips telefoon koppelen:

- U kunt de telefoon niet koppelen terwijl het voertuig in beweging is.
- Er kunnen maximaal zes telefoons worden gekoppeld.
- De batterij van uw telefoon kan sneller leeg raken dan gewoonlijk als hij aan HFT gekoppeld is.
- Als de telefoon niet binnen 30 seconden door het systeem gekoppeld of gevonden kan worden, krijgt het systeem een time-out en is het weer inactief.

Zodra u een telefoon gekoppeld hebt, ziet u deze aan de rechterkant op het scherm met een of twee pictogrammen weergegeven.

Deze pictogrammen geven het volgende aan:

- : De telefoon kan met HFT gebruikt worden.
- : De telefoon is compatibel met *Bluetooth*® audio.

■ Om een mobiele telefoon te koppelen (wanneer een telefoon al aan het systeem gekoppeld is)



1. Druk op de knop of de knop .
2. Draai aan om **Ja** te selecteren en druk op .
3. Draai aan om **Nieuw apparaat toevoegen** te selecteren en druk op .
4. Druk op om **OK** te selecteren.
 - ▶ Het scherm gaat naar de lijst met apparaten.
5. Zorg dat de telefoon in de modus voor zoeken of vaststellen staat en druk op .
 - ▶ HFT zoekt automatisch naar een *Bluetooth*®-apparaat.
6. Wanneer de telefoon in de lijst verschijnt, kiest u deze door op te drukken.
 - ▶ Als uw telefoon niet verschijnt, selecteert u **Telefoon niet gevonden?** en zoekt u met de telefoon naar *Bluetooth*®-apparaten. Selecteer vanaf de telefoon **Honda HFT**.
7. Het systeem geeft u een koppelcode op het audio-/informatiescherm.
 - ▶ Geef een bevestiging als de koppelcode op het scherm en uw telefoon overeenkomen. Dit kan per telefoon verschillen.



■ **Een andere telefoon koppelen dan de momenteel gekoppelde telefoon**

1. Druk op de knop of de knop .
2. Draai aan om **Telefooninstelling** te selecteren en druk op .
3. Draai aan om **Bluetooth-instelling** te selecteren en druk op .
4. Draai aan om **Verbind een telefoon** te selecteren en druk op .
 - Het scherm gaat naar de lijst met apparaten.
5. Draai aan om de naam van het gewenste apparaat te selecteren en druk op .
 - HFT verbreekt de verbinding met de momenteel aangesloten telefoon en zoekt naar een andere gekoppelde telefoon.



■ Instelling koppelcode wijzigen

1. Druk op de knop of de knop .
2. Draai aan om **Telefooninstelling** te selecteren en druk op .
3. Draai aan om **Bluetooth-instelling** te selecteren en druk op .
4. Draai aan om **Sleutel** te selecteren en druk op .
5. Voer een nieuwe koppelcode in en druk vervolgens op .



■ Gekoppelde telefoon wissen

1. Druk op de knop of de knop .
2. Draai aan om **Telefooninstelling** te selecteren en druk op .
3. Draai aan om **Bluetooth-instelling** te selecteren en druk op .
4. Draai aan om **Apparaat wissen** te selecteren en druk op
 - Het scherm gaat naar de lijst met apparaten.
5. Draai aan om een telefoon die u wilt wissen te kiezen en druk op .
6. Op het display verschijnt een bevestigingsmelding. Draai aan om **Ja** te selecteren en druk op .

Beltoon

U kunt de beltooninstelling wijzigen.



1. Druk op de knop of de knop .
2. Draai aan om **Telefooninstelling** te selecteren en druk op .
3. Draai aan om **Beltoon** te selecteren en druk op .
4. Draai aan om **Mobiele telefoon** of **Vast** te selecteren en druk op .

Informatie beller-ID

U kunt ervoor kiezen om de informatie van een beller bij een inkomende oproep weer te geven.



1. Druk op de knop of de knop .
2. Draai aan om **Telefooninstelling** te selecteren en druk op .
3. Draai aan om **Informatie beller-ID** te selecteren en druk op .
4. Draai aan om een gewenste modus te selecteren en druk op .

Beltoon

Mobiele telefoon: Afhankelijk van het merk en model van de mobiele telefoon, klinkt de beltoon die is opgeslagen in de telefoon wanneer deze is verbonden.

Vast: De vaste beltoon klinkt uit de luidsprekers.

Informatie beller-ID

Naamprioriteit: De naam van een beller wordt weergegeven als deze in het telefoonboek opgeslagen is.

Nummerprioriteit: Het telefoonnummer van een beller wordt weergegeven.

■ **Stelsysteem wissen**

Koppelcodes, gekoppelde telefoons, alle opgeslagen nummers voor snelkiezen, alle nummers in de gesprekshistorie en alle geïmporteerde telefoonboekgegevens worden gewist.



1. Druk op de knop of de knop .
2. Draai aan om **Telefooninstelling** te selecteren en druk op .
3. Draai aan om **Stelsysteem wissen** te selecteren en druk op .
4. Draai aan om **Ja** te selecteren en druk op .

5. Op het display verschijnt een bevestigingsmelding. Draai aan om **Ja** te selecteren en druk op .

6. Een melding verschijnt op het scherm. Druk op .

■ Automatische import van mobiele telefoonboek en gesprekshistorie

Wanneer uw telefoon gekoppeld wordt, worden de inhoud van het telefoonboek en de gesprekshistorie automatisch naar HFT geïmporteerd.



☒ Automatische import van mobiele telefoonboek en gesprekshistorie

Wanneer u een persoon uit de lijst in het mobiele telefoonboek kiest, worden er tot drie categoriepictogrammen weergegeven. De pictogrammen geven aan welke soorten nummers voor die naam zijn opgeslagen.



Als een naam vier of meer nummers bevat, verschijnt er ... in plaats van categoriepictogrammen.

Op sommige telefoons is het wellicht niet mogelijk om de categoriepictogrammen naar HFT te importeren.

Het telefoonboek wordt na elke verbinding bijgewerkt. De gesprekshistorie wordt na elke verbinding of gesprek bijgewerkt.

■ Snelkiezen

Er kunnen per telefoon tot 20 nummers voor snelkiezen worden opgeslagen.



Nummer voor Snelkiezen opslaan:

1. Druk op de knop of de knop .
2. Draai aan om **Snelkiezen** te selecteren en druk op .
3. Draai aan om **Nieuw toevoegen** te selecteren en druk op .
4. Draai aan om een plaats te selecteren waaruit u een nummer wilt kiezen en druk op .

Via **Gesprekshistorie**:

- Kies een nummer uit de gesprekshistorie.

Via **Telefoonboek**:

- Kies een nummer uit het geïmporteerde telefoonboek van de gekoppelde mobiele telefoon.

Via **Telefoonnummer**:

- Voer het nummer handmatig in.

► Snelkiezen

Wanneer op een voorkeurstoets wordt gedrukt, verschijnt het scherm **Snelkiezen**.



■ Een nummer voor snelkiezen bewerken

1. Druk op de knop of de knop .
2. Draai aan om **Telefooninstelling** te selecteren en druk op .
3. Draai aan om **Snelkiezen** te selecteren en druk op .
4. Kies een bestaande invoer voor snelkiezen.
5. Draai aan om **Snelkiezen wijzigen** te selecteren en druk op .
6. Selecteer een nieuwe nummer voor snelkiezen en druk vervolgens op .

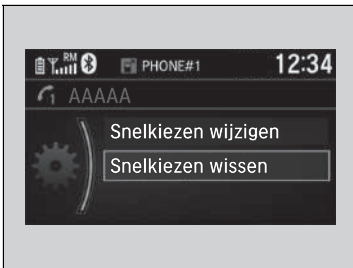

■ Nummer voor snelkiezen wissen

1. Druk op de knop of de knop .
2. Draai aan om **Telefooninstelling** te selecteren en druk op .
3. Draai aan om **Snelkiezen** te selecteren en druk op .
4. Kies een bestaande invoer voor snelkiezen.
5. Draai aan om **Snelkiezen wissen** te selecteren en druk op .
 - Op het display verschijnt een bevestigingsmelding. Draai aan om **Ja** te selecteren en druk op .

■ Bellen

U kunt bellen door een telefoonnummer in te voeren of door het geïmporteerde telefoonboek, gesprekshistorie, snelkiezen of opnieuw bellen te gebruiken.



▶▶ Bellen

Zodra een oproep is verbonden, kunt u de stem van de persoon die u belt via de audiospeakers horen.



■ Bellen via het geïmporteerde telefoonboek

Wanneer uw telefoon gekoppeld wordt, wordt de inhoud van het telefoonboek automatisch naar HFT geïmporteerd.

1. Druk op de knop of de knop .
2. Draai aan om **Telefoonboek** te selecteren en druk op .
3. Het telefoonboek wordt alfabetisch opgeslagen. Draai aan om de initiaal te selecteren en druk op .
4. Draai aan om een naam te selecteren en druk op .
5. Draai aan om een nummer te selecteren en druk op .
 - Het kiezen begint automatisch.

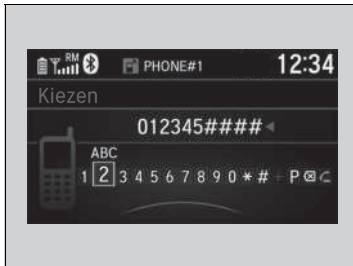

■ Bellen met een telefoonnummer

1. Druk op de knop of de knop .
2. Draai aan om **Kiezen** te selecteren en druk op .
3. Draai aan om een nummer te selecteren en druk op .
4. Draai aan om te selecteren en druk op .
 - Het kiezen begint automatisch.



■ Bellen met opnieuw bellen

1. Druk op de knop of de knop .
 2. Draai aan om **Opnieuw bellen** te selecteren en druk op .
- Het kiezen begint automatisch.



■ Bellen via de gesprekshistorie

De belgeschiedenis wordt opgeslagen als **Gekozen oproepen**, **Ontvangen oproepen** en **Gekozen oproepen**.

1. Druk op de knop of de knop .
 2. Draai aan om **Gesprekshistorie** te selecteren en druk op .
 3. Draai aan om **Gekozen oproepen**, **Ontvangen oproepen** of **Gemiste oproepen** te selecteren en druk op .
 4. Draai aan om een nummer te selecteren en druk op .
- Het kiezen begint automatisch.

►► Bellen met opnieuw bellen

Houd de knop ingedrukt om het laatst gebelde nummer uit de gesprekshistorie van uw telefoon opnieuw te kiezen.

►► Bellen via de gesprekshistorie

De gesprekshistorie verschijnt alleen wanneer een telefoon aan HFT is gekoppeld en geeft de laatste 20 gekozen, ontvangen of gemiste oproepen weer.



■ Bellen met snelkiezen

1. Druk op de knop of de knop .
2. Draai aan om **Snelkiezen** te selecteren en druk op .
3. Draai aan om een nummer te selecteren en druk op .
 - Het kiezen begint automatisch.

■ Een gesprek aannemen



Wanneer er een inkomend gesprek is, klinkt er een geluidsmelding en het scherm **Inkomend gesprek** verschijnt.

Druk op de knop om de oproep te beantwoorden.

Druk op de knop om de oproep te weigeren of te beëindigen.

▣ Bellen met snelkiezen

Wanneer op een voorkeurstoets wordt gedrukt, verschijnt het scherm **Snelkiezen**.

Selecteer **Overige** om de lijst voor snelkiezen van een andere gekoppelde telefoon weer te geven.

▣ Een gesprek aannemen

Oproep in wachtstand

Druk op de knop om het huidige gesprek in de wacht te zetten en het inkomende gesprek te beantwoorden.

Druk opnieuw op de knop om terug te keren naar het huidige gesprek.

Selecteer **Negeren** om het inkomende gesprek te negeren als u het niet wilt beantwoorden.

Druk op de knop als u het huidige gesprek wilt beëindigen.

U kunt de pictogrammen op het audio-/informatiescherm selecteren in plaats van de knoppen en . Draai aan om het pictogram te selecteren en druk op .

■ Opties tijdens het bellen

De volgende opties zijn beschikbaar tijdens het bellen.



Oproepen wisselen: Zet het huidige gesprek in de wacht om het inkomende gesprek te beantwoorden.

Dempen: Dempst uw stem.

Gesprek doorverbinden: Verbindt een gesprek van HFT door naar uw telefoon.

Kiestonen: Nummers versturen tijdens een gesprek. Dit is handig als u bijvoorbeeld een menugestuurd telefoonsysteem belt.



1. Om de beschikbare opties weer te geven, drukt u op de knop .
 2. Draai aan  om de optie te selecteren en druk op .
- Selecteer **Dempen** opnieuw om dit uit te schakelen.

» Opties tijdens het bellen

Kiestonen: Beschikbaar op sommige telefoons.

Modellen met display-audio

Met behulp van het HFT-systeem (handsfree telefoonsysteem) kunt u via het audiosysteem van uw voertuig bellen en gebeld worden zonder dat u de mobiele telefoon vast hoeft te houden.

HFT gebruiken

HFT-knoppen

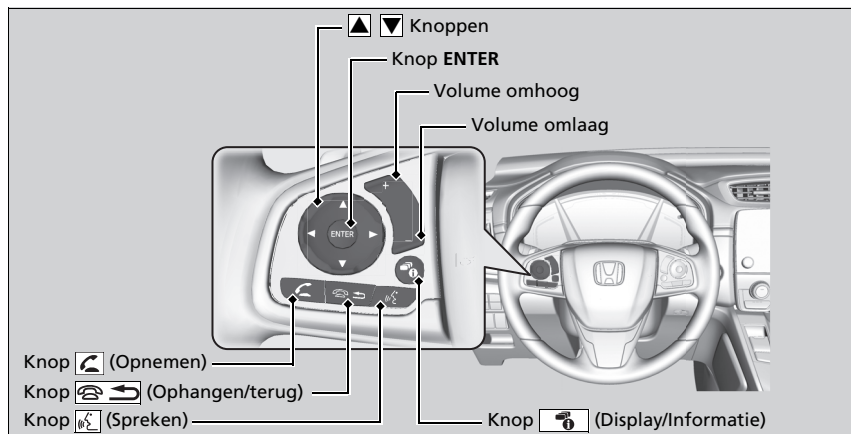

Handsfree telefoonsysteem

Plaats uw telefoon waar u een goede ontvangst krijgt.

Om gebruik te maken van HFT heeft u een *Bluetooth*-compatibele mobiele telefoon nodig. Raadpleeg een dealer voor een lijst van compatibele telefoons, koppelprocedures en speciale functiemogelijkheden.

Om het systeem te gebruiken, moet de **Bluetooth aan/uit-status** op **Aan** staan. Als er een actieve verbinding is met Apple CarPlay of Android Auto, is HFT niet beschikbaar.

➤ **Functies aanpassen** BLZ. 408

Tips voor spraakbediening

- Richt de ventilatieloosters van het plafond af en sluit de ramen aangezien dergelijk lawaai de microfoon kan storen.
- Druk op de knop  als u een nummer wilt bellen met opgeslagen spraaklabel, een naam of nummer uit het telefoonboek. Spreek duidelijk verstaanbaar na de piep.
- Als de microfoon andere stemmen dan die van u ontvangt, kan het commando verkeerd worden geïnterpreteerd.
- Als u het volumeniveau wilt wijzigen, selecteer dan **VOL** (Volume) van het audiosysteem of gebruik de audioknoppen op het stuurwiel.

Er kunnen tot drie snelkiesnummers worden weergegeven uit een totaal van 20 die kunnen worden ingevoerd.



➤ **Snelkiezen** BLZ. 471

Er kunnen tot drie eerdere oproepen tegelijk worden weergegeven uit een totaal van 20 die kunnen worden ingevoerd. Zonder gesprekshistorie is Gesprekshistorie uitgeschakeld.

Knop  (**Opnemen**): Druk hierop om rechtstreeks naar het telefoonmenu op de interface voor bestuurdersinformatie of het head-updisplay* te gaan of een inkomend gesprek te beantwoorden.

Knop  (**Beëindigen/terug**): Druk hierop om een oproep te beëindigen, terug te keren naar het vorige commando of om een commando te annuleren.

Knop  (**Spreken**): Druk hierop om naar Spraakactivering te gaan.

  **knoppen**: Druk hierop om een item te selecteren dat wordt weergegeven in het telefoonmenu in de interface voor bestuurdersinformatie.

Knop ENTER: Druk hierop op om een nummer te bellen dat wordt vermeld voor het geselecteerde item in het telefoonmenu in de interface voor bestuurdersinformatie.

Knop  (**display/informatie**): Selecteer **ENTER** en druk op om **Snelkiezen, Belgeschiedenis** of **Telefoonboek** weer te geven in het telefoonmenu in de interface voor bestuurdersinformatie.

Om naar het scherm **Telefoonmenu** te gaan:

1. Selecteer  om het display naar het telefoonscherm te schakelen.
2. Selecteer **MENU**.

► Handsfree telefoonsysteem

Bluetooth® draadloze technologie

Het woordmerk en de logo's van *Bluetooth®* zijn gedeponeerde handelsmerken van *Bluetooth SIG, Inc.* en elk gebruik van deze merken door *Honda Motor Co., Ltd.* geschiedt onder licentie. Andere handelsmerken en handelsnamen zijn die van hun respectievelijke eigenaars.

HFT-beperkingen

Een inkomende oproep op HFT onderbreekt het audiosysteem tijdens het afspelen. Het wordt hervat na het beëindigen van de oproep.

■ Display HFT-status

Het audio-/informatiescherm bericht u wanneer er een inkomend gesprek is.



■ Beperkingen voor handmatige bediening

Bepaalde handmatige functies zijn uitgeschakeld of niet beschikbaar terwijl het voertuig rijdt. Een grijs weergegeven optie kan pas worden geselecteerd wanneer het voertuig stilstaat.

Alleen eerder opgeslagen snelkiesnummers met spraaklabels, telefoonboeknamen, of nummers kunnen met spraakopdrachten worden gebeld wanneer het voertuig rijdt.

📞 **Snelkiezen** BLZ. 471

☒ Display HFT-status

Het hangt af van het type telefoon welke informatie wordt weergegeven op het audio-/informatiescherm.

HFT menu's

Het contactslot moet in de stand ACCESSOIRE I of AAN II*1 staan om het systeem te gebruiken.

■ Telefooninstellingen scherm

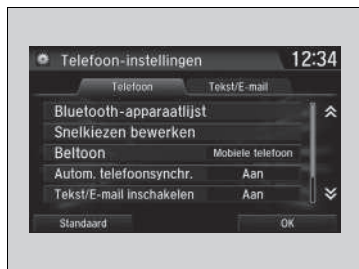

1. Selecteer .
2. Selecteer **Instellingen**.
3. Selecteer **Telefoon**.

►► HFT menu's

Om HFT te kunnen gebruiken moet u eerst uw *Bluetooth*-compatibele mobiele telefoon koppelen aan het systeem terwijl het voertuig geparkeerd is.

Sommige functies zijn beperkt tijdens het rijden.

Funcities

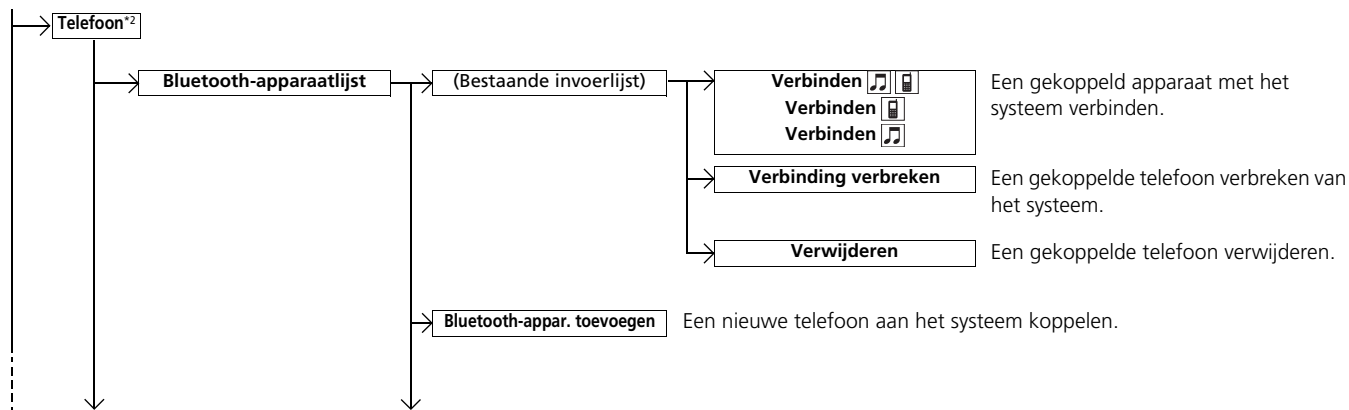

*1: Modellen met het sleutellose toegangssysteem hebben een knop **ENGINE START/STOP** in plaats van een contactschakelaar.

*2: Tab **Telefoon** wordt weergegeven afhankelijk van het model.

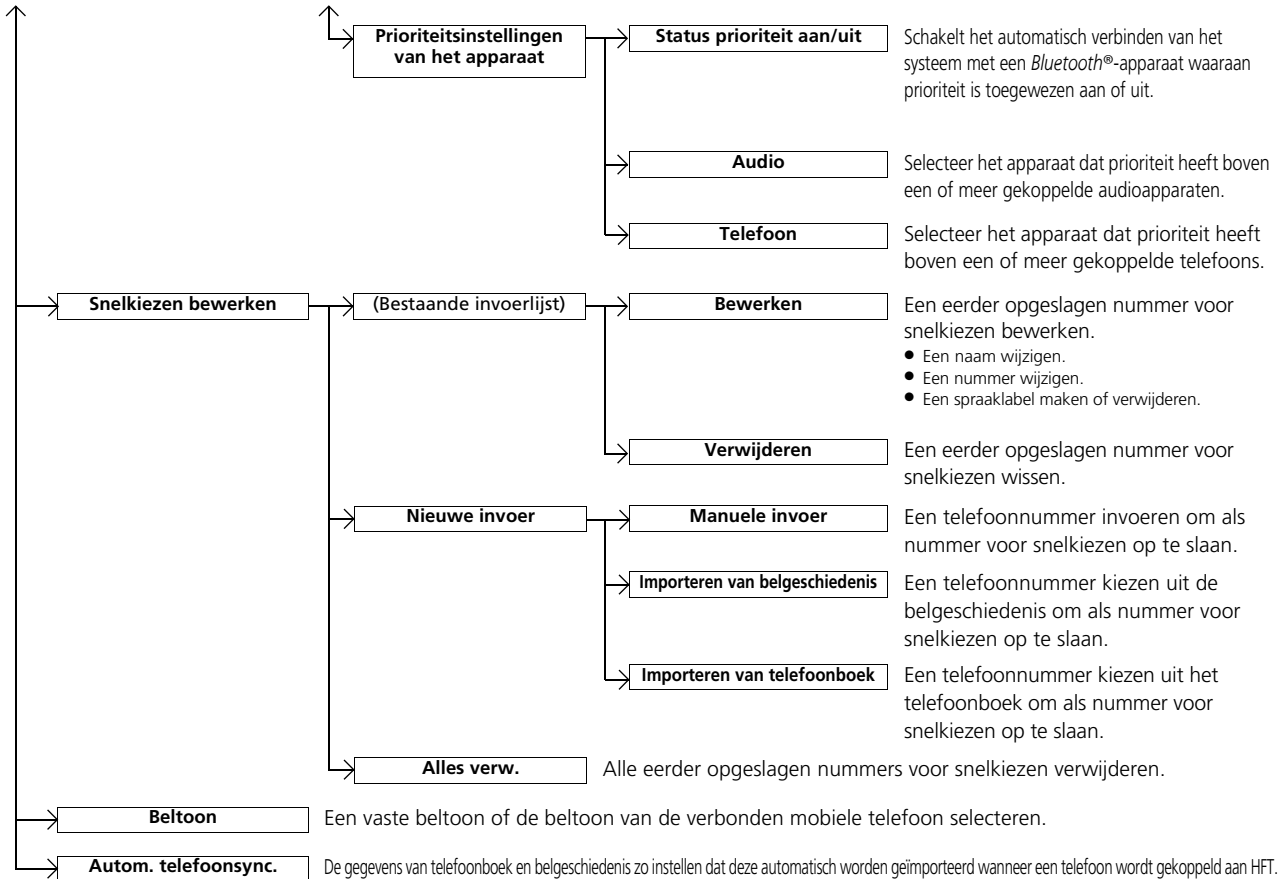

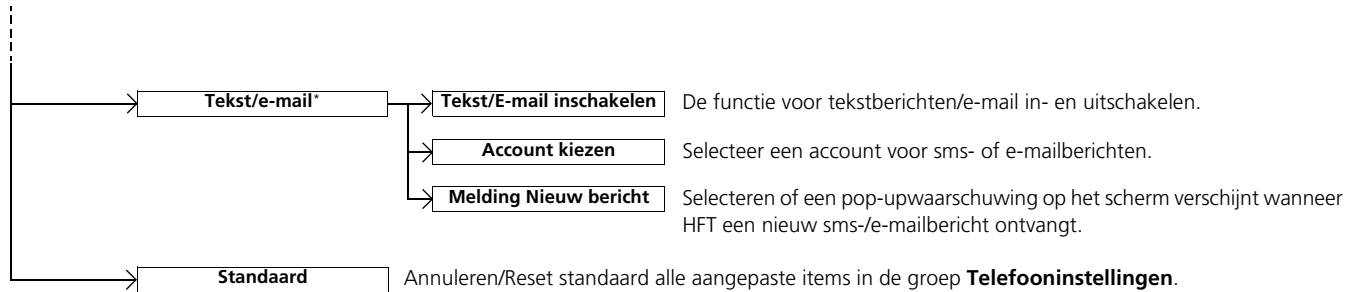

■ Scherm Telefoonmenu



1. Selecteer .
2. Selecteer **MENU**.

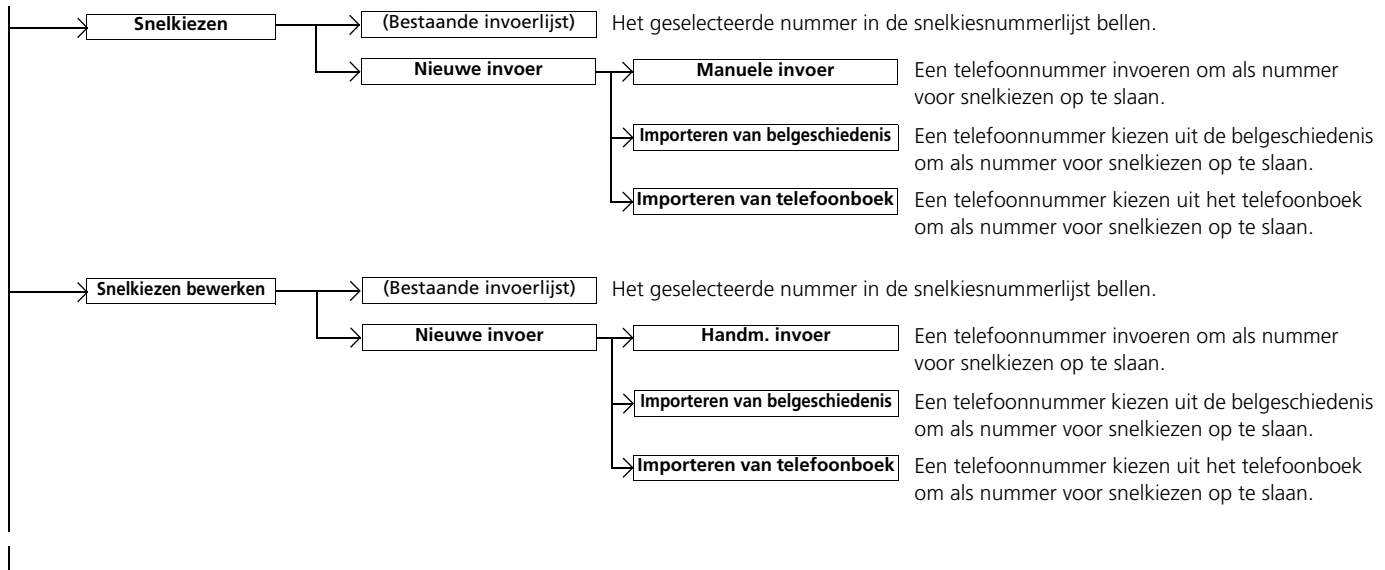

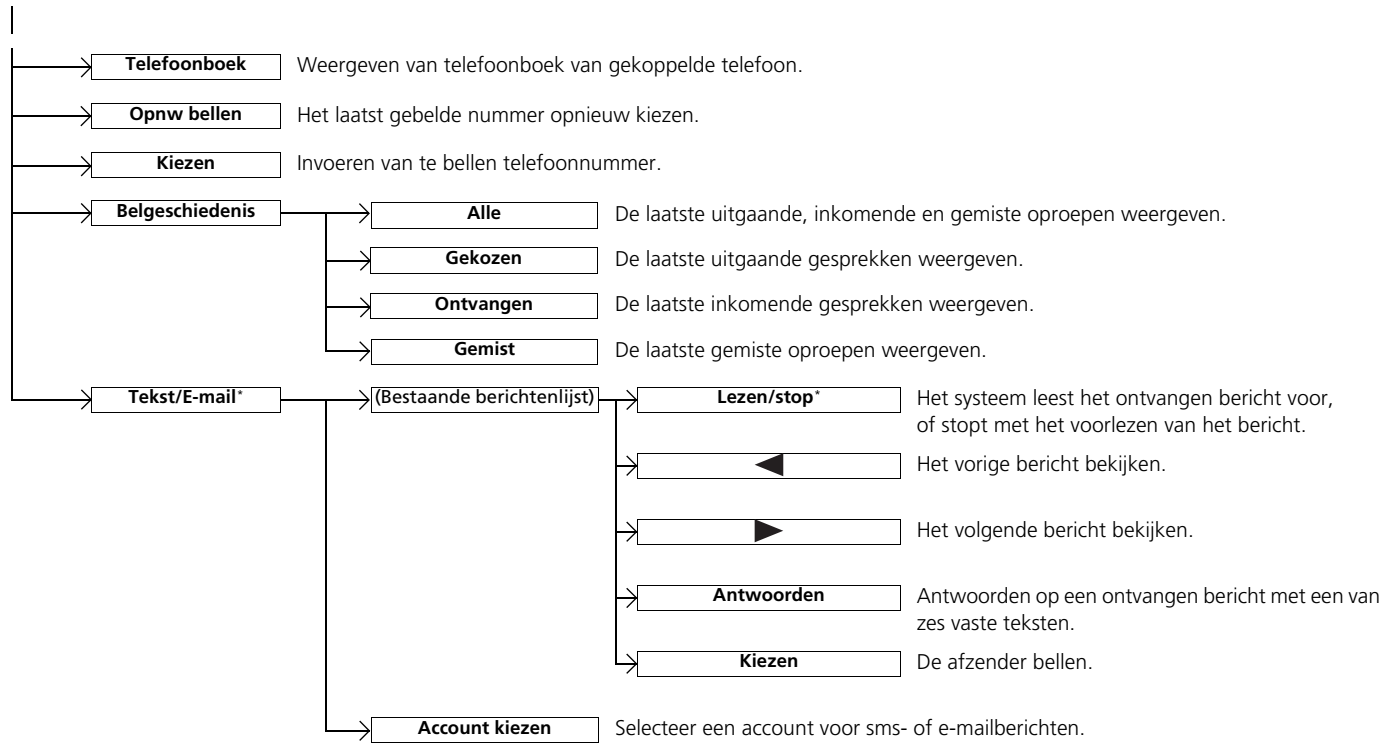

Telefoon instellingen



Om een mobiele telefoon te koppelen (wanneer er geen telefoon aan het systeem gekoppeld is)

1. Selecteer .
2. Selecteer **Ja**.
3. Zorg dat de telefoon in de modus zoeken of vindbaar staat.
4. Selecteer **Honda HFT** op uw telefoon.
 - ▶ Als u een telefoon vanaf dit audiosysteem wilt koppelen, selecteert u **Honda HFT niet gevonden, Doorgaan** en selecteert u vervolgens uw telefoon wanneer deze in de lijst verschijnt. Als uw telefoon niet verschijnt, kunt u **Vernieuwen** selecteren om opnieuw te zoeken.
5. Het systeem geeft u een koppelcode op het audio-/informatiescherm.
 - ▶ Geef een bevestiging als de koppelcode op het scherm en uw telefoon overeenkomen. Dit kan per telefoon verschillen.
6. Er verschijnt een mededeling op het scherm als het koppelen gelukt is.
 - ▶ U kunt tegelijkertijd prioriteit aan een *Bluetooth*®-apparaat geven. Selecteer **Ja** en kies vervolgens een apparaat waaraan u prioriteit wilt geven.

Telefoon instellingen



De *Bluetooth*-compatibele telefoon moet aan het systeem gekoppeld worden voordat u handsfree oproepen kunt plaatsen en ontvangen.

Tips telefoon koppelen:

- U kunt de telefoon niet koppelen terwijl het voertuig in beweging is.
- Er kunnen maximaal zes telefoons worden gekoppeld.
- De batterij van uw telefoon kan sneller leeg raken dan gewoonlijk als de telefoon aan het systeem is gekoppeld.
- Als de telefoon niet binnen drie minuten door het systeem gekoppeld of gevonden kan worden, verstrijkt de tijd en is het systeem weer inactief.

Zodra u een telefoon gekoppeld hebt, ziet u deze aan de rechterkant op het scherm met een of twee pictogrammen weergegeven.

Deze pictogrammen geven het volgende aan:

-  De telefoon kan met HFT gebruikt worden.
-  De telefoon is compatibel met *Bluetooth*® audio.

Als er een actieve verbinding is met Apple CarPlay, is het koppelen van extra met *Bluetooth* compatibele apparaten niet mogelijk.



■ **Een andere telefoon koppelen dan de momenteel gekoppelde telefoon**

1. Ga naar het scherm **Telefoon-instellingen**.
 - ▣ **Telefooninstellingen scherm** BLZ. 460
2. Selecteer **Bluetooth-apparaatlijst**.
3. Selecteer een te koppelen telefoon.
 - HFT verbreekt de verbinding met de momenteel aangesloten telefoon en zoekt naar een andere gekoppelde telefoon.
4. Selecteer **Verbinden** , **Verbinden** of **Verbinden** .



■ **Instelling koppelcode wijzigen**

1. Selecteer .
 2. Selecteer **Instellingen**.
 3. Selecteer **Bluetooth / Wi-Fi**.
 4. Selecteer de tab **Bluetooth**.
 5. Selecteer **Koppelingcode bewerken**.
-
6. Selecteer **Willekeurig** of **Vast**.

▣ **Een andere telefoon koppelen dan de momenteel gekoppelde telefoon**

Als er geen andere telefoons worden gevonden of gekoppeld als u probeert naar een andere telefoon over te schakelen, zal HFT u informeren dat de originele telefoon weer wordt verbonden.

Om andere telefoons te koppelen, selecteert u **Bluetooth-appar. toevoegen** in het scherm **Bluetooth-apparaatlijst**.

Als u de prioriteitsinstellingen van het apparaat voor verbinding met *Bluetooth*® wilt wijzigen, selecteert u **Prioriteitsinstellingen van het apparaat** in het scherm **Bluetooth-apparaatlijst**.

▣ **Instelling koppelcode wijzigen**

De standaard koppelcode is **0000** totdat u de instelling wijzigt.

Om uw eigen code te maken kiest u **Vast** en wist u de huidige code, vervolgens voert u een nieuwe in.

Voor een willekeurig gegenereerde koppelcode telkens als u een telefoon koppelt, kiest u **Willekeurig**.

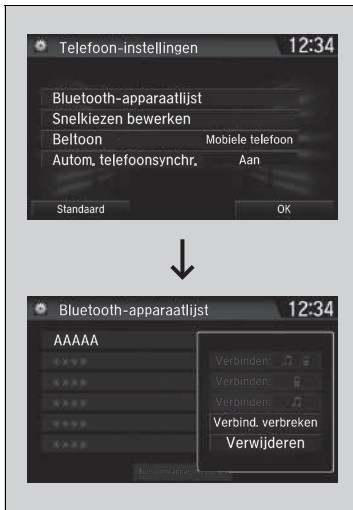

■ Gekoppelde telefoon wissen

1. Ga naar het scherm **Telefoon-instellingen**.
 ➤ **Telefooninstellingen scherm** BLZ. 460
2. Selecteer **Bluetooth-apparaatlijst**.
3. Selecteer een telefoon die u wilt verwijderen.
4. Selecteer **Verwijderen**.
5. Op het display verschijnt een bevestigingsmelding. Selecteer **Ja**.

■ Opties sms-/e-mailberichten instellen *

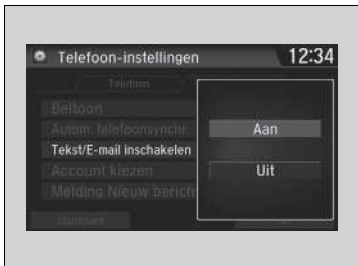

■ De functie voor sms-/e-mailberichten in- of uitschakelen

1. Ga naar het scherm **Telefoon-instellingen**.
 ► **Telefooninstellingen scherm** BLZ. 460
2. Selecteer de tab **Tekst/e-mail** en selecteer vervolgens **Tekst/e-mail inschakelen**.
 ► Een pop-upmenu verschijnt op het scherm.
3. Selecteer **Aan** of **Uit**.

■ De melding voor sms-/e-mailberichten in- of uitschakelen

1. Ga naar het scherm **Telefoon-instellingen**.
 ► **Telefooninstellingen scherm** BLZ. 460
2. Selecteer de tab **Tekst/e-mail** en selecteer vervolgens **Melding Nieuw bericht**.
 ► Een pop-upmenu verschijnt op het scherm.
3. Selecteer **Aan** of **Uit**.

►► Opties sms-/e-mailberichten instellen *

Om de functie voor sms-/e-mailberichten te gebruiken, moet u deze mogelijk eerst nog instellen op uw telefoon.

Sommige tekst-/e-mailfuncties zijn mogelijk niet beschikbaar afhankelijk van de mobiele telefoon.

►► De melding voor sms-/e-mailberichten in- of uitschakelen

Aan: Telkens wanneer u een nieuw bericht ontvangt, wordt een pop-upmelding weergegeven.

Uit: Het ontvangen bericht wordt zonder melding opgeslagen in het systeem.

Beltoon

U kunt de beltooninstelling wijzigen.



1. Ga naar het scherm **Telefoon-instellingen**.
 ➤ **Telefooninstellingen scherm** BLZ. 460
2. Selecteer **Beltoon**.
3. Selecteer **Vast** of **Mobiele telefoon**.

Beltoon

Vast: De vaste beltoon klinkt uit de luidsprekers.

Mobiele telefoon: Afhankelijk van het merk en model van de mobiele telefoon, klinkt de beltoon die is opgeslagen in de telefoon wanneer deze is verbonden.

■ Automatische import van telefoonboek van mobiele telefoon en belgeschiedenis

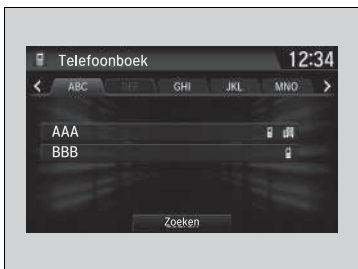

■ Wanneer Autom. telefoonsync. is ingesteld op Aan:

Wanneer uw telefoon gekoppeld wordt, worden de inhoud van het telefoonboek en de belgeschiedenis automatisch naar het systeem geïmporteerd.

■ De instelling van Autom. telefoonsync. wijzigen

1. Ga naar het scherm **Telefoon-instellingen**.
 Telefooninstellingen scherm BLZ. 460
2. Selecteer **Autom. telefoonsynchr.**
3. Selecteer **Aan** of **Uit**.

►► Automatische import van telefoonboek van mobiele telefoon en belgeschiedenis

Wanneer u een naam selecteert in de telefoonboeklijst van de mobiele telefoon, worden er tot drie categoriepictogrammen weergegeven. De pictogrammen geven aan welke soorten nummers voor die naam zijn opgeslagen.



Op sommige telefoons is het wellicht niet mogelijk om de categoriepictogrammen naar het systeem te importeren.

Het telefoonboek wordt na elke verbinding bijgewerkt. De belgeschiedenis wordt na elke verbinding of gesprek bijgewerkt.

Snelkiezen

Er kunnen per telefoon tot 20 nummers voor snelkiezen worden opgeslagen.



Nummer voor snelkiezen opslaan:

1. Ga naar het scherm **Telefoonmenu**.

▶ **Scherf Telefoonmenu** BLZ. 463

2. Selecteer **Snelkiezen**.

3. Selecteer **Nieuwe invoer**.

Vanuit **Importeren van belgeschiedenis**:

▶ Kies een nummer uit de belgeschiedenis.

Vanuit **Manuele invoer**:

▶ Voer het nummer handmatig in.

Vanuit **Importeren van telefoonboek**:

▶ Kies een nummer uit het geïmporteerde telefoonboek van de gekoppelde mobiele telefoon.

4. Wanneer snelkiezen goed is opgeslagen, wordt u gevraagd om een spraaklabel voor het nummer te maken. Selecteer **Ja** of **Nee**.

5. Selecteer **Opnemen** of gebruik de knop  en volg de aanwijzingen om het spraaklabel te voltooien.

Snelkiezen

Druk als een spraaklabel is opgeslagen op de knop  om het nummer te bellen met gebruik van het spraaklabel. Zeg de naam van het spraaklabel.

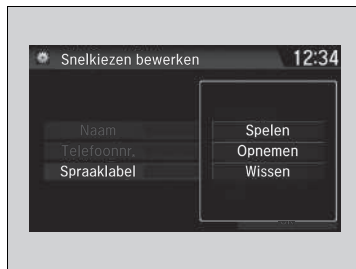

■ Spraaklabel toevoegen aan een opgeslagen nummer voor snelkiezen

1. Ga naar het scherm **Telefoon-instellingen**.
 ► **Telefooninstellingen scherm** BLZ. 460
2. Selecteer **Snelkiezen bewerken**.
3. Kies een bestaande invoer voor snelkiezen.
 ► Selecteer **Bewerken** in het pop-upmenu.
4. Selecteer **Spraaklabel**.
 ► Selecteer **Opnemen** in het pop-upmenu.
5. Selecteer **Opnemen** of gebruik de knop  en volg de aanwijzingen om het spraaklabel te voltooien.

■ Spraaklabel wissen

1. Ga naar het scherm **Telefoon-instellingen**.
 ► **Telefooninstellingen scherm** BLZ. 460
2. Selecteer **Snelkiezen bewerken**.
3. Kies een bestaande invoer voor snelkiezen.
 ► Selecteer **Bewerken** in het pop-upmenu.
4. Selecteer **Spraaklabel**.
 ► Selecteer **Wissen** in het pop-up-menu.
5. Op het display verschijnt een bevestigingsmelding. Selecteer **Ja**.

» Snelkiezen

Vermijd het gebruik van dubbele spraaklabels. Vermijd het gebruik van "Home" als spraaklabel. Het is voor het systeem eenvoudiger om een langere naam te herkennen. Bijvoorbeeld, gebruik "John Smith" in plaats van "John".

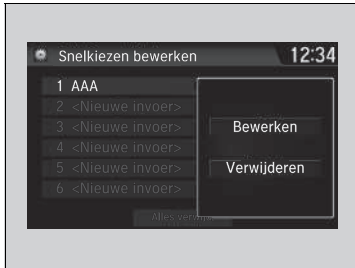

■ Een nummer voor snelkiezen bewerken

1. Ga naar het scherm **Telefoon-instellingen**.
 ➤ **Telefooninstellingen scherm** BLZ. 460
2. Selecteer **Snelkiezen bewerken**.
3. Kies een bestaande invoer voor snelkiezen.
 ► Selecteer **Bewerken** in het pop-upmenu.
4. Selecteer de gewenste instelling.

■ Een nummer voor snelkiezen verwijderen

1. Ga naar het scherm **Telefoon-instellingen**.
 ➤ **Telefooninstellingen scherm** BLZ. 460
2. Selecteer **Snelkiezen bewerken**.
3. Kies een bestaande invoer voor snelkiezen.
 ► Selecteer **Verwijderen** in het pop-upmenu.
4. Op het display verschijnt een bevestigingsmelding. Selecteer **Ja**.

■ Fonetische wijziging telefoonboek*

Voeg fonetische wijzigingen of een nieuw spraaklabel toe aan de naam van de contactpersoon van de telefoon, zodat HFT gemakkelijker spraakopdrachten kan herkennen.

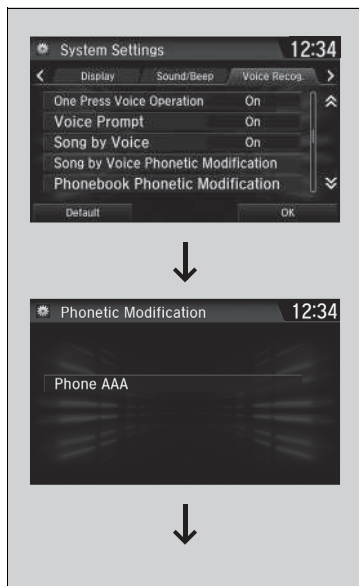

■ Een nieuw spraaklabel toevoegen

1. Selecteer .
2. Selecteer **Settings**.
3. Selecteer **System**.
4. Selecteer het tabblad **Voice Recog**.
5. Selecteer **Phonebook Phonetic Modification**.
6. Selecteer de telefoon waaraan u een fonetische wijziging wilt toevoegen.

► Fonetische wijziging telefoonboek*

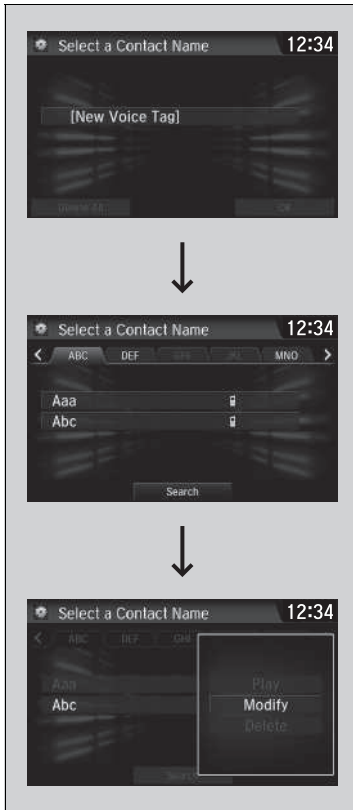

U kunt maximaal 20 items voor fonetische wijziging opslaan.



7. Selecteer **[New Voice Tag]**.
8. Selecteer de naam van een contactpersoon waaraan u de fonetische wijziging wilt toevoegen.
 - ▶ Het pop-up-menu verschijnt op het scherm.
9. Selecteer **Modify**.
10. Volg met **Record** of de knop  de opdrachten om het spraaklabel te voltooien.
11. Selecteer **OK** in het scherm met het bevestigingsbericht dat wordt weergegeven.



■ Een spraaklabel wijzigen

1. Selecteer .
2. Selecteer **Settings**.
3. Selecteer **System**.
4. Selecteer het tabblad **Voice Recog.**
5. Selecteer **Phonebook Phonetic Modification**.
6. Selecteer de telefoon waarvoor u een fonetische wijziging wilt toepassen.
7. Selecteer de naam van de contactpersoon die u wilt wijzigen.
 - Het pop-up-menu verschijnt op het scherm.
8. Selecteer **Modify**.
9. Volg met **Record** of de knop  de opdrachten om het spraaklabel te voltooien.
10. Selecteer **OK** in het scherm met het bevestigingsbericht dat wordt weergegeven.

►► Fonetische wijziging telefoonboek*

U kunt alleen namen van contactpersonen wijzigen of verwijderen voor de telefoon die op dat moment is verbonden.

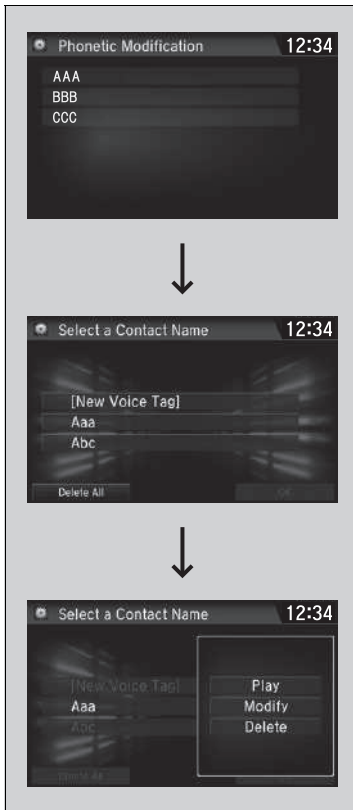

■ Een gewijzigd spraaklabel verwijderen

1. Selecteer .
2. Selecteer **Settings**.
3. Selecteer **System**.
4. Selecteer het tabblad **Voice Recog**.
5. Selecteer **Phonebook Phonetic Modification**.
6. Selecteer de telefoon waarvoor u fonetische wijziging wilt verwijderen.
7. Selecteer de naam van de contactpersoon die u wilt verwijderen.
 - Het pop-up-menu verschijnt op het scherm.
8. Selecteer **Delete**.
 - De geselecteerde naam van de contactpersoon is verwijderd.
9. Selecteer **OK**.

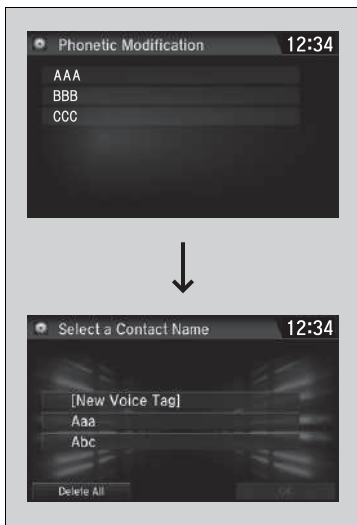

■ Alle gewijzigde spraaklabels verwijderen

1. Selecteer  **Settings**.
2. Selecteer **System**.
3. Selecteer het tabblad **Voice Recog**.
4. Selecteer het tabblad **Voice Recog**.
5. Selecteer **Phonebook Phonetic Modification**.
6. Selecteer de telefoon waarvoor u fonetische wijziging wilt verwijderen.
 - De lijst met namen van contactpersonen wordt weergegeven.
7. Selecteer **Delete all**.
8. Selecteer **Yes** in het scherm met het bevestigingsbericht dat wordt weergegeven.

☎ Bellen

Nummers voor snelkiezen met een spraaklabel kunnen vanaf de meeste schermen via spraak worden gebeld. Druk op de knop  en zeg de naam van het spraaklabel.

Zodra een oproep is verbonden, kunt u de stem van de persoon die u belt via de audiospeakers horen.

Terwijl er een actieve verbinding is met Apple CarPlay, kan alleen vanuit Apple CarPlay worden gebeld.

■ Bellen



U kunt bellen door een telefoonnummer in te voeren of door het geïmporteerde telefoonboek, belgeschiedenis, snelkiezen of opnieuw bellen te gebruiken.



■ Bellen via het geïmporteerde telefoonboek

1. Selecteer .
2. Selecteer **Telefoonboek**.
3. Selecteer een naam.
 - U kunt ook zoeken op basis van letters. Selecteer **Zoeken**.
 - Gebruik het toetsenbord op het touchscreen voor het invoeren van een naam; als er meerdere nummers zijn voor een naam, selecteert u een nummer.
4. Selecteer een nummer.
 - Het kiezen begint automatisch.

►► Bellen via het geïmporteerde telefoonboek

U kunt ook **Telefoonboek** selecteren op het scherm **Telefoonmenu**.

U kunt een opgeslagen nummer voor snelkiezen met spraaklabel bellen met spraakopdrachten.

► **Snelkiezen** BLZ. 471



■ Bellen met een telefoonnummer

1. Ga naar het scherm **Telefoonmenu**.
 ➤ **Scherf Telefoonmenu** BLZ. 463
2. Selecteer **Kiezen**.
3. Selecteer een nummer.
 ▶ Gebruik het toetsenbord op het touchscreen om nummers in te voeren.
4. Selecteer 
 ▶ Het kiezen begint automatisch.



■ Bellen met opnieuw bellen

1. Ga naar het scherm **Telefoonmenu**.
 ➤ **Scherf Telefoonmenu** BLZ. 463
2. Selecteer **Opnw bellen**.
 ▶ Het kiezen begint automatisch.



■ Bellen via de belgeschiedenis

De belgeschiedenis wordt opgeslagen op basis van **Alles, Gekozen, Ontvangen en Gemist**.

1. Ga naar het scherm **Telefoonmenu**.
 ➤ **Scherf Telefoonmenu** BLZ. 463
2. Selecteer **Belgeschiedenis**.
3. Selecteer **Alles, Gekozen, Ontvangen** of **Gemist**.
4. Selecteer een nummer.
 ▶ Het kiezen begint automatisch.

☒ Bellen met een telefoonnummer

U kunt een opgeslagen nummer voor snelkiezen met spraaklabel bellen met spraakopdrachten.

- **Snelkiezen** BLZ. 471

☒ Bellen via de belgeschiedenis

De belgeschiedenis geeft de laatste 20 gelbeide, ontvangen of gemiste gesprekken weer. (Verschijnt alleen wanneer een telefoon op het systeem is aangesloten.)

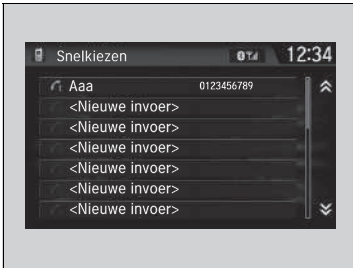

■ Bellen met snelkiezen

1. Ga naar het scherm **Telefoonmenu**.
 ► **Scherf Telefoonmenu** BLZ. 463
2. Selecteer **Snelkiezen**.
3. Selecteer een nummer.
 ► Het kiezen begint automatisch.

■ Een gesprek aannemen



Wanneer er een inkomend gesprek is, klinkt er een geluidsmelding (indien geactiveerd) en het scherm **Inkomend gesprek** verschijnt.

Druk op de knop  om de oproep te beantwoorden.

Druk op de knop  om de oproep te weigeren of te beëindigen.

▣ Bellen met snelkiezen

Druk als een spraaklabel is opgeslagen op de knop  om het nummer te bellen met gebruik van het spraaklabel.

► **Snelkiezen** BLZ. 471

Alle nummers voor snelkiezen met een spraaklabel kunnen vanaf elk scherm via spraak worden gebeld.
 Druk op de knop  en volg de aanwijzingen.

▣ Een gesprek aannemen



Oproep in wachtstand

Druk op de knop  om het huidige gesprek in de wacht te zetten en het inkomende gesprek te beantwoorden.

Druk opnieuw op de knop  om terug te keren naar het huidige gesprek.

Selecteer **Negeren** om het inkomende gesprek te negeren als u het niet wilt beantwoorden.

Druk op de knop  als u het huidige gesprek wilt beëindigen.

U kunt de pictogrammen op het audio-/informatiescherm selecteren in plaats van de knoppen  en .

■ Opties tijdens het bellen

De volgende opties zijn beschikbaar tijdens het bellen.

Dempen: Dempst uw stem.

Overdracht: Verbindt een gesprek van het systeem door naar uw telefoon.

Touch-tones: Nummers versturen tijdens een gesprek. Dit is handig als u bijvoorbeeld een menugestuurd telefoonsysteem belt.



De beschikbare opties worden weergegeven op de onderste helft van het scherm.

Selecteer een optie.

- Het mute-pictogram verschijnt als **Dempen** wordt geselecteerd. Selecteer **Dempen** opnieuw om dit uit te schakelen.

» Opties tijdens het bellen

Touch-tones: Beschikbaar op sommige telefoons.

U kunt de pictogrammen op het audio-/informatiescherm selecteren.

■ Ontvangen van een sms-/e-mailbericht*, *1

HFT kan nieuwe ontvangen sms- of e-mailberichten weergeven, naast de 20 meest recentelijk ontvangen berichten op een verbonden mobiele telefoon. Elk ontvangen bericht kan worden voorgelezen en worden beantwoord met gebruikmaking van een vaste algemene uitdrukking.



1. Een pop-upvenster verschijnt met de melding dat een nieuw sms- of e-mailbericht is ontvangen.
2. Selecteer **Lezen** om het bericht te beluisteren.
 - Het sms- of e-mailbericht wordt weergegeven. Het systeem begint het bericht automatisch voor te lezen.
3. Als u het voorlezen wilt beëindigen, selecteert u **Stop**.

*1: Het bericht wordt niet voorgelezen, afhankelijk van de taal.

* Niet beschikbaar op alle modellen

☒ Ontvangen van een sms-/e-mailbericht*, *1

Terwijl u rijdt, worden ontvangen berichten niet weergegeven. U kunt ze alleen laten lezen.

Het systeem kan alleen berichten ontvangen die als tekstberichten (sms) zijn verzonden. Berichten die worden verzonden met gebruikmaking van gegevensservices worden niet vermeld in de lijst.

Met sommige telefoons kunt u mogelijk tot 20 meest recente sms- en e-mailberichten weergeven.

Mogelijk wordt uw gebruik van de HFT-functie voor sms-/e-mailberichten beperkt op grond van nationale of plaatselijke wetgeving. Gebruik de functie voor sms-/e-mailberichten alleen wanneer de omstandigheden een veilig gebruik mogelijk maken.

De eerste keer dat u een sms- of e-mailbericht ontvangt nadat de telefoon is gekoppeld met HFT, wordt u gevraagd de instelling **Melding nieuwe sms-berichten/e-mail** op **Aan** te zetten.

☒ De melding voor sms-/e-mailberichten in- of uitschakelen BLZ. 468



WORDT VERVOLGD

■ Een account voor sms- of e-mailberichten* selecteren

Als een gekoppelde telefoon accounts voor sms- of e-mailberichten bevat, kunt u één hiervan selecteren als actief account en meldingen ontvangen.

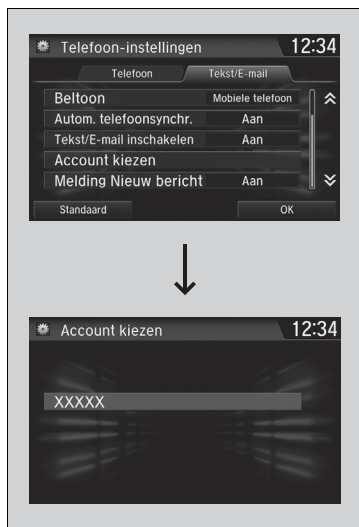

1. Ga naar het scherm **Telefoon-instellingen**.
➤ **Telefooninstellingen scherm** BLZ. 460
2. Selecteer het tabblad **Tekst/e-mail** en vervolgens **Account kiezen**.
► Een pop-upmenu verschijnt op het scherm.
3. Selecteer **Tekstberichten** of een account voor e-mailberichten die u wilt gebruiken.

►► Een account voor sms- of e-mailberichten* selecteren

U kunt ook een e-mailaccount selecteren in het scherm met de mappenlijst of het scherm met de berichtenlijst.

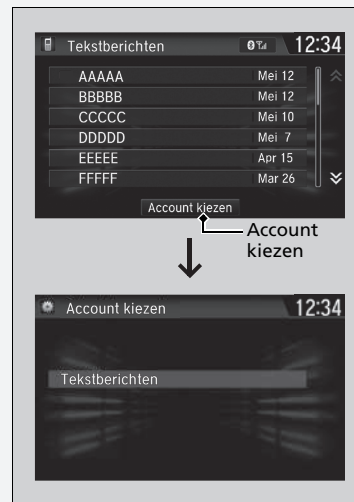

U kunt slechts van één account voor sms- of e-mailberichten tegelijk meldingen ontvangen.

Berichten weergeven*, *1





■ Sms-berichten weergeven

1. Ga naar het scherm **Telefoonmenu**.
 ▶ **Scherf Telefoonmenu** BLZ. 463
2. Selecteer **Tekst/e-mail**.
 ▶ Selecteer indien nodig een account.
3. Selecteer een bericht.
 ▶ Het sms-bericht wordt weergegeven. Het systeem begint het bericht automatisch voor te lezen.

⌘ Berichten weergeven*, *1

Het pictogram  wordt weergegeven naast ongelezen berichten.

Als u een bericht op de telefoon verwijdert, wordt het bericht ook verwijderd in het systeem. Als u een bericht verzendt vanuit het systeem, gaat het naar het Postvak UIT van uw telefoon.

Als u het vorige of volgende bericht wilt bekijken, selecteert u  (vorig) of  (volgend) op het berichtenscherf.

*1: Het bericht wordt niet voorgelezen, afhankelijk van de taal.

* Niet beschikbaar op alle modellen

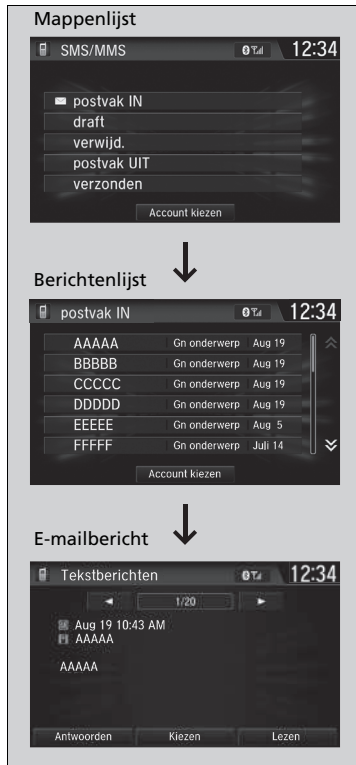

■ E-mailberichten weergeven

1. Ga naar het scherm **Telefoonmenu**.
 - **Schermb Telefoonmenu** BLZ. 463
2. Selecteer **Tekst/e-mail**.
 - Selecteer indien nodig **Account kiezen**.
3. Selecteer een map.
4. Selecteer een bericht.
 - Het e-mailbericht wordt weergegeven.
Het systeem begint het bericht automatisch voor te lezen.

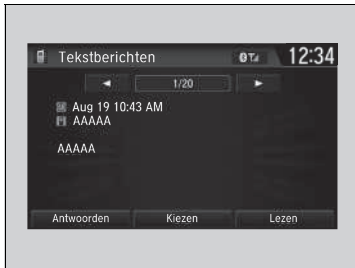

■ Een bericht lezen of het lezen van een bericht stoppen

1. Ga naar het scherm met het tekst- of e-mailbericht.
 - Het systeem begint het bericht automatisch voor te lezen.
 - **Berichten weergeven***, *1 BLZ. 485
2. Selecteer **Stop** om het voorlezen te stoppen. Selecteer **Lezen** opnieuw om het bericht te laten lezen vanaf het begin.



■ Een bericht beantwoorden

1. Ga naar het scherm met het tekst- of e-mailbericht.
 - Het systeem begint het bericht automatisch voor te lezen.
 - **Berichten weergeven***, *1 BLZ. 485
2. Selecteer **Antwoorden**.
3. Selecteer het antwoordbericht.
 - Het pop-up-menu verschijnt op het scherm.
4. Selecteer **Verzenden** om het bericht te verzenden.
 - **Bericht verzonden** verschijnt op het scherm als het verzenden van het antwoordbericht is gelukt.

✉ Een bericht beantwoorden

De volgende berichten met vaste antwoorden zijn beschikbaar:

- **Sprek later met u, nu aan het rijden.**
- **Ik ben onderweg.**
- **Ik ben te laat.**
- **OK**
- **Ja**
- **Nee**

U kunt antwoordberichten niet toevoegen, bewerken of verwijderen.

Aleen bepaalde telefoons ontvangen en verzenden berichten wanneer ze zijn gekoppeld en verbonden. Neem contact op met een dealer voor een lijst van compatibele telefoons.

* Niet beschikbaar op alle modellen



■ **Een afzender bellen**

1. Ga naar het scherm voor sms-berichten.
2. Selecteer **Kiezen**.

Automatische noodoproep



Als uw voertuig bij een botsing betrokken is, probeert de SRS-eenheid in het voertuig een verbinding tot stand te brengen met een medewerker van een Public Safety Answering Point (PSAP, alarmcentrale). Als een verbinding tot stand is gebracht, wordt allerlei informatie over het voertuig naar een PSAP-medewerker verstuurd, die u vervolgens kunt spreken. Deze informatie omvat:

- Voertuigidentificatienummer (VIN)
- Voertuigtype (personenauto of lichte bedrijfswagen)
- Type energie voor aandrijving van het voertuig (benzine/diesel/CNG/LPG/elektriciteit/waterstof)
- Drie laatste locaties van het voertuig
- Reisrichting
- Activeringsmodus (automatisch of handmatig)
- Tijdstempel

Wanneer een alarmoproep wordt gestart, worden de luidsprekers van het voertuig uitgeschakeld, zodat u de medewerker kunt horen.

Wanneer het contact is ingeschakeld. Het controlelampje van het eCall systeem brandt gedurende 1 seconde groen en vervolgens 1 seconde rood.

☒ Noodoproep (eCall)*

Uw auto is uitgerust met het op 112 gebaseerde eCall servicesysteem.

De op 112 gebaseerde eCall service is een openbare dienst van algemeen belang en gratis toegankelijk.

Het op 112 gebaseerde eCall systeem in het voertuig wordt geactiveerd wanneer het contact wordt ingeschakeld. In het geval van een botsing, bepaalt het systeem de ernst van de botsing op basis van informatie die wordt verzameld door de sensoren in het voertuig en, afhankelijk van de ernst van de botsing, wordt een noodoproep gestart.

Het op 112 gebaseerde eCall systeem in het voertuig kan ook handmatig worden geactiveerd, indien nodig.

☒ **Handmatige noodoproep** BLZ. 491

Verwerking van persoonlijke gegevens via het op 112 gebaseerd eCall systeem in het voertuig moet voldoen aan de regels voor bescherming van persoonlijke gegevens uit richtlijnen 95/46/EC (vervangen door 2016/679/EC) en 2002/58/EC en zal in het bijzonder gebaseerd zijn op de noodzaak ter bescherming van de vitale belangen van personen in overeenstemming met artikel 7(d) van richtlijn 95/46/EC (vervangen door 2016/679/EC).

Verwerking van dergelijke gegevens is streng beperkt tot het doel dat aan het enkele Europese noodnummer 112 is gekoppeld.

* Niet beschikbaar op alle modellen

Als het eCall systeem goed werkt, brandt het controlelampje groen.

- Groen: eCall systeem is gereed.
- Knippert groen: eCall systeem is verbonden en voert een eCall met een PSAP-medewerker.
- Een herhaald patroon van kort knippen van het rode lampje: Het eCall systeem heeft geen verbinding met een medewerker tot stand kunnen brengen. Het controlelampje van het eCall systeem blijft dit patroon gedurende 30 seconden herhalen, daarna gaat het groen branden.

Als het op 112 gebaseerde eCall systeem is uitgeschakeld in geval van een kritieke systeemstoring, wordt de volgende waarschuwing gegeven aan de inzittenden van het voertuig:

- Rood of uit: Er is een probleem met het eCall systeem opgetreden. Als het controlelampje rood of zwart blijft, ook nadat het voertuig opnieuw is gestart, moet u het systeem door een dealer laten controleren.
- Knippert rood: De lading van de back-upaccu is te laag. Zolang de voeding AAN is, wordt de accu opgeladen. Als de accu tot een bepaald niveau is opgeladen, gaat het controlelampje van het eCall systeem groen branden.

►► Noodoproep (eCall)*

Ontvangers van gegevens die door het op 112 gebaseerde eCall systeem in het voertuig zijn verwerkt, zijn de relevante Public Safety Answering Points die zijn aangewezen door de respectievelijke openbare instanties van het land waarin deze zich bevinden en zijn de eerste die deze gegevens ontvangen en degenen aan wie het enkele Europese noodnummer 112 is toegewezen.

Uw voertuig kan mogelijk GEEN verbinding met een PSAP-medewerker tot stand brengen als:

- zowel de 12V-accu als de back-upaccu te weinig opgeladen zijn.
- uw voertuig zich bevindt in een gebied zonder voldoende dekking van het gsm-netwerk.
- er een probleem is met het eCall systeem zelf of de randapparatuur, zoals de microfoon of de luidsprekers.

De back-upaccu is ontworpen om ten minste 3 jaar te werken, daarna moet hij wellicht worden vervangen.

De back-upaccu is niet beschikbaar voor directe aankoop. Ga voor vervanging naar een dealer.

Handmatige noodoproep

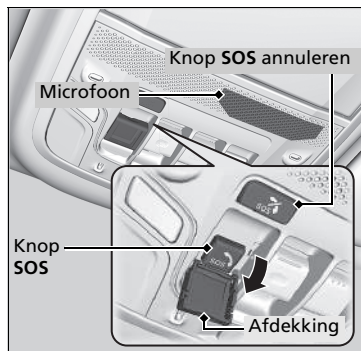

Als u een noodoproep moet doen, kunt u handmatig een verbinding tot stand brengen: Druk op de knop **SOS** en houd deze meer dan 0,5 seconden ingedrukt.

Om een gesprek te annuleren, drukt u langer dan 0,5 seconden op de knop **SOS** annuleren, binnen 5 seconden nadat de knop **SOS** is ingedrukt.

De knop **SOS** is voorzien van een afdekking. Open de afdekking om de knoppen toegankelijk te maken.

Wanneer een alarmoproep wordt gestart, worden de luidsprekers van het voertuig uitgeschakeld, zodat u de medewerker kunt horen.

Handmatige noodoproep

Druk **NIET** op de knop terwijl u rijdt. Als u contact met een medewerker wilt, parkeert u het voertuig op een veilige plek voordat u belt.

Als het eCall systeem eerst geen verbinding met een PSAP-medewerker tot stand brengt, probeert het dit opnieuw tot een verbinding tot stand is gebracht. Echter, wanneer er 2 minuten zijn verstreken sinds de eerste poging heeft plaatsgevonden, probeert het systeem niet langer om een verbinding tot stand te brengen.

De knop **SOS** annuleren annuleert een oproep niet wanneer eenmaal een verbinding met een medewerker tot stand is gebracht.

Modellen voor Israël

מוצר : מערכת טלמטיקה (כולל סוללת גיבו)

סימן רשום : DENSO

ארץ ייצור : ראה מוצר

דגם : OGEY02

שנת ייצור : ראה מוצר

Naam van de importeur: **Mayer's Cars and Trucks Co. Ltd.**

Adres van de importeur: 17 Yitzhak Sadeh St. Tel Aviv 677775, Israël

►► Noodoproep (eCall)*

Gegevensbescherming

Het op 112 gebaseerde eCall systeem in het voertuig is ontworpen met de zekerheid dat:

- Gegevens in het systeemgeheugen niet buiten het systeem beschikbaar zijn voordat een eCall wordt geactiveerd.
- De gegevens kunnen niet worden getraceerd en worden niet voortdurend getraceerd tijdens de normale werking.
- Gegevens in het interne geheugen van het systeem wordt automatisch en voortdurend verwijderd.

Om het systeem normaal te laten werken, worden de locatiegegevens in het interne geheugen van het systeem constant overschreven, zodat de laatste drie locaties van het voertuig up-to-date worden gehouden.

Het logboek van activiteitgegevens in het op 112 gebaseerd eCall systeem in het voertuig wordt niet langer opgeslagen dan nodig is om de eCall oproep af te handelen en in ieder geval niet langer dan 13 uur vanaf het moment dat een eCall noodoproep is gestart.

☒ Noodoproep (eCall)*

Rechten van de eigenaar

Het onderwerp van de gegevens (de eigenaar van het voertuig) heeft recht op toegang tot de gegevens en kan indien van toepassing verzoeken om rectificatie, wissen of blokkeren van zijn gegevens, indien de verwerking niet voldoet aan de bepalingen uit richtlijn 95/46/EC (vervangen door 2016/679/EC).

Een derde partij aan wie de gegevens zijn verstrekt, dient te worden geïnformeerd in geval van rectificatie, wissen of blokkeren in overeenstemming met deze richtlijn, behalve wanneer dit onmogelijke blijkt of een de inspanningen daartoe buiten proporties zijn.

Het onderwerp van de gegevens heeft het recht om een klacht in te dienen bij de bevoegde instantie voor gegevensbescherming indien hij of zij vindt dat zijn of haar rechten zijn geschonden als gevolg van de verwerking van zijn of haar persoonlijke gegevens.

Informatie Honda eCall Service:

Als u vragen hebt over eCall, neem dan contact op met het kantoor in het land waar u woonachtig bent. Zie het onderhoudsboekje voor de lijst met kantoren.

Rijden



In dit hoofdstuk wordt het rijden en tanken beschreven.

Vóór het rijden	496	Agile Handling Assist	545	Voorsensorcamera	623
Aanhanger/caravan trekken	500	Real Time AWD met intelligent regelsysteem*	546	Radarsensor	625
Richtlijnen voor off-road	508	Waarschuwingssysteem voor		Remmen	
Tijdens het rijden		bandenspanning	547	Remsysteem	626
Motor starten	510	Beeld koplampen afstellen	551	Antiblokkeerremstelsysteem (ABS)	634
Voorzorgsmaatregelen tijdens het rijden	516	Dode hoek-informatiesysteem*	552	Remondersteuningssysteem	635
Continu variabele transmissie*	518	Honda Sensing	555	Noodstopsignaal	636
Schakelen	519, 524	Botsingsbeperkingsstelsysteem (CMBS)	558	Uw voertuig parkeren	
ECON-modus	527	Adaptive cruise control (ACC) met		Bij stilstand	637
Stop-/startstelsysteem *	528	Low Speed Follow (LSF)*	569	Parkeersensorsysteem*	638
Instelbare snelheidsbegrenzer	532	Adaptive Cruise Control (ACC)*	586	Uitparkeermonitor*	643
Intelligente snelheidsbegrenzer	536	Lane Keeping Assist-systeem (LKAS)	601	Achteruitrijcamera voor multi-weergave* ...	648
Voertuigstabiliteitsassistentiesysteem (VSA)	543	Waarschuwingssysteem verlaten rijbaan	609	Bijtanken	650
		Verkeersbordenherkenningssysteem	615	Brandstofverbruik en CO₂-uitstoot	652
				Voertuig met turbomotor	653

* Niet beschikbaar op alle modellen

Voorbereidingen voor het rijden

Controleer de volgende items voordat u gaat rijden.

Controles buitenkant

- Controleer of er obstakels op de ruiten, buitenspiegels, buitenverlichting of andere onderdelen van het voertuig zitten.
 - ▶ Verwijder rijp, sneeuw of ijs.
 - ▶ Verwijder alle sneeuw van het dak, aangezien de sneeuw door afschuiven tijdens het rijden het zicht kan belemmeren. Verwijder ijs zodra het enigszins ontdooid is.
 - ▶ Voorkom beschadigingen aan velgen of omliggende onderdelen wanneer ijs van de wielen wordt verwijderd.
- Controleer of de motorkap stevig vergrendeld is.
 - ▶ Wordt de motorkap tijdens het rijden geopend, dan wordt uw zicht geblokkeerd.
- Controleer of de banden in goede conditie zijn.
 - ▶ Controleer de bandenspanning en controleer op beschadigingen of overmatige slijtage.
 - ▶ **Banden controleren en onderhouden** BLZ. 705
- Controleer of zich geen personen of voorwerpen achter of rondom het voertuig bevinden.
 - ▶ Er zijn blinde hoeken vanaf de binnenkant.

Controles buitenkant

ATTENTIE

Wanneer de portieren dichtgevroren zijn, gebruikt u warm water rondom de portieranden om het ijs te laten smelten. Probeer niet de portieren met kracht te openen, omdat de portierrubbers daardoor beschadigd kunnen raken. Wrijf de portieranden en -rubbers droog om te voorkomen dat ze opnieuw bevroren.

Giet geen warm water in de slotcilinder.
Als het water in het sleutelgat bevroren is, kunt u er geen sleutel insteken.

Door de hitte van de motor en de uitlaat kunnen brandbare materialen onder de motorkap vlam vatten en zodoende brand veroorzaken. Als u het voertuig een langere periode hebt geparkeerd, moet u controleren op vuil dat zich kan hebben verzameld en dit verwijderen (bijvoorbeeld droog gras en bladeren die in de motorruimte zijn gevallen of die zijn binnengebracht door kleine dieren voor gebruik als nest). Controleer onder de motorkap ook op brandbare materialen die kunnen zijn achtergebleven nadat u of iemand anders onderhoud aan het voertuig heeft uitgevoerd.

■ Controles binnenkant

- Berg alle voorwerpen aan boord zorgvuldig op of sjoer ze zorgvuldig vast.
 - ▶ Te veel bagage vervoeren, of bagage verkeerd laden, kan de rijeigenschappen, de stabiliteit, het remvermogen en de levensduur van uw voertuigbanden nadelig beïnvloeden, waardoor het gebruik van uw voertuig onveilig kan worden.
 - ✘ **Maximum laadgewicht** BLZ. 499
- Stapel voorwerpen niet hoger dan de hoogte van de stoel.
 - ▶ Ze kunnen het zicht blokkeren en kunnen tijdens plotseling remmen naar voren worden geslingerd.
- Plaats niets in de voorste voetenruimte. Controleer of de vloermat correct bevestigd is*.
 - ▶ Een voorwerp of een niet-bevestigde vloermat kunnen het bedienen van de pedalen tijdens het rijden belemmeren.
- Laat huisdieren aan boord zich niet vrij in het voertuig verplaatsen.
 - ▶ Ze kunnen u hinderen bij het rijden en er zou een aanrijding kunnen plaatsvinden.
- Sluit alle portieren en de achterklep goed af.
- Stel uw zitpositie correct af.
 - ▶ Stel ook de hoofdsteun af.
 - ✘ **Stoelen** BLZ. 246
 - ✘ **Afstellen van de hoofdsteunen op de voorstoelen** BLZ. 260
- Stel de spiegels en het stuurwiel correct af.
 - ▶ Stel ze af terwijl u in de correcte rijpositie zit.
 - ✘ **Spiegels** BLZ. 242
 - ✘ **Het stuurwiel verstellen** BLZ. 241

☒ Controles binnenkant

De lichtbundel van de koplampen is door de fabrikant afgesteld en hoeft niet bijgesteld te worden. Vervoert u echter regelmatig zware voorwerpen in de bagageruimte of trekt u regelmatig een aanhanger/caravan, laat dan de lichtbundels door een dealer of een gekwalificeerde monteur bijstellen.

Uw voertuig uitgerust met een automatisch regelsysteem voor de koplampen, waarmee de verticale hoek van de dimlichtkoplampen automatisch wordt ingesteld.

- Controleer of voorwerpen die achter de voorstoelen op de vloer zijn gelegd niet onder de voorstoelen kunnen doorrollen.
 - Ze kunnen de bestuurder hinderen bij de bediening van de pedalen en het afstellen van de stoelen.
- Iedereen in het voertuig dient een veiligheidsgordel te dragen.
 - ▣ **Veiligheidsgordels vastgespen** BLZ. 49
- Controleer of alle controlelampjes in het instrumentenpaneel aan gaan wanneer u de motor start, en kort daarna doven.
 - Laat het voertuig altijd door een dealer controleren indien een probleem wordt aangegeven.
 - ▣ **Controlelampjes** BLZ. 98

Maximum laadgewicht

Wanneer u bagage inlaadt, mag het totale gewicht van het voertuig, alle passagiers en bagage niet het toegestane maximumgewicht overschrijden.

➤ **Specificaties** BLZ. 768

De belasting voor de voor- en achterassen mag evenmin het toegestane maximumgewicht van de as overschrijden.

➤ **Specificaties** BLZ. 768

Maximum laadgewicht

WAARSCHUWING

Overladen of onjuist laden kan de wegligging en de stabiliteit nadelig beïnvloeden en kan leiden tot een ongeval waardoor u ernstig of dodelijk letsel kunt oplopen.

Volg alle maximumlaadgewichten en andere richtlijnen bij het laden in deze handleiding op.

Vorbereiding voor trekken

■ Maximumtrekgewichten

Uw voertuig kan een aanhanger/caravan trekken als u de maximumlaadgewichten zorgvuldig naleeft, de juiste uitrusting gebruikt en de richtlijnen voor het trekken opvolgt. Controleer vóór het rijden het maximumlaadgewicht.

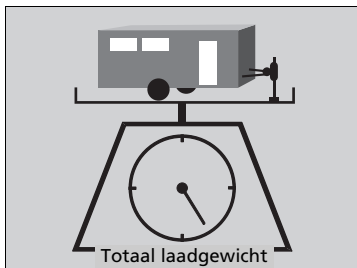

■ Totaalgewicht aanhanger/caravan

Overschrijd niet het maximumtrekgewicht van de aanhanger/caravan en trekhaak (met/zonder remmen), bagage en alles erin of erop.

Het trekken van lading zwaarder dan het maximumtrekgewicht kan de wegligging en de prestaties van het voertuig ernstig beïnvloeden en kan de motor en aandrijflijn beschadigen.

⊠ Maximumtrekgewichten

⚠ WAARSCHUWING

Overschrijding van het maximum laadgewicht of een verkeerde belading van uw voertuig en aanhanger/caravan kan leiden tot een ongeval waardoor u ernstig of dodelijk letsel kunt oplopen.

Controleer zorgvuldig de belading van uw voertuig en aanhanger/caravan voordat u gaat rijden.

Controleer op een openbare weegbrug of de belading de maximumwaarde niet overschrijdt.

Als een openbare weegbrug niet beschikbaar is, tel dan het geschatte gewicht van uw bagage op bij het gewicht van uw aanhanger/caravan (zoals opgegeven door de fabrikant) en meet vervolgens de dissellast met een geschikt weeginstrument of disselmeetinstrument, of schat deze op basis van de verdeling van de bagage.

Raadpleeg de gebruikershandleiding van de aanhanger/caravan voor meer informatie.

Inrijperiode

Trek de eerste 1000 km geen aanhanger/caravan met uw voertuig.

Als u een aanhanger in de bergen trekt, dient u de gezamenlijke gewichten van het voertuig en de aanhanger met 10% van het maximumtrekgewicht te verminderen voor elke 1000 meter verhoging.

Overschrijd nooit het maximumtrekgewicht en aangeduide maximumlaadgewicht.

⊠ **Specificaties** BLZ. 768

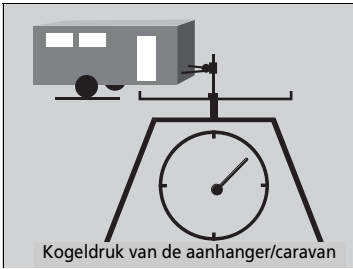

■ Kogeldruk van de aanhanger/caravan

De kogeldruk van de aanhanger/caravan mag nooit meer dan 100 kg bedragen. Dit is de hoeveelheid gewicht die de aanhanger/caravan op de trekhaak uitoefent wanneer deze volledig belast is. Als vuistregel geldt dat de kogeldruk bij aanhangers/caravans van minder dan 1000 kg 10 procent van het totale aanhanger/caravangewicht moet bedragen.

- Een te hoge kogeldruk vermindert de grip van de voorbanden en stuurcontrole. Van een te lage kogeldruk kan de aanhanger/caravan instabiel worden en kan deze gaan slingeren.
- Voor het verkrijgen van een juiste kogeldruk begint u met het laden van 60% van de lading voorin de aanhanger en 40% achterin. Verdeel de lading zo nodig opnieuw.

■ Trekuitrusting en accessoires

De trekuitrusting verschilt afhankelijk van de afmetingen van uw aanhanger/caravan, hoeveel lading u vervoert en waar u met uw aanhanger/caravan rijdt.

■ Trekhaken

De trekhaak moet een goedgekeurd type zijn en correct met bouten aan de onderkant van het voertuig zijn bevestigd.

■ Veiligheidskettingen

Gebruik altijd veiligheidskettingen wanneer u een aanhanger/caravan trekt. Laat voldoende speling zodat de aanhanger/caravan probleemloos bochten kan nemen, maar laat de kettingen niet over de grond slepen.

■ Remmen van aanhanger/caravan

Als u overweegt een aanhanger/caravan met remmen te nemen, controleer dan of deze elektronisch worden bediend. Probeer die niet met het hydraulisch systeem van uw voertuig te verbinden. Hoe goed dit ook lijkt, elke poging om de remmen van de aanhanger/caravan met het hydraulisch systeem van uw voertuig te verbinden, vermindert het remvermogen en levert mogelijk gevaar op.

■ Aanvullende trekuitrusting

Er kan wet- en regelgeving bestaan die speciale buitenspiegels vereist voor het trekken van een aanhanger/caravan. Zelfs wanneer er in uw land geen spiegels worden vereist, dient u speciale spiegels te monteren wanneer het zicht op enige wijze in het geding is.

► Trekuitrusting en accessoires

Controleer of alle uitrusting goed is geïnstalleerd en onderhouden en dat deze voldoet aan de wet- en regelgeving van het land waar u rijdt.

Raadpleeg de fabrikant van uw aanhanger voor informatie over de juiste installatie en instelling van de uitrusting. Een onjuiste installatie en onjuiste instellingen kunnen de wegligging, stabiliteit en remprestaties van uw auto nadelig beïnvloeden.

Vraag bij uw aanhanger-/caravanverkoper of -verhuurfirma of extra uitrusting voor uw specifieke situatie aanbevolen of vereist is.

■ Aanhanger-/caravanverlichting

Aanhanger-/caravanverlichting en overige aanhanger-/caravanuitrusting moeten voldoen aan de wet- en regelgeving van het land waar u rijdt. Vraag uw aanhanger-/caravanverkoper of -verhuurfirma naar de eisen in het land waar u uw aanhanger/caravan wilt gebruiken.

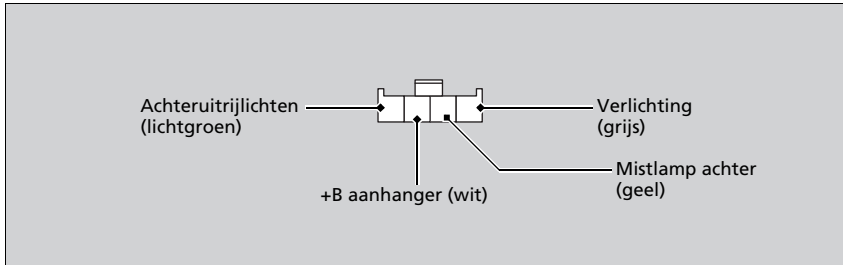

Wij adviseren u een dealer de Honda kabelbundel en omvormer te laten installeren. Deze zijn ontworpen voor uw auto.

☒ Trekuitrusting en accessoires

De verlichting en bedrading kunnen verschillen per type en merk. Als er een aansluitstekker nodig is, mag deze uitsluitend worden geïnstalleerd door een gekwalificeerde monteur.

Trailer Stability Assist

Het systeem helpt om het voertuig en de aanhanger te stabiliseren wanneer de aanhanger te zeer begint te slingeren.

■ Hoe het Trailer Stability Assist-systeem werkt

Wanneer het voertuig en de aanhanger/caravan instabiel worden tijdens het rijden, bepaalt het Trailer Stability Assist-systeem waardoor dit wordt veroorzaakt. Als het systeem het slingeren van de aanhanger/caravan als oorzaak detecteert, en het slingeren toeneemt, dan schakelt het systeem de remmen in of het reguleert het motorvermogen om de voertuigsnelheid te verlagen.

Zowel de remlichten van het voertuig als van de aanhanger/caravan gaan automatisch branden als u remt.

» Trailer Stability Assist

Het Trailer Stability Assist-systeem voorkomt het slingeren van het voertuig of de aanhanger/caravan niet. Door hoge snelheden, plots sturen, verkeerd beladen van de aanhanger/caravan en plotseling remmen te vermijden, wordt voorkomen dat de aanhanger/caravan gaat slingeren. Wanneer de aanhanger/caravan te zeer slingert, heeft het systeem geen effect en u kunt u de controle over uw voertuig verliezen waardoor de aanhanger/caravan kantelt of beschadigd raakt.

» **Veilig rijden met een aanhanger/caravan** BLZ. 505

Het slingeren van de aanhanger/caravan wordt veroorzaakt door:

- Zijwind
- Onjuiste kogeldruk
- Te hoge snelheid

Het controlelampje van het VSA-systeem knippert wanneer het Trailer Stability Assist-systeem is ingeschakeld.

» **Werking van VSA-systeem** BLZ. 543

Veilig rijden met een aanhanger/caravan

■ Wat u moet weten voordat u een aanhanger/caravan gaat trekken

- Laat de aanhanger/caravan op de juiste wijze onderhouden en houd de aanhanger/caravan in goede conditie.
- Zorg ervoor dat de gewichten en belading van het voertuig en de aanhanger/caravan de maximumwaarden niet overschrijden.
 - **Maximumtrekgewichten** BLZ. 500
- Bevestig de trekhaak, veiligheidskettingen en andere vereiste onderdelen stevig aan de aanhanger/caravan.
- Berg alle voorwerpen in en op de aanhanger/caravan zodanig op dat deze niet gaan schuiven tijdens het rijden.
- Controleer of de verlichting en remmen van de aanhanger/caravan naar behoren werken.
- Controleer de spanning van de aanhanger-/caravanbanden, inclusief het reservewiel.
- Controleer de wet- en regelgeving op de maximumsnelheid of rijbepalingen voor voertuigen met aanhangers/caravans. Indien u door meerdere landen gaat rijden, controleer dan vóór vertrek de vereisten van elk land afzonderlijk omdat de regelgeving kan verschillen.

■ Modellen met stop-/startstelsel

- Schakel het stop-/startstelsel uit met de knop stop-/startstelsel **OFF**. Het gewicht van de aanhanger/caravan kan het remvermogen van uw voertuig beïnvloeden als de stop-/startfunctie wordt ingeschakeld op een heuvel en u een aanhanger/caravan aan uw voertuig heeft gekoppeld.

■ Veilig rijden met een aanhanger/caravan

De rijnsnelheid bij het slepen van een aanhanger/caravan is beperkt tot 100 km/h.

Parkeren

Naast de normale voorzorgsmaatregelen dient u wielblokken bij elk aanhanger/caravanwiel te plaatsen.

We adviseren u uitsluitend berghellingen van minder dan 12% op te rijden. Volg de aanbevelingen van de vereniging van aanhangers/caravans op voor geschikte wegen.

De bij het passeren van grote voertuigen ontstane wind kan de aanhanger/caravan doen slingeren; blijf op constante snelheid rijden en houd het stuurwiel rechtuit.

Rijd altijd langzaam en laat u door iemand ondersteunen wanneer u achteruit rijdt.

■ Treksnelheden en -versnellingen

- Rijd langzamer dan gewoonlijk.
- Houd de aangegeven snelheidslimieten voor voertuigen met aanhanger/caravan in acht.

Modellen met continu variabele transmissie

- Gebruik de **D**-stand wanneer u een aanhanger/caravan op een vlakke weg trekt.

Modellen met handgeschakelde transmissie

Het controlelampje voor opschakelen of terugschakelen gaat op het juiste moment aan om voor een betere brandstofzuinigheid naar een hogere of lagere versnelling te schakelen.

► Treksnelheden en -versnellingen

De indicator voor terugschakelen vraagt niet om terug te schakelen naar de 1e versnelling. Het is uw verantwoordelijkheid om terug te schakelen naar de 1e versnelling om de motorremwerking te verhogen. Zorg dat u niet plotseling op de motor remt.

Door weg- en verkeersomstandigheden is het wellicht nodig om op andere dan de aangegeven momenten te schakelen.

■ Draaien en remmen

- Draai langzamer en met een wijdere draaicirkel dan normaal.
- Neem meer tijd en afstand voor het remmen.
- Voer geen abrupte remmanoeuvres of veranderingen van richting uit.

■ In heuvelachtig terrein rijden

- Houd uw temperatuurmeter in het oog. Als de witte (heet) markering bereikt wordt, schakel dan het klimaatregelsysteem uit en verminder snelheid. Ga indien nodig op een veilige plek langs de weg staan om de motor te laten afkoelen.

Modellen met continu variabele transmissie

- Kies de **S**-stand indien de transmissie veelvuldig schakelt.

Algemene informatie

Uw voertuig is in eerste instantie ontworpen voor gebruik op verharde wegen, maar door de hogere grondspeling kunt u er zo nu en dan mee op onverharde wegen rijden. Het voertuig is niet ontworpen voor trail-blazing (paden banen) of andere uitdagende off-road-activiteiten.

Als u besluit op een onverharde weg te rijden, zult u merken dat hiervoor enigszins verschillende rijvaardigheden vereist zijn en dat uw voertuig hierbij een ander rijgedrag vertoont dan bij het rijden op een verharde weg. Let op de voorzorgsmaatregelen en tips in deze sectie, en zorg dat u vertrouwd bent met uw voertuig voordat u op een onverharde weg gaat rijden.

Belangrijke veiligheidsmaatregelen

Volg alle voorzorgsmaatregelen en aanbevelingen om verlies van controle over het voertuig of over de kop slaan te voorkomen:

- Zorg dat u bagage juist opbergt en het maximumlaadgewicht voor bagage niet overschrijdt.
 - **Maximum laadgewicht** BLZ. 499
- Verzeker u er bij het rijden steeds van dat u en uw passagiers veiligheidsgordels dragen.
- Houd de snelheid laag en rijd nooit sneller dan de omstandigheden toestaan.
- Het is uw verantwoordelijkheid de situatie steeds te beoordelen en binnen de limieten te rijden.

➤ Richtlijnen voor off-road

⚠ WAARSCHUWING

Onjuist besturen van dit voertuig op verharde of onverharde wegen kan een ongeluk of over de kop slaan veroorzaken waarbij u en uw passagiers ernstig letsel kunnen oplopen of om het leven kunnen komen.

- Volg alle instructies en richtlijnen in deze gebruikershandleiding.
- Houd de snelheid laag en rijd niet sneller dan de omstandigheden toestaan.

Het niet juist besturen van uw voertuig zou kunnen resulteren in een botsing of over de kop slaan.

- **Belangrijke informatie over de wegligging**
BLZ. 40
- **Voorzorgsmaatregelen tijdens het rijden**
BLZ. 516

Problemen vermijden

- **Controleer uw voertuig** voordat u de verharde weg verlaat en verzeker u ervan dat al het geplande onderhoud is voltooid. Let in het bijzonder op de conditie van de banden en controleer de bandenspanning.
- **Denk eraan** dat de route die u kiest grenzen heeft (te steil of hobbelig), dat uzelf grenzen hebt (rijvaardigheden en comfort) en dat uw voertuig grenzen heeft (tractie, stabiliteit en vermogen). Het niet erkennen van deze grenzen kan u en uw passagiers in gevaarlijke situaties brengen.
- **Accelleren en remmen** moeten langzaam en geleidelijk plaatsvinden. Proberen te snel te starten of stoppen kan een verlies van tractie veroorzaken en u zou de controle over het voertuig kunnen verliezen.
- **Het vermijden van obstakels en puin** op de weg vermindert de kans op over de kop slaan of schade aan uw ophanging of andere onderdelen.
- **Het rijden op hellingen** verhoogt het risico van over de kop slaan, vooral als u probeert over een te steile helling te rijden. Een helling recht op of af rijden is meestal het veiligst. Als u niet alle condities of obstakels op een helling kunt zien, moet u deze eerst te voet beoordelen voordat u de helling op rijdt. Bij twijfel of u veilig over de helling kunt rijden, kunt u dit het beste niet doen. Zoek in dat geval een andere route. Probeer niet om te draaien als u vast komt te zitten. Rijd langzaam achteruit langs dezelfde route die u bij het oprijden van de helling hebt genomen.
- **Door een stroom rijden** - Vermijd rijden door diep water. Als u met water wordt geconfronteerd op uw route (bijvoorbeeld een kleine stroom of een grote plas), moet u dit zorgvuldig beoordelen voordat u doorrijdt. Verzeker u ervan dat het ondiep is en langzaam stroomt, en dat de grond eronder hard is. Als u niet zeker weet wat de diepte is en of er harde grond onder het water is, moet u omdraaien en een andere route zoeken. Rijden door diep water kan uw voertuig ook beschadigen. Het water kan in de transmissie en het differentieel komen, het smeermiddel verdunnen en uiteindelijk een storing veroorzaken. Ook kan het het vet uit de wiellagers spoelen.
- **Als u vast komt te zitten**, moet u voorzichtig in de richting rijden waarin u denkt dat u weer los komt. Laat de banden niet slippen omdat dit alleen maar meer problemen veroorzaakt en de transmissie kan beschadigen. Als het u niet lukt los te raken, moet uw voertuig worden geslept. Hiervoor zijn voor en achter sleephaken aangebracht.

Modellen zonder sleutelloos toegangssysteem

Motor starten



1. Controleer of de parkeerrem is ingeschakeld.
 - ▶ Het controlelampje van de parkeerrem en het remsysteem (rood) gaat gedurende 15 seconden branden wanneer u de schakelaar van de elektrische parkeerrem omhoog trekt.

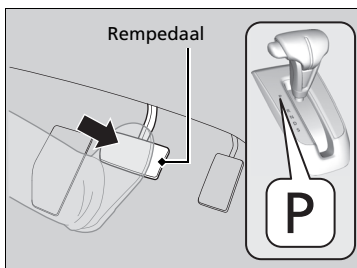

Modellen met continu variabele transmissie

2. Controleer of de schakelhendel in **P** staat en trap vervolgens het rempedaal in.
 - ▶ Hoewel het mogelijk is het voertuig in **N** te starten, is het veiliger om in **P** te starten.

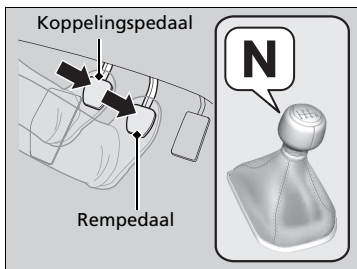

Modellen met handgeschakelde transmissie

2. Controleer of de schakelhendel in **N** staat. Trap vervolgens het rempedaal in met uw rechervoet en het koppelpedaal met uw linkervoet.
 - ▶ Het koppelpedaal moet volledig ingetrapt zijn om de motor te starten.

Motor starten

Houd uw voet stevig op het rempedaal tijdens het starten van de motor.

De motor start moeizamer in koud weer en in dunnere lucht op hoogten boven 2400 meter.

Schakel bij het starten in koud weer alle stroomverbruikers uit, zoals verlichting, klimaatregelsysteem en achterrautverwarming, om het snel ontladen van de accu te verminderen.

Als het uitlaatsysteem u abnormaal in de oren klinkt of u uitlaatgassen in het voertuig ruikt, laat uw voertuig dan door een dealer controleren. Er zou een probleem kunnen zijn in de motor of het uitlaatsysteem.

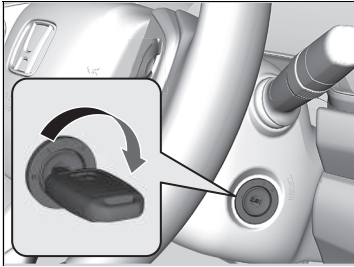

Alle modellen

3. Zet de contactschakelaar in de stand START  zonder het gaspedaal in te trappen.

►► Motor starten

Houd de contactsleutel niet langer dan 10 seconden in de stand START .

- Als de motor niet meteen start, wacht dan ten minste 30 seconden voordat u een nieuwe startpoging doet.
- Als de motor start maar onmiddellijk weer afslaat, wacht dan ten minste 30 seconden voordat u stap 3 herhaalt terwijl u het gaspedaal licht intrapt. Laat het gaspedaal los zodra de motor start.

Het startblokkeringsysteem beschermt uw voertuig tegen diefstal. Als een verkeerd gecodeerd apparaat wordt gebruikt, wordt het brandstofsysteem van de motor uitgeschakeld.

► **Startblokkeringsysteem** BLZ. 200

■ Vanuit stilstand wegrijden

Modellen met continu variabele transmissie

1. Houd uw rechervoet op het rempedaal en zet de schakelhendel in de stand **[D]**. Selecteer **[R]** voor achteruitrijden.
2. Met de parkeerrem ingeschakeld, laat u het rempedaal los en trapt u het gaspedaal voorzichtig in.
 - Verzeker u ervan dat het controlelampje van de parkeerrem en het remsysteem (rood) uit is.
 - **Parkeerrem** BLZ. 626

■ Hill Start Assist-systeem

Hill Start Assist houdt de rem kortstondig ingeschakeld om te helpen voorkomen dat het voertuig wegrolt op hellingen terwijl u uw voet verplaatst van het rempedaal naar het gaspedaal.

Modellen met continu variabele transmissie

Zet de transmissie in **[D]** of **[S]** als u bergopwaarts staat, of **[R]** als u bergafwaarts staat en laat vervolgens het rempedaal los.

Modellen met handgeschakelde transmissie

Trap het koppelpedaal in en schakel naar een van de vooruitversnellingen als u bergopwaarts staat of **[R]** als u bergafwaarts staat, en laat vervolgens het rempedaal los.

►► Vanuit stilstand wegrijden

Modellen met handgeschakelde transmissie

Als de motor afslaat, druk dan het koppelpedaal volledig in binnen 3 seconden. De motor kan automatisch opnieuw starten onder bepaalde omstandigheden. Als dit niet zo is, volg dan de standaard procedure.

➤ **Motor starten** BLZ. 510

U kunt de parkeerrem ook vrijzetten door op de schakelaar van de elektrische parkeerrem te drukken terwijl u het rempedaal intrapt. Wanneer u bergafwaarts staat, kunt u uw voertuig soepeler starten door handmatig de elektrische parkeerrem vrij te zetten met de schakelaar in plaats van de parkeerrem vrij te zetten met het gaspedaal.

►► Hill Start Assist-systeem

Hill Start Assist kan niet voorkomen dat het voertuig op een zeer steile of gladde helling naar beneden rolt en zal op kleine hellingen niet werken.

Hill Start Assist is geen vervanging voor de parkeerrem.

Hill Start Assist werkt nog steeds, ook als VSA is uitgeschakeld.

Modellen met sleutelloos toegangssysteem

Motor starten



Schakelaar van de elektronische handrem

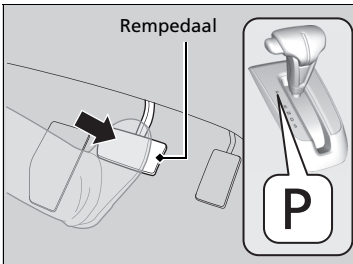

Rempedaal

P

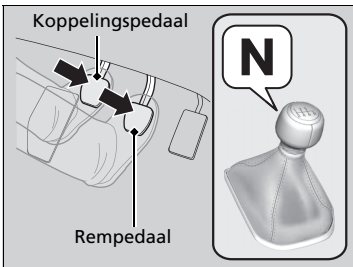

Koppelingspedaal

Rempedaal

N

1. Controleer of de parkeerrem is ingeschakeld.
 - Het controlelampje van de parkeerrem en het remsysteem (rood) gaat gedurende 15 seconden branden wanneer u de schakelaar van de elektrische parkeerrem omhoog trekt.

Modellen met continu variabele transmissie

2. Controleer of de transmissie in stand **P** staat en trap vervolgens het rempedaal in.
 - Hoewel het mogelijk is het voertuig in **N** te starten, is het veiliger om in **P** te starten.

Modellen met handgeschakelde transmissie

2. Controleer of de schakelhendel in **N** staat. Trap vervolgens het rempedaal in met uw rechervoet en het koppelingspedaal met uw linkervoet.
 - Het koppelingspedaal moet volledig ingetrapt zijn om de motor te starten.

►► Motor starten

Houd uw voet stevig op het rempedaal tijdens het starten van de motor.

De motor start moeizamer in koud weer en in dunnere lucht op hoogten boven 2400 meter.

Schakel bij het starten in koud weer alle stroomverbruikers uit, zoals verlichting, klimaatregelsysteem en achterruiwverwarming, om het snel ontladen van de accu te verminderen.

Als het uitlaatsysteem u abnormaal in de oren klinkt of u uitlaatgassen in het voertuig ruikt, laat uw voertuig dan door een dealer controleren. Er zou een probleem kunnen zijn in de motor of het uitlaatsysteem.

Houd de afstandsbediening dicht bij de knop **ENGINE START/STOP** als de batterij in de afstandsbediening zwak is.

► Bij een zwakke batterij van de sleutelloze afstandsbediening BLZ. 742

De motor start wellicht niet als de afstandsbediening aan sterke radiogolven wordt blootgesteld.

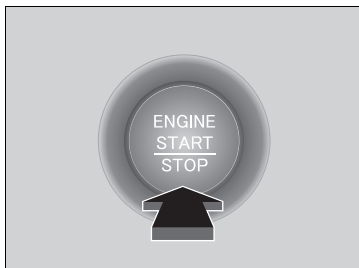

Alle modellen

3. Druk op de knop **ENGINE START/STOP** zonder het gaspedaal in te trappen.

» Motor starten

Houd de knop **ENGINE START/STOP** niet ingedrukt om de motor te starten.

Als de motor niet start, wacht u ten minste 30 seconden voordat u een nieuwe startpoging doet.

Het startblokkeringsysteem beschermt uw voertuig tegen diefstal. Als een verkeerd gecodeerd apparaat wordt gebruikt, wordt het brandstofsysteem van de motor uitgeschakeld.

» **Startblokkeringsysteem** BLZ. 200

Motor uitzetten

U kunt de motor uitzetten wanneer het voertuig helemaal stilstaat.

Modellen met continu variabele transmissie

1. Zet de transmissie in stand **P**.
2. Druk op de knop **ENGINE START/STOP**.

Modellen met handgeschakelde transmissie

- Als de schakelhendel op **N** staat, drukt u op de knop **ENGINE START/STOP**.
- Als de schakelhendel niet op **N** staat, trapt u de koppeling in en drukt u vervolgens op de knop **ENGINE START/STOP**.

■ Vanuit stilstand wegrijden

Modellen met continu variabele transmissie

1. Houd uw rechervoet op het rempedaal en zet de schakelhendel in de stand **D**. Selecteer **R** voor achteruitrijden.
2. Met de parkeerrem ingeschakeld, laat u het rempedaal los en trapt u het gaspedaal voorzichtig in.
 - Verzeker u ervan dat het controlelampje van de parkeerrem en het remsysteem (rood) uit is.
 - **Parkeerrem** BLZ. 626

■ Hill Start Assist-systeem

Hill Start Assist houdt de rem kortstondig ingeschakeld om te helpen voorkomen dat het voertuig wegrolt op hellingen terwijl u uw voet verplaatst van het rempedaal naar het gaspedaal.

Modellen met continu variabele transmissie

Zet de transmissie in **D** of **S** als u bergopwaarts staat, of **R** als u bergafwaarts staat en laat vervolgens het rempedaal los.

Modellen met handgeschakelde transmissie

Trap het koppelingspedaal in en schakel naar een van de vooruitversnellingen als u bergopwaarts staat of **R** als u bergafwaarts staat, en laat vervolgens het rempedaal los.

►► Vanuit stilstand wegrijden

Modellen met handgeschakelde transmissie

Als de motor afslaat, druk dan het koppelingspedaal volledig in binnen 3 seconden. De motor kan automatisch opnieuw starten onder bepaalde omstandigheden. Als dit niet zo is, volg dan de standaard procedure.

► **Motor starten** BLZ. 513

U kunt de parkeerrem ook vrijzetten door op de schakelaar van de elektrische parkeerrem te drukken terwijl u het rempedaal intrapt. Wanneer u bergafwaarts staat, kunt u uw voertuig soepeler starten door handmatig de elektrische parkeerrem vrij te zetten met de schakelaar in plaats van de parkeerrem vrij te zetten met het gaspedaal.

►► Hill Start Assist-systeem

Hill Start Assist kan niet voorkomen dat het voertuig op een zeer steile of gladde helling naar beneden rolt en zal op kleine hellingen niet werken.

Hill Start Assist is geen vervanging voor de parkeerrem.

Hill Start Assist werkt nog steeds, ook als VSA is uitgeschakeld.

Voorzorgsmaatregelen tijdens het rijden

■ Richtlijnen voor het rijden met uw SUV

SUV's slaan aanmerkelijk vaker over de kop dan andere voertuigtypen. Om verlies van de controle over het voertuig of over de kop slaan te voorkomen:

- Neem bochten met een lagere snelheid dan dat u zou doen met een personenwagen.
- Vermijd zo mogelijk scherpe bochten en abrupte manoeuvres.
- Voer geen modificaties aan uw voertuig uit die het zwaartepunt omhoog zouden kunnen verhogen.
- Vervoer geen zware bagage op het dak.

■ In mist

Mist betekent beperkt zicht. Zet, zelfs overdag, tijdens het rijden de dimlichten aan. Matig uw snelheid, en gebruik de wegmarkeringen in het midden, de vangrails en de achterlichten van de voorliggende voertuigen als hulpmiddel bij het rijden.

■ In sterke wind

Als uw voertuig tijdens het rijden zwenkt door de sterke wind, moet u het stuurwiel stevig vasthouden. Rem langzaam af en houd uw voertuig in het midden van de weg. Wees voorzichtig bij windstoten, met name wanneer u een tunnel verlaat, op een brug of een rivieroever rijdt of door een open gebied, zoals een steengroeve, rijdt en wanneer grote vrachtwagens langsrijden.

⚠ Voorzorgsmaatregelen tijdens het rijden

LET OP: Rijd niet op een wegdek waar het water diep is. Het rijden door diep water veroorzaakt schade aan de motor en elektrische uitrusting en het voertuig gaat kapot.

ATTENTIE

Bedien de schakelhendel niet terwijl u het gaspedaal intrapt. Hierdoor kan namelijk schade aan de transmissie ontstaan.

ATTENTIE

Als u herhaaldelijk het stuurwiel draait bij een zeer lage snelheid of als u het stuurwiel een tijd in de uiterst linkse of rechtse positie vasthoudt, raakt het elektrisch stuurbekrachtigingssysteem (EPS) oververhit. Het systeem schakelt naar een beveiligde modus en beperkt de prestaties. Het wordt steeds lastiger om aan het stuurwiel te draaien. Het EPS-systeem wordt hersteld wanneer het systeem is afgekoeld.

Herhaaldelijke bediening onder deze omstandigheden kan uiteindelijk leiden tot beschadiging van het systeem.

Als onder het rijden de contactschakelaar in de stand ACCESSOIRE [I]^{*1} wordt gezet, wordt de motor uitgeschakeld en stopt ook de werking van de stuurbekrachtiging en de rembekrachtiging, zodat het voertuig niet kan worden bediend.

Zet de schakelhendel niet in de [N]-stand, aangezien u daardoor het motorremeffect verliest (evenals het acceleratievermogen).

*1: Modellen met het sleutellose toegangssysteem hebben een knop **ENGINE START/STOP** in plaats van een contactschakelaar.

■ In de regen

Bij regen is de weg glad. Vermijd hard remmen, snelle acceleratie en abrupt sturen en rijd extra voorzichtig. Het is erg waarschijnlijk dat aquaplaning optreedt wanneer u op een hobbelige weg met putten en plassen rijdt. Rijd niet in diep water en op wegen die onder water staan. Hierdoor kan schade aan de motor, de aandrijflijn of elektrische componenten ontstaan.

■ Andere voorzorgsmaatregelen

Stop op een veilige plek in geval van een klap tegen een voorwerp onder het voertuig. Controleer de onderzijde van het voertuig op beschadigingen of eventuele vloeistoflekkages.

⌘ Voorzorgsmaatregelen tijdens het rijden

Vermijd tijdens de eerste 1000 km plotselinge acceleratie of volgas om schade aan de motor of de aandrijflijn te voorkomen.

Vermijd hard remmen tijdens de eerste 300 km. Dit hoort u ook in acht te nemen wanneer de remlakken zijn vervangen.

⌘ Richtlijnen voor het rijden met uw SUV

Het niet juist besturen van uw voertuig zou kunnen resulteren in een botsing of over de kop slaan.

➤ **Belangrijke informatie over de wegligging**

BLZ. 40

➤ **Voorzorgsmaatregelen tijdens het rijden**

BLZ. 516

⌘ In de regen

Wees voorzichtig wanneer er sprake is van aquaplaning. Wanneer u met te hoge snelheid rijdt op een weg die onder water staat, vormt zich een laag water tussen de banden en het wegdek. In dit scenario kan het voertuig niet reageren op bedieningsinputs zoals de stuurinrichting en remmen.

Rem langzaam af wanneer u terugschakelt. Als de weg glad is, kan plotseling afremmen op de motor ertoe leiden dat de banden slippen.

Continu variabele transmissie *

■ Kruipen

De motor draait met een hoger stationairtoerental en het kruipen neemt toe. Houd het rempedaal goed ingetrapt wanneer u bent gestopt.

■ Kickdown

Door het gaspedaal snel in te trappen bij het beklimmen van een helling kan de transmissie terugschakelen, waardoor de voertuigsnelheid onverwacht kan toenemen. Trap het gaspedaal rustig in, met name op gladde wegdekken en in bochten.

Modellen met continu variabele transmissie

Schakelen

Pas de versnelling aan overeenkomstig uw rijomstandigheden.

■ Schakelhendelposities

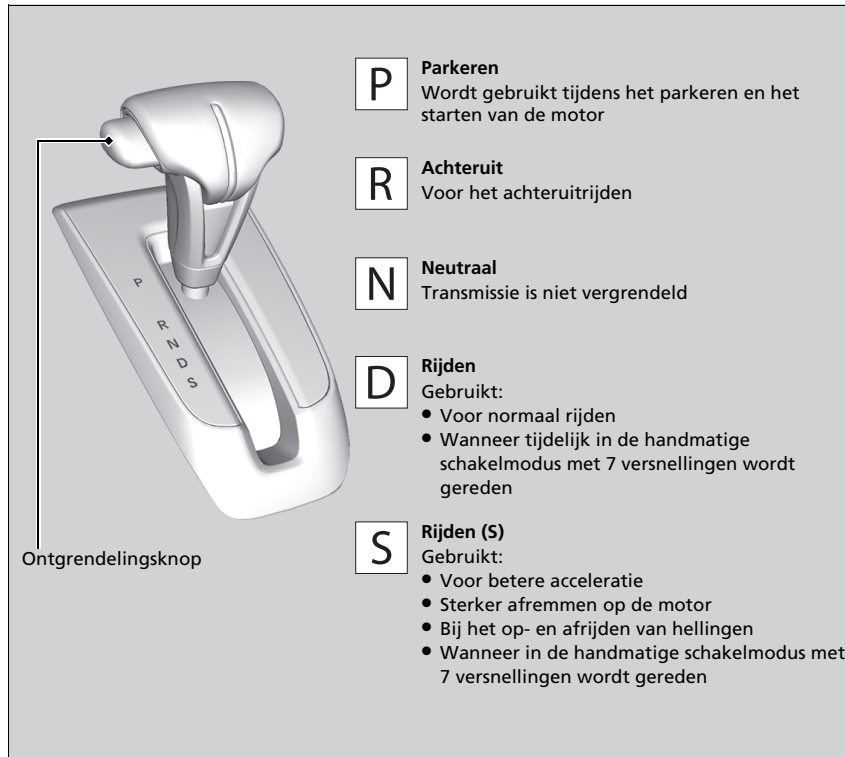

⌘ Schakelen

U kunt de contactschakelaar niet in de stand **STUURSLOT** **0***1 zetten en de contactseutel verwijderen, tenzij de schakelhendel in de stand **P** staat.

Het voertuig kan zich bij koude motor iets naar voren verplaatsen, zelfs in de stand **N**.
Trap het rempedaal stevig in en schakel indien nodig de parkeerrem in.

*1: Modellen met het sleutellose toegangssysteem hebben een knop **ENGINE START/STOP** in plaats van een contactschakelaar.

■ Bedienung van de schakelhendel

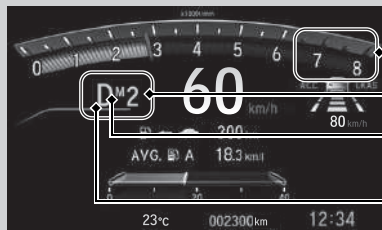

Rode zone toerenteller

Schakelcontrolelampje

Controlelampje **M** (handmatige schakelmodus met 7 versnellingen)

Standindicator van de schakelhendel/
controlelampje transmissiesysteem



Trap het rempedaal in en druk de ontgrendelingsknop van de schakelhendel in om te schakelen.

Schakel zonder de ontgrendelingsknop van de schakelhendel in te drukken.

Druk de ontgrendelingsknop van de schakelhendel in en schakel.

► Bedienung van de schakelhendel

ATTENTIE

Wanneer u de schakelhendel van **D** in **R** zet en omgekeerd, dient u het voertuig volledig te stoppen en het rempedaal ingetrapt te houden.

Door de schakelhendel te bedienen voordat het voertuig volledig stilstaat, kan schade aan de transmissie ontstaan.

Gebruik de standindicator van de schakelhendel om de hendelpositie te controleren alvorens weg te rijden.

Ongeacht de positie waarin de schakelhendel tijdens het rijden staat, geeft het knipperen van het controlelampje van het transmissiesysteem aan dat er een transmissieprobleem is. Vermijd abrupt accelereren en laat de transmissie zo snel mogelijk door een dealer controleren.

De brandstoftoevoer kan afgesloten worden als u met toerentallen in of boven de rode zone van de toerenteller (motortoerentalimiet) rijdt. Als dit gebeurt, kunt u een lichte schok voelen.

Het is mogelijk dat de schakelhendel niet bediend kan worden als het rempedaal is ingetrapt terwijl de ontgrendelingsknop op de schakelhendel ingedrukt gehouden wordt.

Trap eerst het rempedaal in.

■ Handmatige schakelmodus met 7 versnellingen

Gebruik de schakelflippers om te schakelen tussen de 1e en 7e versnelling zonder uw handen van het stuurwiel te nemen. De transmissie schakelt over naar de handmatige schakelmodus met 7 versnellingen wanneer u een schakelflipper naar u toe trekt tijdens het rijden. Deze functie is handig wanneer remmen op de motor benodigd is.

■ Wanneer de schakelhendel in **[D]** staat:

De schakelmodus gaat tijdelijk naar de handmatige schakelmodus met 7 versnellingen, en het nummer wordt weergegeven op het schakelcontrolelampje.

De handmatige schakelmodus met 7 versnellingen wordt automatisch geannuleerd als u met constante snelheid rijdt en het nummer in het schakelcontrolelampje gaat uit.

U kunt deze modus annuleren door de schakelflipper **[+]** gedurende een aantal seconden naar u toe te trekken.

De handmatige schakelmodus met 7 versnellingen is vooral handig wanneer u de rijsnelheid tijdelijk verlaagt voordat u een bocht neemt.

■ Wanneer de schakelhendel in **[S]** staat:

De schakelmodus gaat naar de handmatige schakelmodus met 7 versnellingen. De indicatie **M** en de geselecteerde versnelling worden weergegeven in het schakelcontrolelampje. Als de voertuigsnelheid wordt verlaagd, schakelt de transmissie automatisch terug. Wanneer het voertuig tot stilstand komt, wordt automatisch teruggeschakeld naar de 1e versnelling.

U kunt deze modus annuleren door de schakelflipper **[+]** gedurende een aantal seconden naar u toe te trekken.

Als de voertuigsnelheid toeneemt en het motortoerental in de rode zone van de toerenteller terechtkomt, schakelt de transmissie automatisch op.

U kunt vanuit stilstand alleen wegrijden in de 1e versnelling.

Zet de schakelhendel van **[S]** in **[D]** wanneer u de handmatige schakelmodus met 7 versnellingen annuleert. Wanneer de handmatige schakelmodus met 7 versnellingen wordt geannuleerd, gaan het controlelampje **M** en het schakelcontrolelampje uit.

⌘ Handmatige schakelmodus met 7 versnellingen

Om het brandstofverbruik te verbeteren, kan de transmissie onder bepaalde omstandigheden naar een hogere snelheid dan de zevende worden geschakeld. In dit geval blijft het nummer in het schakelcontrolelampje **7**.

In de handmatige schakelmodus met 7 versnellingen, schakelt u met de schakelflippers op of terug wanneer aan de volgende voorwaarden is voldaan:
Opschakelen: Het motortoerental bereikt de laagste drempelwaarde van de stand voor hogere snelheid.
Terugschakelen: Het motortoerental bereikt de hoogste drempelwaarde van de stand voor lagere snelheid.

Wanneer het motortoerental in de rode zone van de toerenteller terechtkomt, schakelt de transmissie automatisch op.

Wanneer het motortoerental de laagste drempelwaarde van de gekozen snelheid bereikt, schakelt de transmissie automatisch terug.

Door de schakelflippers te gebruiken tijdens het rijden op een glad wegdek kunnen de banden blokkeren. In dit geval wordt de handmatige schakelmodus met 7 versnellingen geannuleerd en keert het systeem terug naar de normale rijmodus **[D]**.

■ Bediening handmatige schakelmodus met 7 versnellingen

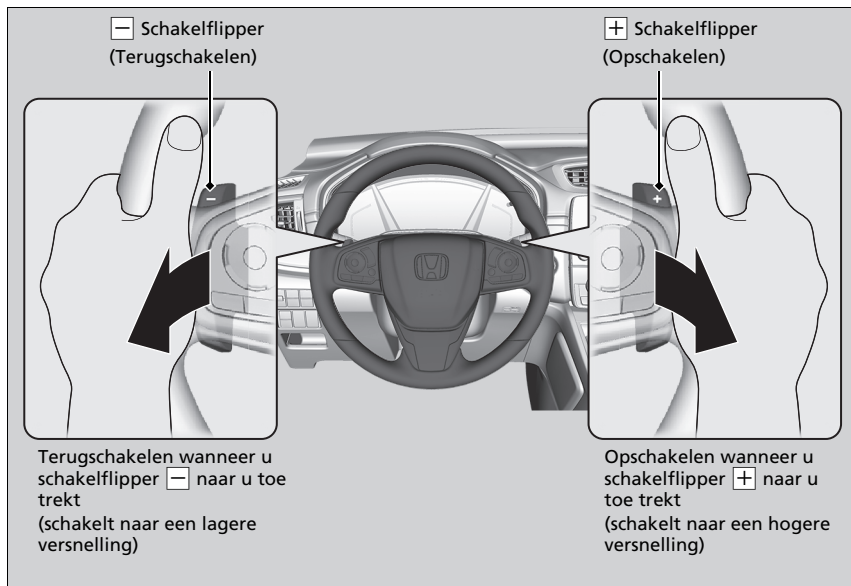

▣ Bediening handmatige schakelmodus met 7 versnellingen

Bij elke bediening van de schakelflipper wordt één versnellingswissel uitgevoerd.

Om continu van versnelling te wisselen, laat u de schakelflipper los alvorens deze weer naar u toe te trekken voor de volgende versnelling.

Het schakelcontrolelampje knippert wanneer u niet op of terug kunt schakelen. Het geeft aan dat de voertuigsnelheid niet in het toegestane schakelbereik ligt.

Geef een beetje gas om op te schakelen en laat het los om terug te schakelen terwijl het controlelampje knippert.

■ Controlelampje voor opschakelen

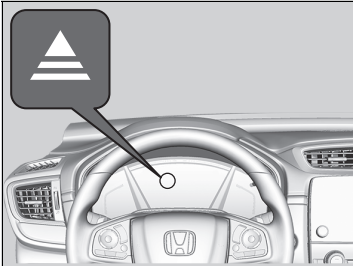

Gaat branden wanneer het voertuig in de handmatige schakelmodus met 7 versnellingen staat om aan te geven wanneer schakelen wordt aanbevolen om de meest zuinige rijstijl te handhaven.

Het controlelampje voor opschakelen: Gaat branden wanneer u moet opschakelen.

☒ Controlelampje voor opschakelen

⚠ WAARSCHUWING

Het schakelcontrolelampje dient alleen als indicatie voor een betere brandstofzuinigheid. Kijk nooit naar de schakelcontrolelampjes wanneer de weg- en verkeersomstandigheden ongeschikt zijn of als het u kan afleiden.

Dit controlelampje geeft u geen aanwijzing om terug te schakelen om de motorremwerking te verhogen. Het is uw verantwoordelijkheid om terug te schakelen om de motorremwerking te verhogen wanneer u bergafwaarts rijdt.

Schakel alleen terug bij een geschikte voertuigsnelheid.

De kleur van de zuinigheidsmeter kan veranderen als u niet op- of terugschakelt wanneer een schakelcontrolelampje gaat branden. Hierdoor kan de brandstofzuinigheid wijzigen.

Door weg- en verkeersomstandigheden is het wellicht nodig om op andere dan de aangegeven momenten te schakelen.

Modellen met handgeschakelde transmissie

Schakelen

■ Bediening van de schakelhendel

Trap het koppelingspedaal volledig in om de schakelhendel te bedienen en te schakelen en laat vervolgens het pedaal langzaam opkomen.

Trap het koppelingspedaal in en pauzeer enkele seconden voordat u schakelt naar **R** of schakel even naar een van de vooruitversnellingen. Hierdoor stoppen de tandwielen zodat ze niet gaan "schuren".

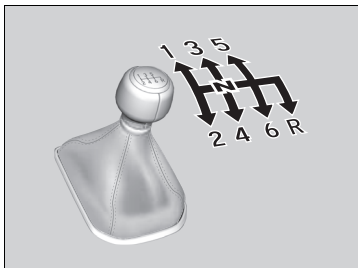

Zet uw voet niet op het koppelingspedaal wanneer u niet aan het schakelen bent. Hierdoor kan de koppeling sneller slijten.

⌘ Schakelen

ATTENTIE

Schakel niet naar **R** voordat het voertuig volledig stilstaat. Naar **R** schakelen voordat het voertuig volledig stilstaat, kan schade aan de transmissie veroorzaken.

ATTENTIE

Ga voordat u terugschakelt na of de motor niet in de rode zone van de toerenteller terecht komt. Als dit gebeurt, kan dat uw motor ernstig beschadigen.

Op de schakelhendel zit een metalen deel. Als het voertuig op een hete dag lang buiten geparkeerd stond, wees dan voorzichtig voordat u de schakelhendel beweegt. Door de warmte kan de schakelhendel uitzonderlijk heet zijn. Als de buitentemperatuur laag is, kan de schakelhendel koud aanvoelen.

Overschrijdt u de maximumsnelheid voor de versnelling waarin u rijdt, dan komt het motortoerental in de rode zone van de toerenteller terecht. Gebeurt dit, dan kunt u een lichte schok voelen.

■ Controlelampjes op-/terugschakelen

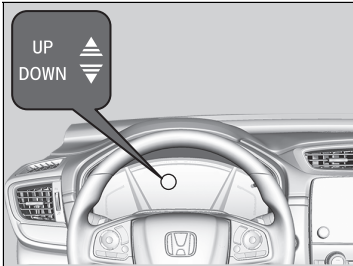

Gaan branden om u te waarschuwen dat schakelen wordt aanbevolen om zuinig te blijven rijden of afslaan van de motor te voorkomen.

Het controlelampje voor opschakelen: Gaat branden wanneer u moet opschakelen.

Het controlelampje voor terugschakelen: Gaat branden wanneer u moet terugschakelen.

☒ Controlelampjes op-/terugschakelen

⚠ WAARSCHUWING

Het schakelcontrolelampje is een hulpmiddel om zuiniger met brandstof om te gaan. Kijk nooit naar de schakelcontrolelampjes wanneer de weg- en verkeersomstandigheden ongeschikt zijn of als het u kan afleiden.

Dit controlelampje geeft u geen aanwijzing om terug te schakelen om de motorremwerking te verhogen. Het is uw verantwoordelijkheid om terug te schakelen om de motorremwerking te verhogen wanneer u bergafwaarts rijdt.

Schakel alleen terug bij een geschikte voertuigsnelheid.

Het controlelampje voor terugschakelen gaat niet branden bij het terugschakelen van **2** naar **1**.

De kleur van de zuinigheidsmeter kan veranderen als u niet schakelt wanneer een schakelcontrolelampje gaat branden. Hierdoor kan de brandstofzuinigheid wijzigen.

Door weg- en verkeersomstandigheden is het wellicht nodig om op andere dan de aangegeven momenten te schakelen.

■ Vergrendeling van achteruitversnelling

De handgeschakelde transmissie heeft een vergrendelmechanisme waardoor u niet direct per ongeluk vanuit een vooruitversnelling naar **R** kunt schakelen terwijl het voertuig boven een bepaalde snelheid rijdt.

Als u niet naar **R** kunt schakelen wanneer het voertuig stilstaat, doe dan het volgende:

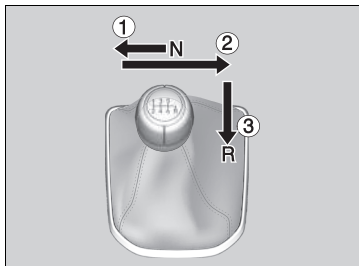

1. Trap het koppelingspedaal in, verplaats de schakelhendel zo ver mogelijk naar links en schakel dan naar **R**.
2. Kunt u nog steeds niet in de stand **R** schakelen, bedien dan de parkeerrem en zet het contact in de stand ACCESSOIRE **I** of STUURSLOT **O***1.
3. Trap het koppelingspedaal in en schakel naar **R**.
4. Blijf het koppelingspedaal ingetrapt houden en start de motor.

Laat het voertuig door een dealer controleren indien u deze procedure regelmatig moet uitvoeren.

*1: Modellen met het sleutellose toegangssysteem hebben een knop **ENGINE START/STOP** in plaats van een contactschakelaar.

ECON-modus

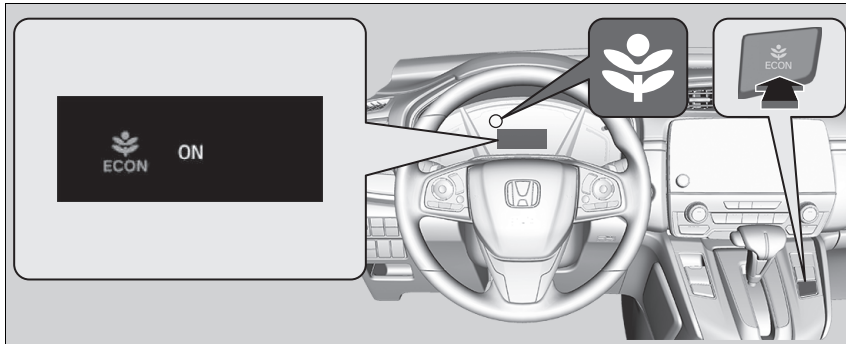

De knop **ECON** schakelt de ECON-modus in en uit.

De ECON-modus helpt bij het verbeteren van uw brandstofzuinigheid door de prestaties van de motor, de transmissie en het klimaatregelsysteem te regelen.

» ECON-modus

In de ECON-modus kent het klimaatregelsysteem grotere temperatuurschommelingen.

Modellen met handgeschakelde transmissie

Stop-/startstelsysteem

Om de brandstofzuinigheid te maximaliseren, stopt de motor automatisch wanneer het voertuig stopt, afhankelijk van omgevingsomstandigheden en de bedrijfstoestand van het voertuig. Het controlelampje (groen) gaat dan aan. De motor start weer wanneer het voertuig weer op het punt staat weg te rijden, afhankelijk van de omstandigheden en conditie van het voertuig; het controlelampje (groen) gaat uit.

► **De motor start automatisch opnieuw als:** BLZ. 531

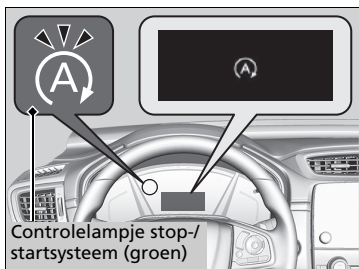

De omstandigheden en condities van het voertuig die van invloed zijn op het stop-/startstelsysteem variëren.

► **Het stop-/startstelsysteem wordt geactiveerd in de volgende gevallen:**
BLZ. 530

Als het bestuurdersportier is geopend terwijl het controlelampje (groen) brandt, klinkt er een zoemer om u te waarschuwen dat het stop-/startstelsysteem is ingeschakeld.

Een melding met betrekking tot het stop-/startstelsysteem wordt weergegeven op de interface voor bestuurdersinformatie.

► **Controlelampjes** BLZ. 98
► **Instelbare functies** BLZ. 157, 408

► Stop-/startstelsysteem

De 12 V-accu die is gemonteerd in dit voertuig is speciaal ontworpen voor een model met stop-/startstelsysteem. Bij gebruik van een andere accu dan dit type 12V-accu is de levensduur van de accu mogelijk korter en kan het zijn dat het stop-/startstelsysteem niet wordt geactiveerd. Als u de 12V-accu moet vervangen, gebruik dan het voorgeschreven type. Vraag uw dealer om meer informatie.

► **Specificaties** BLZ. 768

De duur van de werking van het stop-/startstelsysteem:

- **Neemt toe** in de ECON-modus, vergeleken met wanneer de ECON-modus uitgeschakeld is en de klimaatregeling gebruikt wordt.

► **ECON-modus** BLZ. 527

■ Stop-/startstelsysteem AAN/UIT

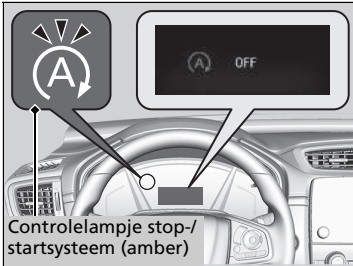

Druk op deze knop om het stop-/startstelsysteem uit te schakelen. Het stop-/startstelsysteem wordt uitgeschakeld.

- ▶ Het stop-/startstelsysteem wordt uitgeschakeld en het controlelampje (amber) gaat branden.

Het stop-/startstelsysteem wordt ingeschakeld telkens wanneer u de motor start, zelfs als u het hebt uitgeschakeld toen u het laatst in het voertuig reed.

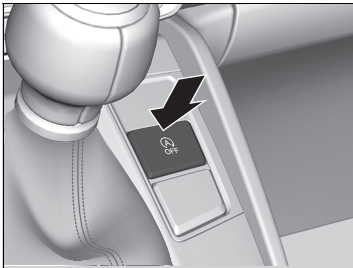

☒ Stop-/startstelsysteem AAN/UIT

Als u het stop-/startstelsysteem uitschakelt terwijl het is ingeschakeld, wordt de motor opnieuw gestart.

■ Het stop-/startstelsysteem wordt geactiveerd in de volgende gevallen:

Nadat het voertuig vooruit beweegt, met de rem wordt gestopt, het koppelpedaal volledig wordt ingetrapt, de schakelhendel in **[N]** wordt gezet en de koppeling losgelaten.

- Trap het koppelpedaal in om de motor automatisch opnieuw te starten.

■ Het stop-/startstelsysteem wordt niet ingeschakeld in de volgende gevallen:

- De knop van het stop-/startstelsysteem **OFF** wordt ingedrukt.
- De autogordel van de bestuurder is niet vastgegespt.
- De motorkoelvoelstoftemperatuur is laag of hoog.
- Als de auto opnieuw stilstaat voordat de rijsnelheid 3 km/h is na het starten van de motor.
- De schakelhendel staat in een andere stand dan **[N]**.
- De motor wordt gestart met de motorkap open.
 - Schakel de motor uit. Sluit de motorkap voordat u de motor opnieuw start om het stop-/startstelsysteem te activeren.
- De accu is bijna leeg.
- De interne temperatuur van de accu is 5 °C of lager.
- Het klimaatregelsysteem is in gebruik en de omgevingstemperatuur is lager dan -20 °C of hoger dan 40 °C.
- Het klimaatregelsysteem is in gebruik en de temperatuur is ingesteld op **Hi** of **Lo**.
-  is aan (het controlelampje brandt).

■ De stop-/startfunctie wordt mogelijk niet ingeschakeld in de volgende gevallen:

- Het stuurwiel wordt bediend.
- Het toerental van de ventilator is hoog.
- Het klimaatregelsysteem in gebruik is en er is een aanzienlijk verschil tussen de ingestelde temperatuur en de werkelijke binnentemperatuur.
- Het klimaatregelsysteem is in gebruik en de vochtigheid in het interieur is hoog.

☒ Het stop-/startstelsysteem wordt geactiveerd in de volgende gevallen:

Open de motorkap niet tijdens een stationaire stop. Als de motorkap wordt geopend, zal de motor niet automatisch opnieuw starten.

In dit geval start u de motor met de contactschakelaar of de knop **ENGINE START/STOP**.

- ☒ **Motor starten** BLZ. 510, 513

Modellen met sleutelloos toegangssysteem

Wanneer u op de knop **ENGINE START/STOP** drukt, verandert de voedingsmodus in de stand **ACCESSOIRE**, zelfs als de stop-/startfunctie in werking is. Zodra de voedingsmodus in de stand **ACCESSOIRE** staat, wordt de motor niet meer automatisch opnieuw gestart. Volg de standaardprocedure om de motor te starten.

- ☒ **Motor starten** BLZ. 513

Modellen zonder sleutelloos toegangssysteem

Zelfs wanneer u de contactschakelaar in de stand **START**  zet als het stop-/startstelsysteem is geactiveerd, wordt de motor niet gestart.

■ De motor start automatisch opnieuw als:

- Het koppelingspedaal wordt ingetrapt.
- **De motor start automatisch opnieuw, zelfs als het koppelingspedaal niet volledig is ingetrapt en de transmissie in de stand [N] staat wanneer:**
 - De knop van het stop-/startstelsysteem **OFF** wordt ingedrukt.
 - Het stuurwiel wordt bediend.
 - Uw voertuig wordt verplaatst.
 - Het rempedaal is tijdens een stop weer iets losgelaten.
 - De accu leeg raakt.

■ Wanneer het controlelampje (groen) knippert bij stop/startstelsysteem

- Trap het koppelingspedaal volledig in.
- ▶ De motor wordt automatisch opnieuw gestart.

☒ De motor start automatisch opnieuw als:

Als u een elektrisch apparaat gebruikt gedurende de stop-/startfunctie, kan het apparaat tijdelijk worden uitgeschakeld als de motor opnieuw start.

De motor wordt niet automatisch opnieuw gestart wanneer er een probleem is in het systeem. Volg de normale procedure om de motor te starten.

☒ **Motor starten** BLZ. 510, 513

Als de stop/start-functie is ingeschakeld, zal de motor niet automatisch opnieuw starten als:

- De veiligheidsgordel van de bestuurder is losgegespt. Doe uw veiligheidsgordel onmiddellijk om, zodat de stop-/startfunctie geactiveerd blijft.
- De transmissie wordt in een andere stand dan [N] gezet. Zet de transmissie in [N].

☒ **Waarschuwings- en informatiemeldingen op interface voor bestuurdersinformatie** BLZ. 122

Als het systeem niet meer werkt, volgt u de normale procedure om de motor te starten.

☒ **Motor starten** BLZ. 510, 513

☒ Wanneer het controlelampje (groen) knippert bij stop/startstelsysteem

Het controlelampje begint te knipperen onder de volgende omstandigheden:

-  wordt aangeraakt.
- Het klimaatregelsysteem is in gebruik en vocht hoort zich op binnenin het voertuig.
- Wanneer het klimaatregelsysteem in gebruik is en het verschil tussen de ingestelde temperatuur en de feitelijke temperatuur binnenin het voertuig te groot wordt.

Instelbare snelheidsbegrenzer

Dit systeem laat u een maximumsnelheid instellen, die niet kan worden overschreden, zelfs al trapt u het gaspedaal in.

De snelheidslimiet van het voertuig kan worden ingesteld tussen ongeveer 30 km/h en ongeveer 250 km/h.

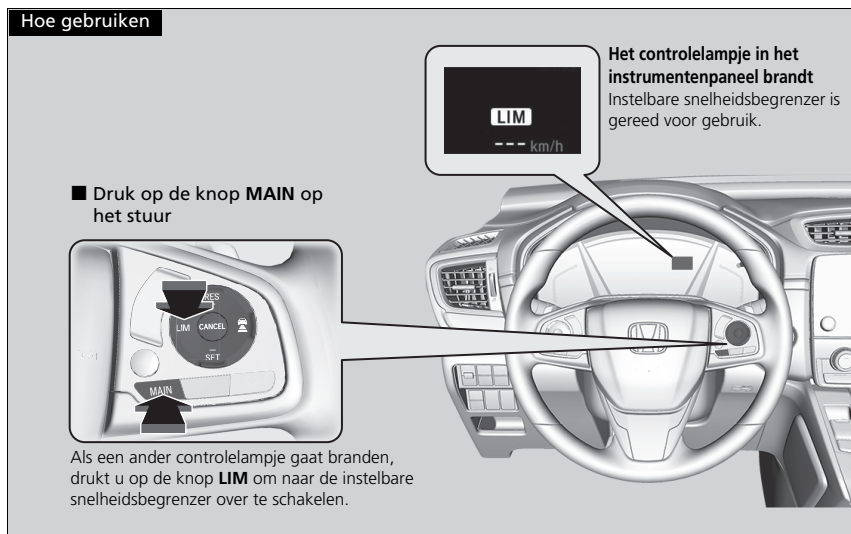

Instelbare snelheidsbegrenzer

⚠ WAARSCHUWING

De instelbare snelheidsbegrenzer heeft beperkingen. Het is altijd uw verantwoordelijkheid om de voertuigsnelheid aan te passen, om de feitelijke snelheidslimiet te respecteren en het voertuig op veilige wijze te gebruiken.

⚠ WAARSCHUWING

Druk het gaspedaal niet meer in dan nodig is. Houd het gaspedaal in een geschikte stand, afhankelijk van de voertuigsnelheid.

Het zou kunnen dat de instelbare snelheidsbegrenzer de ingestelde snelheidslimiet bergafwaarts niet kan handhaven. Als dit gebeurt, trapt u het rempedaal in om te vertragen.

Wanneer de instelbare snelheidsbegrenzer niet gebruikt wordt:
Zet de instelbare snelheidsbegrenzer uit door op de knop **MAIN** te drukken.

U kunt de instelbare snelheidsbegrenzer en de adaptieve cruise control (ACC)*/adaptive cruise control (ACC) met LSF* of de intelligente snelheidsbegrenzer niet tegelijk gebruiken.

Modellen met handgeschakelde transmissie

Als het motortoerental afneemt, probeert u terug te schakelen.

De snelheidslimiet instellen

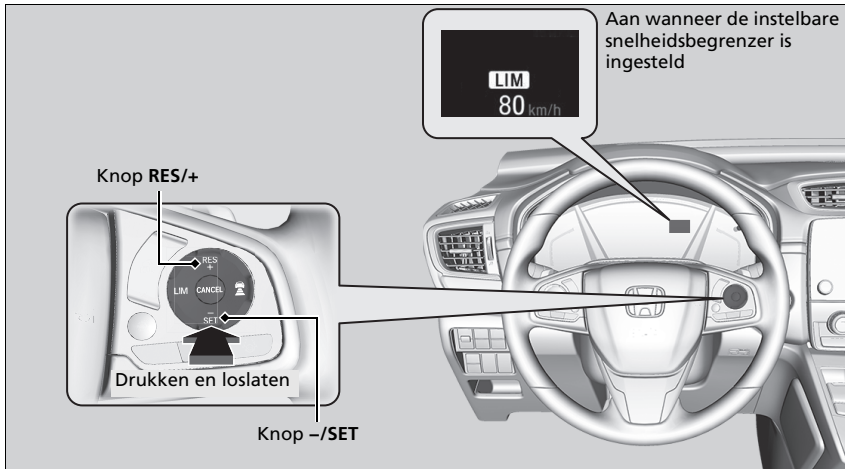

- Haal uw voet van het gaspedaal en druk op de knop **-/SET** wanneer u met de gewenste snelheid rijdt.
Op het moment dat u de knop **-/SET** loslaat, wordt de snelheidslimiet vastgelegd en is de instelbare snelheidsbegrenzer ingeschakeld. De snelheidslimiet wordt weergegeven.
- U kunt de eerder ingestelde snelheidslimiet instellen door op de knop **RES/+** te drukken.

De snelheidslimiet instellen

Als u de snelheidslimiet instelt terwijl u minder dan 30 km/h rijdt, wordt de snelheidslimiet ingesteld op 30 km/h.

De zoemer klinkt en de weergegeven snelheidslimiet knippert als de voertuigsnelheid op een steile afdaling de limiet met 3 km/h of meer overschrijdt.

De instelbare snelheidsbegrenzer wordt op de huidige snelheid ingesteld, als deze hoger is dan de eerder ingestelde snelheidslimiet, wanneer u op de knop **RES/+** drukt.

U kunt de weergegeven ingestelde snelheden omschakelen tussen km/h en mph op de interface voor bestuurdersinformatie.

► **Snelheidsmeter** BLZ. 146

► **Instelbare functies** BLZ. 157, 408

■ De snelheidslimiet aanpassen

Verhoog of verlaag de snelheidslimiet met de knoppen **RES/+** en **-/SET** op het stuurwiel.

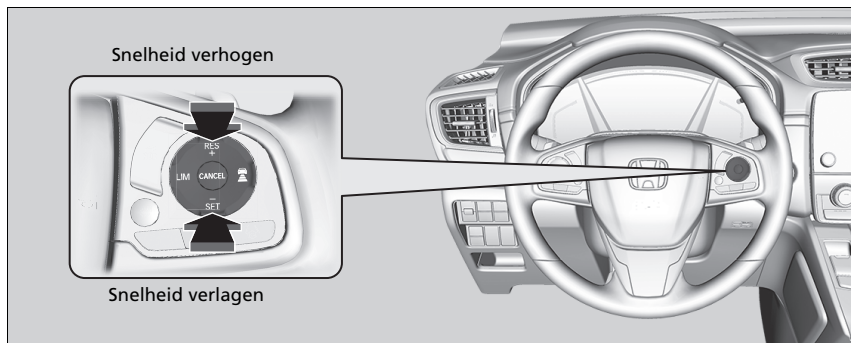

- Telkens wanneer u op de knop drukt, wordt de snelheidslimiet met ongeveer 1 km/h verhoogd of verlaagd.
- Als u de knop ingedrukt houdt, wordt de snelheidslimiet elke 0,5 seconde met 10 km/h verhoogd of verlaagd tot de limiet van het systeem is bereikt.
- Het voertuig kan versnellen of vertragen tot de ingestelde snelheid is bereikt.

■ Tijdelijk de snelheidslimiet overschrijden

De snelheidslimiet kan worden overschreden door het gaspedaal volledig in te drukken.

- De weergegeven snelheidslimiet knippert.
- De zoemer klinkt eenmaal wanneer de snelheidslimiet is overschreden.

ⓘ Tijdelijk de snelheidslimiet overschrijden

De zoemer klinkt als de voertuigsnelheid hoger wordt dan de ingestelde snelheidslimiet wanneer het gaspedaal volledig wordt ingetrapt.

De instelbare snelheidsbegrenzer hervat zijn taak zodra de voertuigsnelheid minder dan de ingestelde snelheidslimiet is.

Annuleren

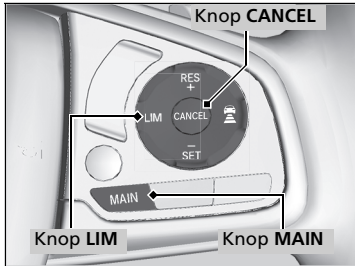

Voor het annuleren van de instelbare snelheidsbegrenzer gaat u op een van de volgende manieren te werk:

- Druk op de knop **CANCEL**.
- Druk op de knop **MAIN**.
- Druk op de knop **LIM**.

Annuleren

De instelbare snelheidsbegrenzer schakelt over naar adaptieve cruise control (ACC)/adaptive cruise control (ACC) met LSF* of intelligente snelheidsbegrenzer op de knop **LIM** is gedrukt.

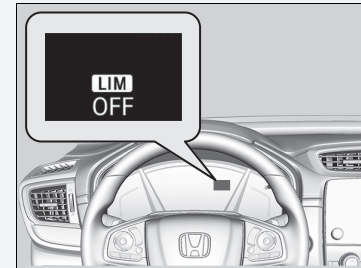

Als er een probleem met het systeem optreedt wanneer u de instelbare snelheidsbegrenzer gebruikt, klinkt de zoemer en gaat **OFF** aan. De instelbare snelheidsbegrenzer wordt uitgezet.

* Niet beschikbaar op alle modellen

Intelligente snelheidsbegrenzer

Stelt automatisch de snelheidslimiet in die gedetecteerd wordt door het verkeersbordenherkenningssysteem. De snelheidslimiet kan niet worden overschreden, zelfs niet als u het gaspedaal intrapt. Als u het gaspedaal volledig intrapt, kan de snelheidslimiet worden overschreden.

➤ **Verkeersbordenherkenningssysteem** BLZ. 615

► Intelligente snelheidsbegrenzer

⚠ WAARSCHUWING

De intelligente snelheidsbegrenzer heeft beperkingen. De intelligente snelheidsbegrenzer kan zichzelf instellen op een hogere of lagere snelheid dan de feitelijke snelheidslimiet of werkt mogelijk niet, met name als het verkeersbordenherkenningssysteem niet goed werkt of als er langs de weg geen verkeersborden met de snelheidslimiet staan. Het is altijd uw verantwoordelijkheid om de snelheid aan te passen, om de feitelijke snelheidslimiet te respecteren en het voertuig op veilige wijze te gebruiken.

Afhankelijk van hoever het gaspedaal wordt ingetrapt, versnelt het voertuig tot de snelheid wordt bereikt die door het verkeersbordenherkenningssysteem wordt herkend.

Hoe gebruiken

- Druk op de knop **MAIN** op het stuur

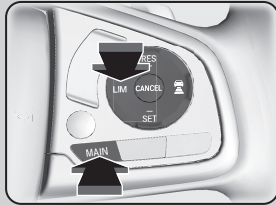

Als een ander controlelampje gaat branden, drukt u op de knop **LIM** om naar de intelligente snelheidsbegrenzer over te schakelen.



Het controlelampje in het instrumentenpaneel brandt
De intelligente snelheidsbegrenzer is gereed voor gebruik.

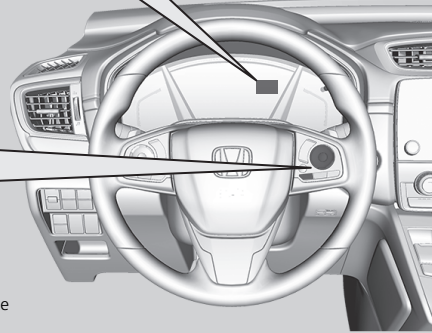

► Intelligente snelheidsbegrenzer

Het systeem is ontworpen om tekens te detecteren die voldoen aan de normen van de Weense Conventie. Mogelijk worden niet alle verkeersborden gedetecteerd, maar alle verkeersborden aan de rand van de weg zouden niet mogen worden genegeerd. Het systeem werkt niet voor alle verkeersborden in alle landen en ook niet in alle omstandigheden.

► **Verkeersbordenherkenningssysteem**

BLZ. 615

Als de intelligente snelheidsbegrenzer is ingesteld op de verkeerde snelheidslimiet, probeer dan een van de volgende oplossingen:

Annuleren

- Druk op de knop **CANCEL**.
- Druk op de knop **MAIN**.
- Druk op de knop **LIM**.

Tijdelijk de snelheidslimiet overschrijden

- Trap het gaspedaal volledig in.

Het zou kunnen dat de intelligente snelheidsbegrenzer de ingestelde snelheidslimiet bergafwaarts niet kan handhaven. Als dit gebeurt, trapt u het rempedaal in om te vertragen.

Wanneer u de intelligente snelheidsbegrenzer niet gebruikt, schakelt u de intelligente snelheidsbegrenzer uit door op de knop **MAIN** te drukken.

U kunt de intelligente snelheidsbegrenzer en de adaptive cruise control (ACC)/adaptive cruise control (ACC) met LSF* of de instelbare snelheidsbegrenzer niet tegelijk gebruiken.

* Niet beschikbaar op alle modellen

■ De snelheidslimiet instellen

Aan wanneer de intelligente snelheidsbegrenzer is ingesteld op de snelheidslimiet die gedetecteerd wordt door het verkeersbordenherkenningssysteem.

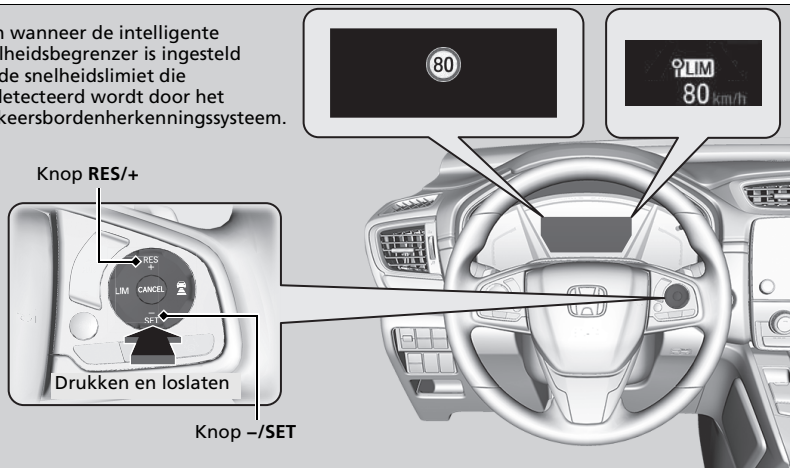

- Op het moment dat u de knop **-/SET** of de knop **RES/+** loslaat, wordt de intelligente snelheidsbegrenzer ingesteld op de snelheidslimiet die gedetecteerd wordt door het verkeersbordenherkenningssysteem. De snelheidslimiet wordt weergegeven.

►► Intelligente snelheidsbegrenzer

Modellen met handgeschakelde transmissie

Als het motortoerental afneemt, probeert u terug te schakelen.

Gebruik de intelligente snelheidsbegrenzer niet in gebieden van andere eenheden van de display-eenheid van de intelligente snelheidsbegrenzer.

Verander de weergegeven meting van de ingestelde voertuigsnelheid in dezelfde eenheden als de rijgebieden.

► **Snelheidsmeter** BLZ. 146

► **Instelbare functies** BLZ. 157, 408

►► De snelheidslimiet instellen

Als u de intelligente snelheidsbegrenzer inschakelt wanneer de snelheidslimiet die gedetecteerd wordt door het verkeersbordenherkenningssysteem lager is dan 30 km/h, worden de snelheidsbegrenzingsfunctie en de waarschuwingsfunctie mogelijk in pauze gezet.

Als de voertuigsnelheid hoger is dan de snelheidslimiet die gedetecteerd wordt door het verkeersbordenherkenningssysteem, vertraagt uw voertuig langzaam naar de snelheidslimiet of een lagere snelheid. Vertraag indien nodig door het rempedaal in te trappen. Daarnaast klinkt de zoemer en knippert de weergegeven snelheidslimiet als de voertuigsnelheid de limiet met 3 km/h of meer overschrijdt.

■ **Wanneer het verkeersbordenherkenningssysteem het nieuwe verkeersbord met een snelheidslimiet detecteert**

De intelligente snelheidsbegrenzer wordt ingesteld op de snelheidslimiet die gedetecteerd wordt door het verkeersbordenherkenningssysteem.

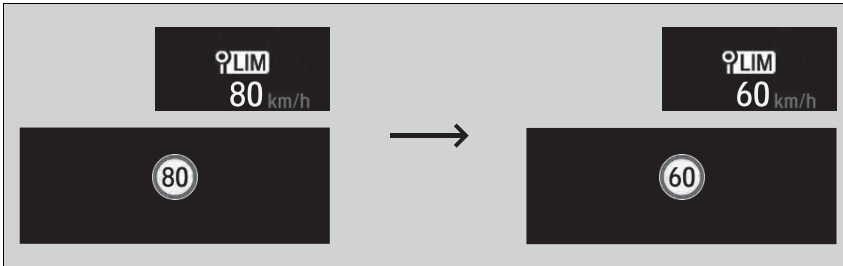

■ **De snelheidsbegrenzingsfunctie en de waarschuwingsfunctie worden mogelijk in pauze geschakeld als er geen verkeersbord met een snelheidslimiet wordt weergegeven op het scherm van het verkeersbordenherkenningssysteem, wanneer:**

- Het einde van een snelheidslimiet of andere limiet is gedetecteerd.
- U een snelweg of tweebaansweg oprijdt/verlaat.
- U met inschakeling van de richtingaanwijzer afslaat op een kruising.

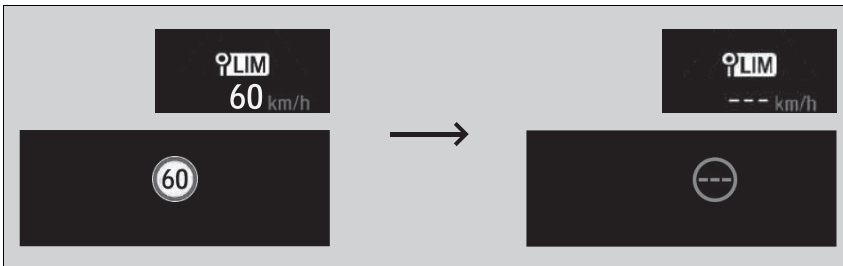

► De snelheidslimiet instellen

De intelligente snelheidsbegrenzer kan ook in pauze geschakeld worden wanneer het verkeersbordenherkenningssysteem alleen extra verkeersborden met een snelheidslimiet detecteert.

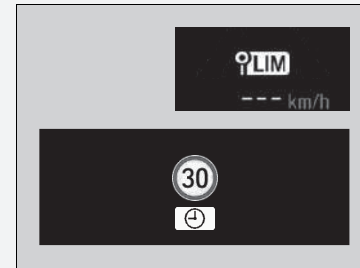

■ **Wanneer het verkeersbordenherkenningssysteem het verkeersbord met de snelheidslimiet detecteert terwijl de intelligente snelheidsbegrenzer in pauze staat**

De snelheidsbegrenzingsfunctie en de waarschuwingsfunctie worden automatisch hervat.

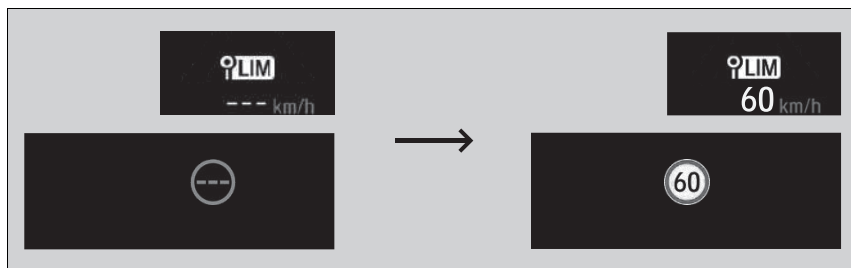

■ **Wanneer het verkeersbordenherkenningssysteem gedurende een bepaalde tijd het verkeersbord met de snelheidslimiet niet detecteert terwijl de intelligente snelheidsbegrenzer is ingeschakeld**

Tijdens het rijden wordt er niet alleen geen verkeersbord met een snelheidslimiet gedetecteerd door het verkeersbordenherkenningssysteem, maar wordt er bovendien mogelijk geen snelheidslimiet weergegeven door het verkeersbordenherkenningssysteem.

De functies van de intelligente snelheidsbegrenzer blijven echter werken.

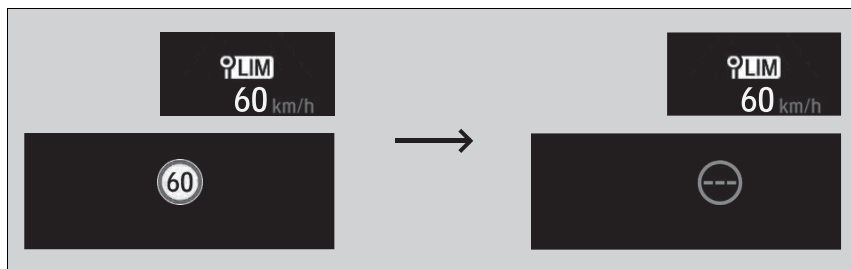

■ De snelheidslimiet aanpassen

Verhoog of verlaag de snelheidslimiet met de knoppen **RES/+** en **-/SET** op het stuurwiel.

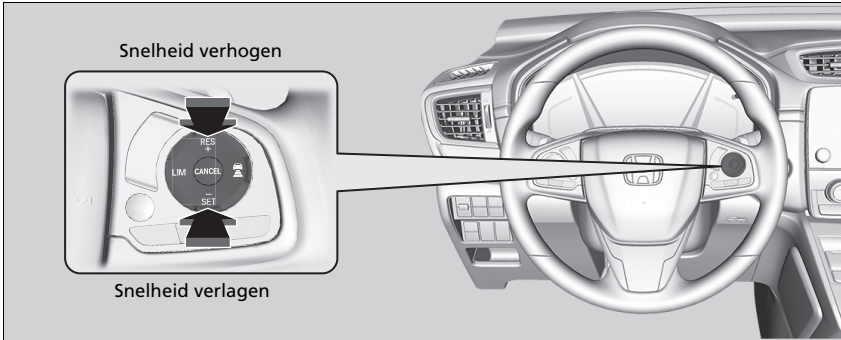

- Telkens wanneer u op de knop drukt, wordt de snelheidslimiet met ongeveer 1 km/h verhoogd of verlaagd.
- U kunt de snelheidslimiet verhogen tot +10 km/h op basis van de snelheidslimiet die gedetecteerd wordt door het verkeersbordenherkenningssysteem.
- U kunt de snelheidslimiet verlagen tot -10 km/h op basis van de snelheidslimiet die gedetecteerd wordt door het verkeersbordenherkenningssysteem.
- U kunt accelereren totdat de ingestelde snelheid is bereikt. Als de voertuigsnelheid hoger is dan de snelheidslimiet die wordt gedetecteerd door het verkeersbordenherkenningssysteem, vertraagt uw voertuig langzaam naar de snelheidslimiet.

■ Tijdelijk de snelheidslimiet overschrijden

De snelheidslimiet kan worden overschreden door het gaspedaal volledig in te drukken.

- De weergegeven snelheidslimiet knippert.
De zoemer klinkt eenmaal wanneer de snelheidslimiet is overschreden.

▣ De snelheidslimiet aanpassen

Een negatieve of positieve afwijking van de snelheidslimiet wordt automatisch gereset wanneer het verkeersbordenherkenningssysteem het verkeersbord met een nieuwe snelheidslimiet detecteert.

De snelheidslimiet kan niet lager dan 30 km/h ingesteld worden.

▣ Tijdelijk de snelheidslimiet overschrijden

De zoemer klinkt als de voertuigsnelheid hoger wordt dan de ingestelde snelheidslimiet wanneer het gaspedaal volledig wordt ingetrapt.

De intelligente snelheidsbegrenzer hervat zijn taak zodra de voertuigsnelheid lager is dan de ingestelde snelheidslimiet.

■ Annuleren

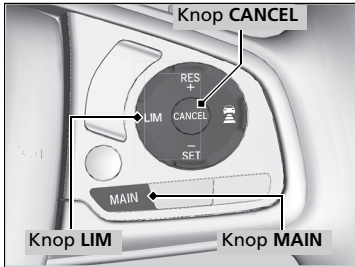

Voor het annuleren van de intelligente snelheidsbegrenzer gaat u op een van de volgende manieren te werk:

- Druk op de knop **CANCEL**.
- Druk op de knop **MAIN**.
- Druk op de knop **LIM**.

► Annuleren

De intelligente snelheidsbegrenzer schakelt over naar adaptive cruise control (ACC)*/adaptive cruise control (ACC) met LSF* of instelbare snelheidsbegrenzer op de knop **LIM** is gedrukt.

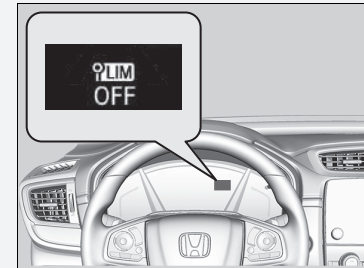

Als er een probleem met het systeem of het verkeersbordenherkenningssysteem optreedt wanneer u de intelligente snelheidsbegrenzer gebruikt, klinkt de zoemer en gaat **OFF** aan. De intelligente snelheidsbegrenzer wordt uitgeschakeld.

► Verkeersbordenherkenningssysteem

BLZ. 615

Voertuigstabiliteitsassistentiesysteem (VSA)

VSA helpt het voertuig in bochten te stabiliseren indien het voertuig meer of minder draait dan was bedoeld. Het helpt ook bij het handhaven van tractie op gladde wegdekken. Dit gebeurt door het reguleren van het motorvermogen en het selectief gebruik van de remmen.

■ Werking van VSA-systeem

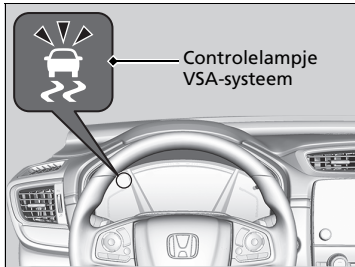

Wanneer VSA wordt geactiveerd, merkt u waarschijnlijk dat de motor niet op het gaspedaal reageert. Wellicht hoort u ook geluid uit het hydraulische systeem. Ook ziet u dat het controlelampje gaat knipperen.

*1: Modellen met het sleutellose toegangssysteem hebben een knop **ENGINE START/STOP** in plaats van een contactschakelaar.

* Niet beschikbaar op alle modellen

► Voertuigstabiliteitsassistentiesysteem (VSA)

Het is mogelijk dat het VSA-systeem niet goed functioneert bij gemengde bandtypes en bandmaten. Zorg ervoor dat u banden van hetzelfde type en dezelfde maat gebruikt en dat de bandenspanningen aan de specificaties voldoen.

Wanneer het VSA-controlelampje tijdens het rijden gaat branden en blijft branden, is het mogelijk dat er een probleem in het systeem is. Hoewel het mogelijk is dat dit geen belemmering vormt bij normaal rijden, dient u uw voertuig onmiddellijk door uw dealer te laten controleren.

VSA kan niet in alle rijomstandigheden de stabiliteit verbeteren en regelt niet het volledige remsysteem. U dient nog steeds met een voor de omstandigheden passende snelheid te rijden en bochten te nemen en altijd een bepaalde veiligheidsmarge in acht te nemen.

De belangrijkste functie van het VSA-systeem is de elektronische stabiliteitsregel (ESC). Het systeem bevat ook een tractieregelingsfunctie.

De controlelampjes van adaptive cruise control (ACC)*, adaptive cruise control (ACC) met Low Speed Follow (LSF)*, waarschuwingssysteem voor het verlaten van de rijbaan, voertuigstabiliteitsregeling (VSA), voertuigstabiliteitsregeling (VSA) UIT, waarschuwingssysteem voor bandenspanning, botsingsbeperkingsysteem (CMBS) en parkeerrem en remsysteem (amber) kunnen amberkleurig gaan branden en een bericht kan worden weergegeven in de interface voor bestuurdersinformatie wanneer u het contactslot in de stand AAN [II]^{*1} zet nadat de accu opnieuw is aangesloten. Rijd een korte afstand met een snelheid van meer dan 20 km/h. Alle genoemde controlelampjes zouden uit moeten gaan. Als er een niet uit gaat, laat u het voertuig door een dealer controleren.

■ VSA in- en uitschakelen

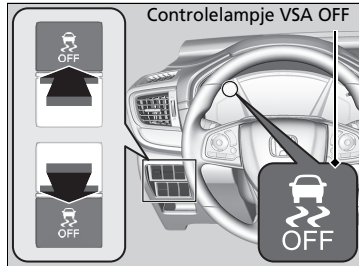

Deze knop bevindt zich onder het instrumentenpaneel aan bestuurderszijde. Als u VSA-functies gedeeltelijk wilt in- en uitschakelen, houdt u deze knop ingedrukt totdat u een pieptoon hoort.

Uw voertuig beschikt over normale prestaties voor remmen en bochten nemen, maar de tractiecontrolefunctie zal minder effectief worden.

Om VSA-functies weer in te schakelen, drukt u op de knop  tot u een pieptoon hoort.

VSA wordt ingeschakeld telkens wanneer u de motor start, zelfs wanneer u het tijdens de laatste rit moet uw voertuig hebt uitgeschakeld.

► Voertuigstabiliteitsassistentiesysteem (VSA)

Onder bepaalde ongewone omstandigheden, bijv. wanneer uw voertuig vastraakt in ondiepe modder of verse sneeuw, kan het eenvoudiger zijn het voertuig los te krijgen met VSA tijdelijk uitgeschakeld.

Wanneer de knop  wordt ingedrukt, werkt de tractieregeling minder goed. Hierdoor kunnen de wielen slippen bij een lage snelheid. U dient alleen dan te proberen uw voertuig los te krijgen met uitgeschakeld VSA-systeem, indien het niet lukt het voertuig te bevrijden terwijl het VSA-systeem is ingeschakeld.

Schakel VSA onmiddellijk na het loskrijgen van uw voertuig weer in. We adviseren om niet met uw voertuig te rijden wanneer het VSA-systeem is uitgeschakeld.

Het is mogelijk dat u direct na het starten van de motor of tijdens het rijden een uit het motorcompartiment afkomstig geluid van een motor hoort terwijl systeemcontroles worden uitgevoerd. Dit is normaal.

Agile Handling Assist

Remt, indien nodig, licht op elk van de voor- en achterwielen als u aan het stuurwiel draait en helpt de stabiliteit en prestaties van het voertuig tijdens het nemen van bochten te ondersteunen.

Agile Handling Assist

Het Agile Handling Assist-systeem kan niet in alle rijssituaties de stabiliteit verbeteren. U dient nog steeds met een voor de omstandigheden passende snelheid te rijden en bochten te nemen en altijd een bepaalde veiligheidsmarge in acht te nemen.

Wanneer het controlelampje van het VSA-systeem gaat branden en aan blijft tijdens het rijden, wordt het Agile Handling Assist-systeem niet geactiveerd.

Mogelijk hoort u geluid vanuit de motorruimte als het Agile Handling Assist-systeem geactiveerd is. Dit is normaal.

Real Time AWD met intelligent regelsysteem*

Uw voertuig is uitgerust met het AWD-systeem. Wanneer het systeem een verlies van voorwieltractie detecteert, wordt automatisch een gedeelte van het vermogen overgebracht naar de achterwielen. Hierdoor kunt u alle beschikbare tractie benutten wat de mobiliteit kan verbeteren.

U moet nog steeds even voorzichtig te werk gaan bij het accelereren, sturen en remmen als bij een voertuig met tweewielaandrijving.

Als u alle vier wielen overmatig laat slippen en het AWD-systeem oververhit, krijgen alleen de voorwielen vermogen. Stop in dat geval tot het systeem afkoelt.

Real Time AWD met intelligent regelsysteem*

ATTENTIE

Laat de voorbanden van uw voertuig niet gedurende een langere tijd slippen. Het gedurende een langere tijd laten slippen van de voorbanden kan schade aan de transmissie of het achterdifferentieel veroorzaken.

Het is mogelijk dat het AWD-systeem niet goed functioneert wanneer het bandentype en de bandenmaat verschillend zijn. Zorg ervoor dat u banden van hetzelfde type en dezelfde maat gebruikt en dat de bandenspanningen aan de specificaties voldoen.

► **Banden en wiel vervangen** BLZ. 707

Waarschuwingssysteem voor bandenspanning

Het waarschuwingssysteem voor bandenspanning van dit voertuig meet niet rechtstreeks de bandenspanning, maar controleert en vergelijkt de afrolradius en omwentelingseigenschappen van elk wiel en elke band tijdens het rijden, om te bepalen of één of meer banden een zeer lage spanning hebben.

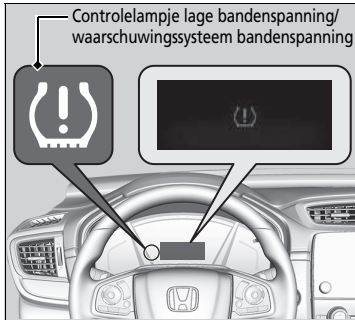

Hierdoor gaat het controlelampje lage bandenspanning/waarschuwing bandenspanning branden en verschijnt er een bericht op de interface voor bestuurdersinformatie.

*1: Modellen met het sleutellose toegangssysteem hebben een knop **ENGINE START/STOP** in plaats van een contactschakelaar.

* Niet beschikbaar op alle modellen

►► Waarschuwingssysteem voor bandenspanning

Het systeem controleert de banden niet tijdens het rijden bij lage snelheid.

Lage omgevingstemperaturen en hoogteveranderingen zijn direct van invloed op de bandenspanning en kunnen ertoe leiden dat het controlelampje lage bandenspanning/waarschuwing bandenspanning gaat branden.

De bandenspanning van banden die zijn gevuld in:

- warm weer kan in koud weer te laag worden.
- koud weer kan in warm weer te hoog worden.

Het controlelampje lage bandenspanning/waarschuwingssysteem bandenspanning gaat niet branden bij te hoge bandenspanning.

Het is mogelijk dat het waarschuwingssysteem voor bandenspanning niet goed functioneert wanneer het bandentype en de bandenmaat gemengd zijn.

Zorg dat u banden van hetzelfde type en dezelfde maat gebruikt.

►► **Banden controleren en onderhouden**

BLZ. 705

De controlelampjes van adaptive cruise control (ACC)*, adaptive cruise control (ACC) met Low Speed Follow (LSF)*, waarschuwingssysteem voor het verlaten van de rijbaan, voertuigstabiliteitsregeling (VSA), voertuigstabiliteitsregeling (VSA) UIT, waarschuwingssysteem voor bandenspanning, botsingsbeperkingsysteem (CMBS) en parkeerrem en remsysteem (amber) kunnen amberkleurig gaan branden en een bericht kan worden weergegeven in de interface voor bestuurdersinformatie wanneer u het contactslot in de stand AAN **II***¹ zet nadat de accu opnieuw is aangesloten. Rijd een korte afstand met een snelheid van meer dan 20 km/h. Alle genoemde controlelampjes zouden uit moeten gaan. Als er een niet uit gaat, laat u het voertuig door een dealer controleren.

■ Initialisatie van het waarschuwingssysteem voor bandenspanning

U moet het waarschuwingssysteem voor bandenspanning initialiseren telkens wanneer u:

- De druk in één of meer banden aanpast.
- De wielen roteert.
- Eén of meer banden vervangt.

Alvorens het waarschuwingssysteem voor bandenspanning te initialiseren:

- De koude bandenspanning voor alle vier de banden instellen.
 - ➔ **Banden controleren** BLZ. 705

Zorg ervoor dat:

- Het voertuig volledig stilstaat.

■ Modellen met continu variabele transmissie

- De transmissie in de stand **P** staat.

■ Modellen met handgeschakelde transmissie

- De schakelhendel staat in **N**.

■ Alle modellen

- De contactschakelaar bevindt zich in de stand AAN **II***1.

*1: Modellen met het sleutellose toegangssysteem hebben een knop **ENGINE START/STOP** in plaats van een contactschakelaar.

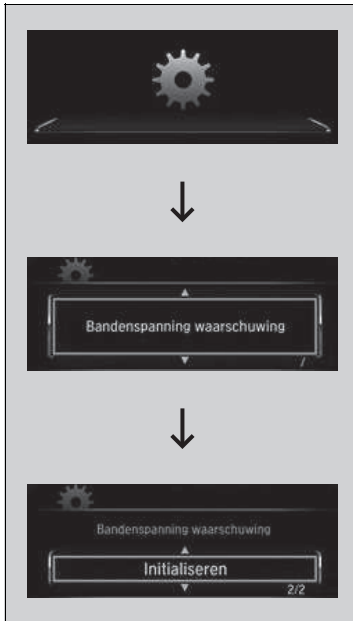

Modellen met audiosysteem met kleurenscherm

U kunt het systeem initialiseren met de aanpassingsfuncties op de interface voor bestuurdersinformatie.

1. Druk op en vervolgens / om (Persoonlijke instellingen) te selecteren en druk vervolgens op de knop **ENTER**.
 - **Bandenspanning waarschuwing** verschijnt op het display.
 2. Druk op de knop **ENTER**.
 - Het display schakelt over naar het scherm Instellingen aanpassingen waarin u **Annuleren** of **Initialiseren** kunt selecteren.
 3. Druk op / en selecteer **Initialiseren**. Druk vervolgens op de knop **ENTER**.
 - Het scherm **Voltooid** wordt weergegeven, waarna het display terugkeert naar het scherm Instellingen aanpassingen.
- Als het bericht **Mislukt** verschijnt, herhaalt u stappen 2-3.
 - Het initialisatieproces wordt automatisch voltooid.

► Waarschuwingssysteem voor bandenspanning

Het controlelampje lage bandenspanning/waarschuwing bandenspanning kan vertraagd gaan branden of helemaal niet gaan branden als:

- U snel gas geeft, afremt of aan het stuurwiel draait.
- U op besneeuwde of gladde wegen rijdt.
- Sneeuwkettingen worden gebruikt.

Het controlelampje lage bandenspanning/waarschuwing bandenspanning kan onder de volgende omstandigheden gaan branden:

- Er wordt een thuiscomer gebruikt.
- Er is een zwaardere en ongelijke belasting op de banden dan bij de initialisatie, zoals bij het trekken van een aanhanger/caravan.
- Sneeuwkettingen worden gebruikt.

► Initialisatie van het waarschuwingssysteem voor bandenspanning

- Het waarschuwingssysteem voor bandenspanning kan niet worden geïnitieerd als een compact reservewiel is gemonteerd.
- Het initialisatieproces heeft ongeveer 30 minuten cumulatieve rijtijd met een snelheid tussen 40-100 km/h nodig.
- Als tijdens deze periode het contact wordt ingeschakeld en het voertuig niet binnen 45 seconden gaat rijden, zal het controlelampje voor lage bandenspanning kort branden. Dit is normaal en geeft aan dat de initialisatie nog niet is voltooid.

Als de sneeuwkettingen zijn aangebracht, verwijdert u deze alvorens het waarschuwingssysteem voor bandenspanning te initialiseren.

Als zelfs wanneer banden met de juiste spanning zijn gemonteerd het controlelampje lage bandenspanning/waarschuwing bandenspanning gaat branden, laat u het voertuig door een dealer controleren.

Wij adviseren banden van hetzelfde merk, model en grootte als de originelen te gebruiken. Vraag een dealer om meer informatie.



Modellen met display-audio

U kunt het systeem initialiseren met de instelbare functie in het audio-informatiescherm.

1. Stel de voedingsmodus in op AAN.
2. Selecteer .
3. Selecteer **Instellingen**.
4. Selecteer **Voertuig**.
5. Selecteer **Bandenspanning waarschuwing**.
6. Selecteer **Annuleren** of **Initialiseren**.

- Als het bericht **Mislukt** verschijnt, herhaalt u stappen 4-5.
- Het initialisatieproces wordt automatisch voltooid.

Beeld koplampen afstellen

Het besturen van een voertuig met het stuur rechts in rechts verkeer of een voertuig met het stuur links in links verkeer veroorzaakt schittering van koplampen bij tegenliggers. U dient met behulp van afdektape de verspreiding van de koplampstraal aan te passen.

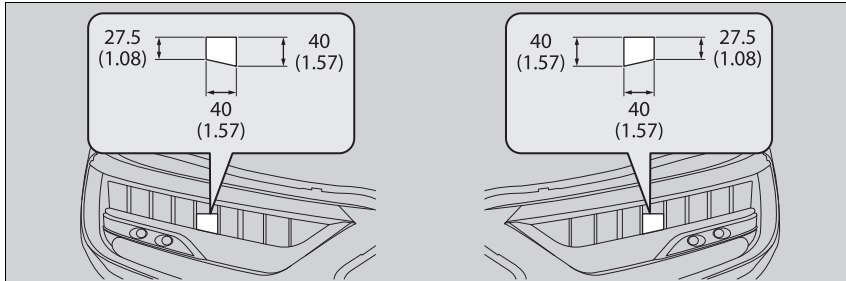

1. Bereid twee stukken afdektape voor die 40 mm breed en 40 mm lang zijn.
 - Gebruik verduisterend afdektape, zoals waterdicht afdichttape.
2. Plak de tape zoals afgebeeld op het buitenste deel van het glas.

Beeld koplampen afstellen

Zorgt dat u de tape niet op de verkeerde plek aanbrengt. Als de koplampstraal onjuist wordt verspreid, kan dit in strijd zijn met de in uw land geldende wet- en regelgeving. Vraag bij uw dealer om meer informatie.

Dode hoek-informatiesysteem*

Is bedoeld om in een specifieke waarschuwingszone voertuigen te detecteren die zich naast uw voertuig bevinden; het gaat voornamelijk om gebieden waar het zicht wordt geblokkeerd, de zogenaamde "dode hoeken". Als het systeem detecteert dat er voertuigen in de aangrenzende rijstroken uw voertuig van achteren naderen, gaat het betreffende controlelampje gedurende enkele seconden branden wanneer u van rijstrook verandert.

►► Dode hoek-informatiesysteem*

⚠ WAARSCHUWING

U dient voordat u van rijstrook wisselt visueel te controleren of het veilig is om van rijstrook te wisselen. Doet u dit niet, dan kan dit leiden tot een botsing met ernstig letsel of de dood tot gevolg.

Vertrouw niet alleen op de informatie van het dode hoek-informatiesysteem bij het veranderen van rijstrook.



Controleer altijd in beide buitenspiegels en de achteruitkijkspiegel of er zich geen voertuigen achter u bevinden voordat u van rijstrook verandert.

Belangrijke veiligheidsherinnering

Net als alle assistentiesystemen heeft het dode hoek-informatiesysteem beperkingen. Wanneer u te veel vertrouwt op het dode hoek-informatiesysteem kan dit botsingen tot gevolg hebben.

Het systeem dient alleen voor uw gemak.

Zelfs als een voorwerp zich binnen de waarschuwingszone bevindt, kunnen de volgende situaties voorkomen.

- Het controlelampje van het dode hoek-informatiesysteem gaat niet branden als gevolg van obstakels (spetters, enz.) en het bericht  verschijnt op de interface voor bestuurdersinformatie.
- Het controlelampje van het dode hoek-informatiesysteem kan ook gaan branden wanneer het bericht  op de interface voor bestuurdersinformatie wordt weergegeven.

■ Hoe het systeem werkt

- Radarsensoren detecteren een voertuig in de alarmzone wanneer uw voertuig vooruit rijdt met 20 km/h of sneller.

Radarsensoren: onder de hoeken van de achterbumper

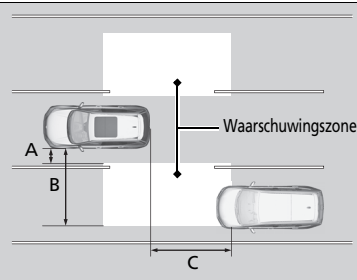

Bereik waarschuwingzone

- A: Ongeveer 0,5 m
- B: Ongeveer 3 m
- C: Ongeveer 3 m

☒ Dode hoek-informatiesysteem*

U kunt de instelling van het dode hoek-informatiesysteem wijzigen.

☒ Instelbare functies BLZ. 408

Schakel het systeem uit wanneer u een aanhanger/caravan trekt.

Het is mogelijk dat het systeem niet goed werkt wanneer:

- De extra massa ervoor zorgt dat het voertuig kantelt waardoor het bereik van de radarsensoren verandert.
- De aanhanger/caravan zelf kan door de radarsensoren gedetecteerd worden, waardoor de controlelampjes van het dode hoek-informatiesysteem gaan branden.

Het controlelampje van het dode hoek-informatiesysteem kan onder de volgende omstandigheden mogelijk niet gaan branden:

- Het voertuig blijft niet langer dan twee seconden in waarschuwingzone.
- Een voertuig is geparkeerd in een zijstraat.
- Het verschil in snelheid tussen uw voertuig en het voertuig dat u inhaalt groter is dan 10 km/h.
- Een object dat niet wordt gedetecteerd door de radarsensoren nadert of passeert uw voertuig.
- Een voertuig in de rijbaan naast u een motor of ander klein voertuig.

Modellen met continue variabele transmissie

Het systeem werkt niet in de stand **R**.

■ Wanneer het systeem een voertuig detecteert

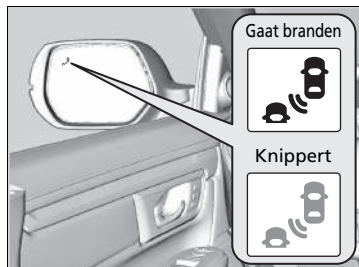

Waarschuwinglampje dode hoek-informatiesysteem:

Bevindt zich op de buitenspiegels aan beide zijden.

Gaet branden wanneer:

- Een voertuig van achteren de waarschuwingszone binnenkomt om u in te halen met een maximaal snelheidsverschil van 50 km/h.
- U een voertuig inhaalt met een snelheidsverschil van niet meer dan 20 km/h.

Gaet knipperen in combinatie met een pieptoon wanneer:

U de richtingaanwijzerhendel in de richting van het gedetecteerde voertuig verplaatst. De zoemer klinkt nu driemaal.

►► Dode hoek-informatiesysteem*

De werking van het dode hoek-informatiesysteem kan negatief worden beïnvloed wanneer:

- Objecten (vangrails, lantaarnpalen, bomen, enz.) worden gedetecteerd.
- Een object dat geen radiogolven weerkaatst, zoals een motorfiets, zich in de waarschuwingszone bevindt.
- U op een bochtige weg rijdt.
- Een voertuig van een andere rijstrook naar de rijstrook aangrenzend aan uw voertuig gaat.
- Het systeem externe elektrische interferentie waarneemt.
- De achterbumper of sensoren zijn niet goed gerepareerd of de achterbumper is vervormd.
- De richting van de sensoren is gewijzigd.
- U in slecht weer rijdt (regen, sneeuw en mist).
- U op een hobbelige weg rijdt.
- U een krappe bocht neemt waarbij het voertuig iets kantelt.

Voor een juiste werking van het dode hoek-informatiesysteem:

- Houd het gebied rondom de hoek van de achterbumper altijd schoon.
- Breng geen stickers en dergelijke aan in het gebied rondom de hoek van de achterbumper.
- Breng uw voertuig naar een dealer als het gebied rondom de hoek van de achterbumper of de radarsensoren moeten worden gerepareerd, of wanneer het gebied rondom de hoek van de achterbumper is beschadigd.

Honda Sensing is een bestuurdersondersteuningssysteem dat gebruik maakt van twee verschillende sensoren: een radarsensor in de voorgrille en een sensorcamera voor die aan de binnenkant van de voorruit, achter de achteruitkijkspiegel is gemonteerd.

Honda Sensing heeft de volgende functies.

■ De functies die zonder schakelaar worden geactiveerd

- Botsingsbeperkingssysteem (CMBS) ➡ BLZ. 558
- Waarschuwingssysteem verlaten rijbaan ➡ BLZ. 609
- Verkeersbordenherkenningssysteem ➡ BLZ. 615

■ De functies die met een schakelaar worden geactiveerd

- Adaptive Cruise Control (ACC) met Low Speed Follow (LSF)* ➡ BLZ. 569
- Adaptive Cruise Control (ACC)* ➡ BLZ. 586
- Lane Keeping Assist-systeem (LKAS) ➡ BLZ. 601

■ Werking schakelaars voor de ACC*/ACC met LSF*/LKAS

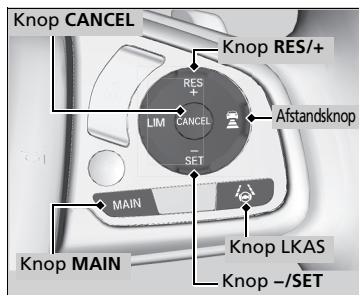

■ Knop MAIN

Druk hierop om de stand-by-modus voor ACC*, ACC met LSF* en LKAS te activeren. Of druk hierop om deze systemen te annuleren.

■ Knop LKAS

Druk hierop om LKAS te activeren of te annuleren.

■ Knoppen RES/+ en -/SET

Druk op **RES/+** om de ACC*/ACC met LSF* te hervatten of de voertuigsnelheid te verhogen. Druk op **-/SET** om de ACC*/ACC met LSF* in te stellen of de voertuigsnelheid te verlagen.

■ Afstandsknop

Druk op de knop  (interval) om het volginterval van ACC*/ACC met LSF* te wijzigen.

■ Knop CANCEL

Druk hierop om de ACC*/ACC met LSF* te annuleren.

■ Inhoud op interface voor bestuurdersinformatie

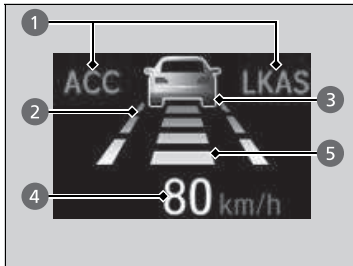

U ziet de huidige status van de ACC*, ACC met LSF* en LKAS.

- 1 Geeft aan dat de ACC*, ACC met LSF* en LKAS kunnen worden geactiveerd.
- 2 Geeft aan dat LKAS is geactiveerd en of er wel of geen rijstrookmarkeringen worden gedetecteerd.
- 3 Geeft aan of er wel of geen voorliggend voertuig wordt gedetecteerd.
- 4 Toont de ingestelde voertuigsnelheid.
- 5 Toont het ingestelde voertuiginterval.

▣ Inhoud op interface voor bestuurdersinformatie

Op het head-up display* kan de huidige status van elke functie worden weergegeven.

➤ **Head-updisplay*** BLZ. 168

* Niet beschikbaar op alle modellen

Botsingsbeperkingssysteem (CMBS)

Dit systeem kan u assisteren wanneer er kans is op een botsing met een voertuig of een voetganger dat/die vóór uw voertuig wordt gedetecteerd. Het CMBS is ontwikkeld om u te waarschuwen wanneer de kans op een botsing bestaat en om de voertuigsnelheid te verlagen om de ernst van de botsing te minimaliseren wanneer een botsing waarschijnlijk onvermijdbaar is.

» Botsingsbeperkingssysteem (CMBS)

Belangrijke veiligheidsherinnering

Het CMBS is ontwikkeld om de ernst van een onvermijdbare botsing te verminderen. Het voorkomt geen botsingen noch stopt het het voertuig automatisch. Het is nog steeds uw verantwoordelijkheid om naargelang de rijomstandigheden het rempedaal en het stuurwiel op juiste wijze te bedienen.

Modellen met handgeschakelde transmissie

Als het CMBS wordt geactiveerd, stopt de motor mogelijk automatisch.

Start de motor op de normale manier als de motor stopt.

➤ **Motor starten** BLZ. 510, 513

Onder bepaalde omstandigheden kan het mogelijk zijn dat het CMBS niet geactiveerd wordt of een voertuig voor uw voertuig niet detecteert:

➤ **CMBS-omstandigheden en -beperkingen**
BLZ. 563

Er is meer informatie beschikbaar over het omgaan met de camera waarmee dit systeem is uitgerust.

➤ **Voorsensorcamera** BLZ. 623

Zie de volgende pagina voor informatie over de juiste hantering van de radarsensor.

➤ **Radarsensor** BLZ. 625

Hoe het systeem werkt

Wanneer gebruiken

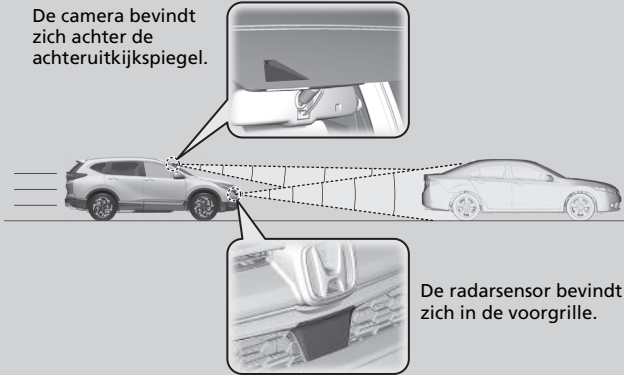

Het systeem begint de weg vóór u te bewaken wanneer de voertuigsnelheid ongeveer 5 km/h is en er een voorliggend voertuig is.

Het CMBS wordt geactiveerd wanneer:

- Het verschil in snelheid tussen uw voertuig en een voertuig of voetganger dat/die vóór u wordt gedetecteerd, ongeveer 5 km/h of hoger wordt en er kans op een botsing is.
- Uw rijnsnelheid ongeveer 100 km/h of minder is en het systeem vaststelt dat er kans is op een botsing met:
 - Voertuigen die vóór u worden gedetecteerd (stilstaand, tegenliggend of in dezelfde richting rijdend).
 - Een voetganger die vóór u wordt gedetecteerd.
- Uw rijnsnelheid hoger is dan 100 km/h en het systeem vaststelt dat er kans is op een botsing met een voertuig dat vóór u wordt gedetecteerd en dat in dezelfde richting rijdt.

▶▶ Hoe het systeem werkt

Wanneer het CMBS wordt geactiveerd, kan het systeem automatisch remmen. Het systeem wordt geannuleerd wanneer uw voertuig stopt of er geen risico van een mogelijke botsing wordt vastgesteld.

■ Als het systeem wordt geactiveerd

Het systeem waarschuwt via geluidssignalen en meldingen op het display dat er een botsing kan ontstaan en stopt hiermee wanneer de botsing is vermeden.

- ▶ Neem de juiste maatregelen om een botsing te voorkomen (remmen, van rijstrook veranderen, enz.)

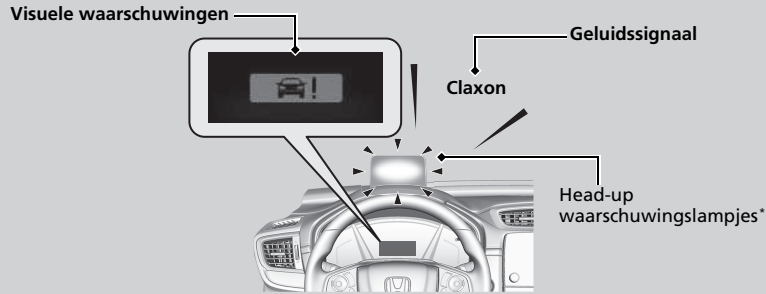

In het vroegste waarschuwingsstadium voor een botsing kunt u de afstand (**Ver/Normaal/Dichtbij**) tussen voertuigen waarbij waarschuwingen worden gegeven via de interface voor bestuurdersinformatie of het audio-/informatiescherm instellen.

➤ **Instelbare functies** BLZ. 157, 408

➤ Hoe het systeem werkt

De camera in het CMBS is tevens ontworpen om voetgangers te detecteren.

Onder bepaalde omstandigheden is het echter mogelijk dat deze functie voor voetgangersdetectie niet wordt geactiveerd of een voetganger vóór uw voertuig niet detecteert.

Raadpleeg de volgende lijst om te zien welke omstandigheden betrekking hebben op beperkingen van de voetgangersdetectie.

➤ **CMBS-omstandigheden en -beperkingen**

BLZ. 563

De head-up waarschuwing* maakt gebruik van een lens aan de voorkant van het dashboard.

Bedek de lens niet en mors er geen vloeistof op.

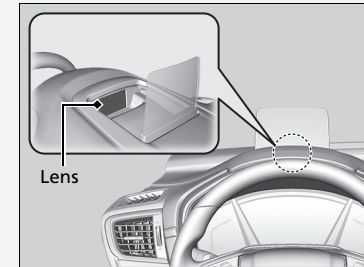

■ Waarschuwingsfasen bij botsingen

Het systeem heeft drie waarschuwingsfasen voor een mogelijke botsing. Afhankelijk van de omstandigheden kan het echter gebeuren dat het CMBS niet alle fasen doorloopt voordat de laatste fase begint.

Afstand tussen voertuigen		CMBS			
		De sensoren detecteren een voertuig	Elektronische veiligheidsgordelspanner	Hoorbare en visuele WAARSCHUWINGEN	Remmen
Fase een		Er bestaat een risico op een botsing met het voertuig voor u.	—	Bij de instelling Ver worden visuele en hoorbare waarschuwingen gegeven op een grotere afstand van een vóór u rijdend voertuig dan bij Normaal , en bij de instelling Dichtbij op een kortere afstand dan bij Normaal .	—
Fase twee		Het risico op een botsing is toegenomen, de reactietijd is verminderd.	Spant de veiligheidsgordel van de bestuurder een paar keer zachtjes aan als fysieke waarschuwing. 	Zichtbare en hoorbare waarschuwingen.	Licht bediend
Fase drie		Het CMBS bepaalt dat een botsing onvermijdelijk is.	Spant de veiligheidsgordels van de bestuurder en de voorpassagier krachtig aan. 		Krachtig bediend

■ CMBS Aan en Uit

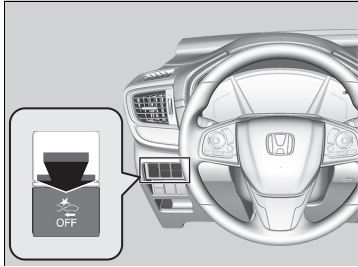

Druk op deze knop en houd de knop ingedrukt tot de zoemer klinkt om het systeem in of uit te schakelen.

Als het CMBS is uitgeschakeld:

- Het CMBS-controlelampje gaat aan op het instrumentenpaneel.
- Een melding op de interface voor bestuurdersinformatie herinnert u eraan dat het systeem is uitgeschakeld.

Het CMBS wordt ingeschakeld telkens wanneer u de motor start, zelfs wanneer u het tijdens de laatste rit uw voertuig hebt uitgeschakeld.

► Botsingsbeperkingssysteem (CMBS)

Het CMBS wordt mogelijk automatisch uitgeschakeld en het CMBS-controlelampje gaat branden en blijft branden onder bepaalde omstandigheden.

► CMBS-omstandigheden en -beperkingen BLZ. 563

Als het CMBS is geactiveerd, blijft dit werken, zelfs als het gaspedaal gedeeltelijk wordt ingedrukt. Het wordt echter wel uitgeschakeld als het gaspedaal volledig wordt ingedrukt.

De controlelampjes van adaptive cruise control (ACC)*, adaptive cruise control (ACC) met Low Speed Follow (LSF)*, waarschuwingssysteem voor het verlaten van de rijbaan, voertuigstabiliteitsregeling (VSA), voertuigstabiliteitsregeling (VSA) UIT, waarschuwingssysteem voor bandenspanning, botsingsbeperkingssysteem (CMBS) en parkeerrem en remsysteem (amber) kunnen amberkleurig gaan branden en een bericht kan worden weergegeven in de interface voor bestuurdersinformatie wanneer u het contactslot in de stand AAN ^{*1} zet nadat de accu opnieuw is aangesloten. Rijd een korte afstand met een snelheid van meer dan 20 km/h. Alle genoemde controlelampjes zouden uit moeten gaan. Als er een niet uit gaat, laat u het voertuig door een dealer controleren.

*1: Modellen met het sleutellose toegangssysteem hebben een knop **ENGINE START/STOP** in plaats van een contactschakelaar.

■ CMBS-omstandigheden en -beperkingen

Het systeem wordt mogelijk automatisch uitgeschakeld en het CMBS-controlelampje gaat branden onder bepaalde omstandigheden. Onderstaand vindt u enkele voorbeelden van deze omstandigheden. Andere omstandigheden kunnen bepaalde functies van het CMBS verminderen.

📷 Voorsensorcamera BLZ. 623

■ Omgevingsomstandigheden

- Rijden bij slecht weer (regen, mist, sneeuw, enz.).
- Plotselinge veranderingen tussen licht en donker zoals bij het in- of uitrijden van een tunnel.
- Er is weinig contrast tussen objecten en de achtergrond.
- Wanneer de zon laag staat (bijvoorbeeld bij zonsopgang of schemering).
- Er sprake is van een sterke lichtweerkaatsing vanaf het wegdek.
- Rijden in de schaduw van bomen, gebouwen, enz.
- Obstakels op de weg of objecten langs de weg kunnen ten onrechte worden gezien als voertuigen en voetgangers.
- Lichtweerkaatsingen aan de binnenzijde van de voorruit.
- Rijden in de nacht of onder donkere omstandigheden, zoals in een tunnel (door slechte lichtomstandigheden worden voetgangers of andere voertuigen mogelijk niet gedetecteerd).

■ Staat van het wegdek

- Rijden op een besneeuwd of nat wegdek (rijstrookmarkeringen niet zichtbaar, voertuigsporen, reflectie van lichten, opspattend water, hoog contrast).
- Rijden op bochtige, slingerende of golvende wegen.
- De weg is heuvelachtig of het voertuig nadert de top van een heuvel.

📷 CMBS-omstandigheden en -beperkingen

Laat het voertuig door een dealer controleren als u ongewoon gedrag van het systeem bemerkt (als het waarschuwingsbericht bijvoorbeeld te vaak wordt weergegeven).

■ **Staat van het voertuig**

- De lenzen van de koplampen zijn vuil of de koplampen zijn niet goed afgesteld.
- De voorruit is aan de buitenzijde bedekt met vuil, modder, bladeren, natte sneeuw, enz.
- De binnenkant van de voorruit is beslagen.
- Een abnormale band- of wielconditie (onjuiste maat, verschillende maten of samenstellingen, onjuiste bandenspanning, enz.).
- Wanneer sneeuwkettingen zijn gemonteerd.
- Het voertuig helt naar achteren door een zware lading of wijzigingen aan de ophanging.
- De temperatuur van de camera wordt te hoog.
- Rijden met de parkeerrem ingeschakeld.
- De radarsensor in de voorgrille wordt vuil.
- Het voertuig trekt een aanhanger/caravan.
- Rijden in de nacht of onder donkere omstandigheden (zoals in tunnels) met de koplampen uitgeschakeld.

■ Detectiebeperkingen

- Er steekt plotseling een voertuig of voetganger vóór u over.
- De afstand tussen uw voertuig en het voertuig of de voetganger vóór u is te kort.
- Een trager rijdend voertuig snijdt u af en remt plotseling.
- Wanneer u snel gas geeft en het voertuig of de voetganger vóór u op hoge snelheid nadert.
- Het voertuig vóór u is een motorfiets, fiets, scootmobiel of ander klein voertuig.
- Wanneer er zich dieren vóór uw voertuig bevinden.
- Wanneer u op een bochtige, slingerende of golvende weg rijdt waardoor het voor de sensor moeilijk is om een voertuig vóór u goed te detecteren.
- Het verschil in snelheid tussen uw voertuig en het voertuig of de voetganger vóór u is vrij groot.
- Een tegemoetkomend voertuig wijkt plotseling uit naar uw rijstrook.
- Er steekt plotseling een voertuig vóór u over op bijvoorbeeld een kruispunt.
- Uw voertuig wijkt plotseling af van koers en komt vóór een tegenligger terecht.
- Bij het rijden door een smalle ijzeren brug.
- Als het voorliggende voertuig plotseling vertraagt.

Beperkingen die alleen gelden voor voetgangerdetectie

- Als meerdere mensen vóór uw voertuig naast elkaar lopen.
- Omgevingsomstandigheden of eigenschappen van de voetganger wijzigen de vorm van de voetganger, waardoor het systeem de persoon niet kan herkennen als een voetganger.
- Wanneer de voetganger korter is dan ongeveer 1 meter of langer is dan ongeveer 2 meter.
- Wanneer een voetganger niet opvalt in de omgeving.
- Wanneer een voetganger voorovergebogen staat of op zijn hurken zit, met de handen omhoog staat of rent.
- Wanneer meerdere voetgangers in een groepje lopen.
- Wanneer de camera een voetganger niet kan detecteren vanwege een ongebruikelijke vorm (iemand die een koffer draagt, lichaamshouding, lichaamsbouw).

■ Automatische uitschakeling

CMBS kan zichzelf automatisch uitschakelen; het controlelampje CMBS gaat branden en blijft branden als:

- De temperatuur in het systeem hoog is.
- U gedurende een lange periode off-road of op een bergweg of een bochtige of slingerende weg rijdt.
- Een abnormale conditie van de band is gedetecteerd (onjuiste bandenmaat, lekke band, enz.).
- De camera achter de achteruitkijkspiegel, of het gebied rondom de camera, inclusief de voorruit, vuil is.

Zodra de condities waardoor de CMBS werd uitgeschakeld, verbeteren of worden opgelost (bijv. reinigen), wordt het systeem weer ingeschakeld.

■ Met kleine kans op een botsing

Het CMBS kan zelfs geactiveerd worden wanneer u zich bewust bent van een voertuig voor u of wanneer er geen voertuig voor u is. Sommige voorbeelden hiervan zijn:

■ Bij het inhalen

Uw voertuig nadert een ander voertuig voor u en u wisselt van rijstrook om in te halen.

■ Op een kruising

Uw voertuig nadert of passeert een ander voertuig dat links- of rechtsaf slaat.

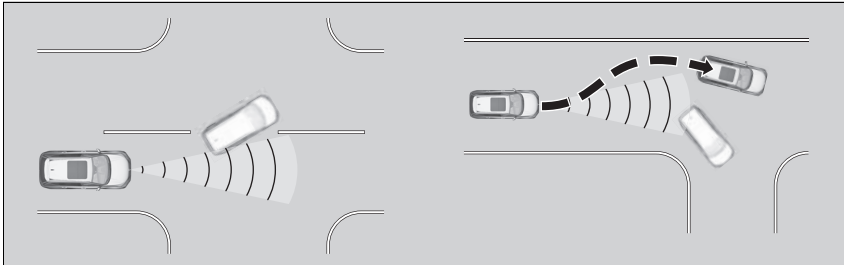

■ **In een bocht**

Tijdens het rijden door bochten komt uw voertuig op een punt waar een tegenligger recht vóór u rijdt.

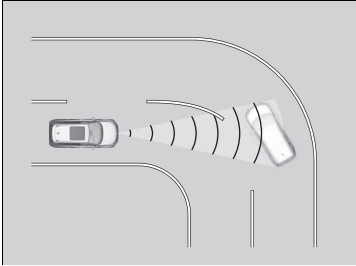

■ **Door een lage brug bij hoge snelheid**

U rijdt op hoge snelheid onder een lage of smalle brug.

■ **Verkeersdrempels, wegwerkzaamheden, sporen, objecten langs de weg, enz.**

U rijdt over verkeersdrempels, stalen wegplaten, enz. of uw voertuig nadert sporen of objecten langs de weg zoals een verkeersbord en vangrail in een bocht, of tijdens parkeren nadert uw voertuig stilstaande voertuigen of een muur.

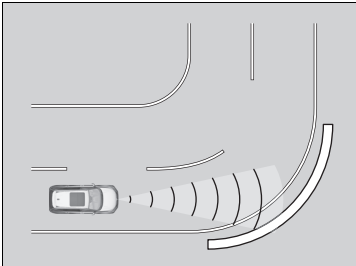

Modellen met continu variabele transmissie

Adaptive cruise control (ACC) met Low Speed Follow (LSF)*

Dit systeem helpt bij het handhaven van een constante snelheid van het voertuig en een ingestelde afstand tussen uw voertuig en een voertuig dat voor u is gedetecteerd. Als het gedetecteerde voertuig tot stilstand komt, kan ACC met LSF afremmen en uw voertuig tot stilstand brengen, zonder dat u uw voet op de rem of het gaspedaal hoeft te houden. Wanneer ACC met LSF de voertuigsnelheid verlaagt door de remmen te bedienen, gaan de remlichten van het voertuig branden.

Wanneer gebruiken

De camera bevindt zich achter de achteruitkijkspiegel.

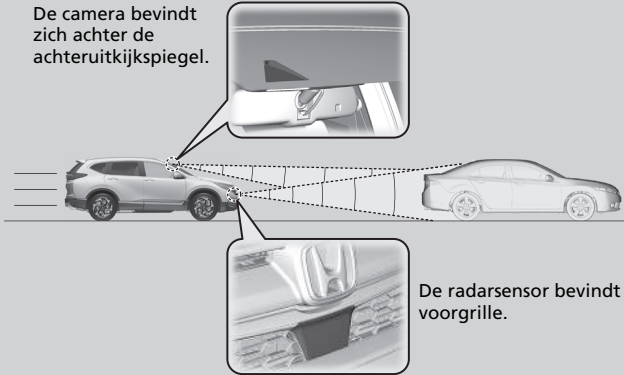

De radarsensor bevindt zich in de voorgrille.

- Voertuigsnelheid voor ACC met LSF: **Een voertuig wordt vóór u gedetecteerd binnen ACC met LSF-bereik** – ACC met LSF werkt bij snelheden tot 180 km/h.
- Voertuigen vóór u worden niet gedetecteerd binnen ACC met LSF-bereik – ACC met LSF werkt bij een snelheid van 30 km/h of hoger.
- Schakelstand voor ACC met LSF: In **D** of **S**.

Adaptive cruise control (ACC) met Low Speed Follow (LSF)*

⚠ WAARSCHUWING

Verkeerd gebruik van de ACC met LSF kan tot een ongeval leiden.

Gebruik ACC met LSF alleen tijdens het rijden op de snelweg en in goede weersomstandigheden.

⚠ WAARSCHUWING

ACC met LSF heeft een beperkte remcapaciteit en brengt het voertuig mogelijk niet op tijd tot stilstand om een botsing te voorkomen met een voertuig dat plotseling stopt voor u.

Zorg dat u altijd direct zelf het rempedaal kunt intrappen wanneer de omstandigheden dit vereisen.

Belangrijke herinnering

Net als bij elk ander systeem heeft de ACC met LSF beperkingen. Gebruik het rempedaal wanneer dat nodig is en handhaaf altijd een veilige afstand tussen uw voertuig en andere voertuigen.

Zie de volgende pagina voor informatie over de juiste hantering van de radarsensor.

➤ **Radarsensor** BLZ. 625

Er is meer informatie beschikbaar over het omgaan met de camera waarmee dit systeem is uitgerust.

➤ **Voorsensorcamera** BLZ. 623

■ Het systeem inschakelen

Hoe gebruiken

- Druk op de knop **MAIN** op het stuurwiel.

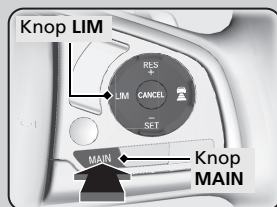

Als er een ander instrumentenpaneel wordt weergegeven, drukt u op de knop **LIM** om over te schakelen naar ACC met LSF.



ACC (groen) brandt op het instrumentenpaneel.
ACC met LSF is klaar voor gebruik.

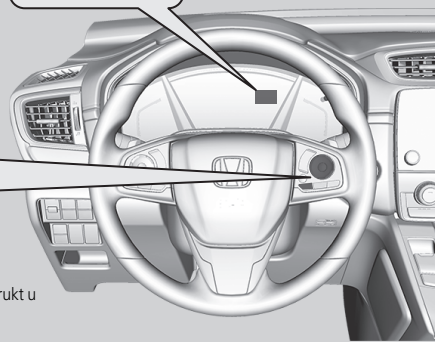

▶ Adaptive cruise control (ACC) met Low Speed Follow (LSF)*

Wanneer op de knop **MAIN** wordt gedrukt, worden zowel ACC met LSF als het Lane Keeping Assist System (LKAS) in- of uitgeschakeld.

ACC met LSF werkt mogelijk niet goed onder bepaalde omstandigheden.

🚫 Omstandigheden en beperkingen van ACC met LSF BLZ. 576

Wanneer ACC met LSF niet wordt gebruikt: Schakel adaptive cruise control uit door op de knop **MAIN** te drukken. Hierdoor wordt ook het Lane Keeping Assist System (LKAS) uitgeschakeld.

Gebruik ACC met LSF niet onder de volgende omstandigheden:

- Op wegen met druk verkeer of tijdens het rijden in een langzaam rijdende file.
- Op wegen met scherpe bochten.
- Op wegen met steile afdalingen, omdat de ingestelde voertuigsnelheid kan worden overschreden bij het afrijden van een helling. In dergelijke gevallen zal ACC met LSF de remmen niet bedienen om de ingestelde snelheid te handhaven.
- Op tolwegen of wegen met andere onderbrekingen op de rijstrook, parkeerplaatsen, of locaties met slagbomen.

De voertuigsnelheid instellen

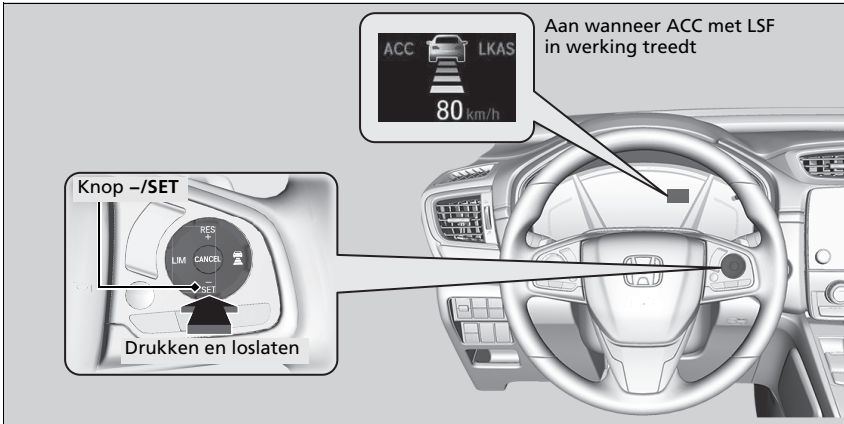

Wanneer u met een snelheid van ongeveer 30 km/h of hoger rijdt: Haal uw voet van het pedaal en druk op de knop **-/SET** wanneer u met de gewenste snelheid rijdt. Op het moment dat u de knop loslaat, wordt de ingestelde snelheid vastgelegd, en treedt ACC met LSF in werking.

Wanneer u met een snelheid van minder dan ongeveer 30 km/h rijdt: Als het voertuig rijdt en het rempedaal niet is ingetrapt, stelt u door op de knop te drukken de snelheid in op ongeveer 30 km/h, ongeacht de snelheid waarmee het voertuig op dat moment rijdt. Als uw voertuig stilstaat, kunt u de voertuigsnelheid instellen, zelfs als het rempedaal is ingetrapt.

*1: Modellen met het sleutellose toegangssysteem hebben een knop **ENGINE START/STOP** in plaats van een contactschakelaar.

* Niet beschikbaar op alle modellen

WOORD VERVOLGD

Adaptive cruise control (ACC) met Low Speed Follow (LSF)*

De controlelampjes van de adaptive cruise control (ACC) met Low Speed Follow (LSF), waarschuwingssysteem voor het verlaten van de rijbaan, voertuigstabiliteitsassistentiesysteem (VSA), voertuigstabiliteitsassistentiesysteem (VSA) UIT, waarschuwingssysteem voor bandenspanning, botsingsbeperkingsysteem (CMBS) en parkeerrem en remsysteem (amber) kunnen amber gaan branden en een bericht kan worden weergegeven in de interface voor bestuurdersinformatie wanneer u de contactschakelaar in de stand AAN **II***1 zet nadat de accu opnieuw is aangesloten. Rijd een korte afstand met een snelheid van meer dan 20 km/h. Alle genoemde controlelampjes zouden uit moeten gaan. Als er een niet uit gaat, laat u het voertuig door een dealer controleren.

De voertuigsnelheid instellen

U kunt de weergave van de ingestelde snelheid op de interface voor bestuurdersinformatie of het audio-informatiescherm wijzigen van km/h in mph en omgekeerd.

➤ **Snelheidsmeter** BLZ. 146

➤ **Instelbare functies** BLZ. 157, 408

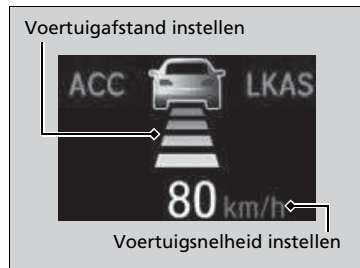

Wanneer ACC met LSF in werking treedt, verschijnen het voertuigpictogram, de intervalbalken en de ingestelde snelheid op de interface voor bestuurdersinformatie.

Bij gebruik van ACC met LSF wordt de ondersteuningsfunctie voor rechtoetrijden (een functie van het elektrische stuurbeveiligingssysteem) geactiveerd. De ondersteuningsfunctie voor rechtoetrijden maakt het gemakkelijker om uw voertuig in een rechte lijn te houden, omdat ze ervoor zorgt dat het stuurbeveiligingssysteem het natuurlijk trekken van de besturing automatisch compenseert.

■ Wanneer in bedrijf

■ Er is een voorliggend voertuig

ACC met LSF controleert of een voorliggend voertuig binnen het bereik van ACC met LSF komt. Als wordt gedetecteerd dat een voertuig binnen het bereik van ACC met LSF komt, handhaaft het ACC met LSF-systeem de ingestelde snelheid van uw voertuig of vermindert het deze om de ingestelde volgafstand ten opzichte van het voorliggende voertuig te handhaven.

📏 De volgafstand instellen of wijzigen BLZ. 580

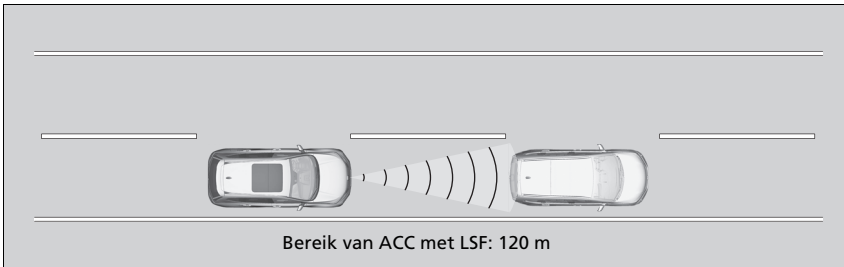

Wanneer vóór u een voertuig wordt gedetecteerd waarvan de snelheid lager is dan uw ingestelde snelheid, begint uw voertuig af te remmen.

📏 Wanneer in bedrijf

Als het voertuig voor u plotseling vertraagt of een ander voertuig snijdt u af, weerklinkt de zoemer, verschijnt er een melding op de interface voor bestuurdersinformatie en gaan de head-up waarschuwinglampjes* knipperen.

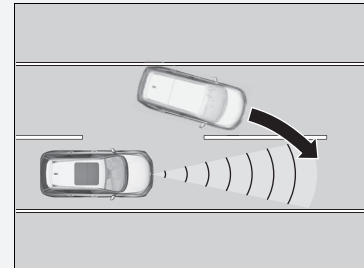

Trap het rempedaal in en handhaaf een passende afstand tot het voertuig vóór u.

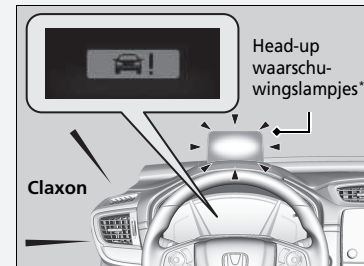

* Niet beschikbaar op alle modellen

■ Er is geen voertuig voor u



■ Wanneer u het gaspedaal intrapt

U kunt de voertuigsnelheid tijdelijk verhogen. In dat geval is er geen hoorbare of visuele waarschuwing, zelfs niet als een voertuig zich binnen het bereik van de ACC met LSF bevindt. ACC met LSF blijft aan tenzij u het annuleert. Zodra u het gaspedaal loslaat, hervat het systeem een geschikte snelheid om de volgafstand te handhaven terwijl een voorliggend voertuig binnen het bereik van ACC met LSF is.

Uw voertuig handhaaft de ingestelde snelheid, zonder dat u uw voet op het rempedaal of gaspedaal hoeft te houden.

Als er eerder vóór u een voertuig werd gedetecteerd dat voorkwam dat uw voertuig met de ingestelde snelheid kon rijden, verhoogt de ACC met LSF de snelheid van uw voertuig tot de ingestelde snelheid en handhaaft deze vervolgens.

🔗 Wanneer in bedrijf

Zelfs als het interval tussen uw voertuig en het voertuig dat vóór u wordt gedetecteerd kort is, kan ACC met LSF onder de volgende omstandigheden beginnen om uw voertuig te versnellen:

- Het voertuig vóór u rijdt met bijna dezelfde snelheid of sneller dan uw voertuig.
- Een voertuig dat u afsnijdt, gaat sneller dan uw voertuig en de afstand tussen de voertuigen wordt geleidelijk groter.

U kunt het systeem ook zodanig instellen dat een pieptoon weerklinkt wanneer een voertuig dat vóór u wordt gedetecteerd binnen en buiten het detectiebereik van ACC met LSF komt. Verander de instelling **ACC akoestisch signaal bij voorligger**.

🔗 **Instelbare functies** BLZ. 157, 408

Beperkingen

U moet mogelijk de rem gebruiken om een veilige afstand te handhaven bij het gebruik van ACC met LSF. Mogelijk werkt ACC met LSF ook niet goed onder bepaalde omstandigheden.

🔗 **Omstandigheden en beperkingen van ACC met LSF** BLZ. 576

■ Een voertuig dat vóór u wordt gedetecteerd, is binnen bereik van ACC met LSF en komt tot stilstand



Uw voertuig wordt automatisch ook afgeremd tot stilstand. Het bericht **•••••** verschijnt op de interface voor bestuurdersinformatie. Wanneer het voertuig vóór u weer begint te rijden, knippert het voertuigpictogram op de interface voor bestuurdersinformatie. Als u op de knop **RES/+** of **-/SET** drukt of het gaspedaal intrapt, werkt ACC met LSF weer binnen de eerder ingestelde snelheid.



Als er geen voertuig voor u is voordat u verder gaat rijden, trapt u het gaspedaal in; ACC met LSF werkt dan weer binnen de eerder ingestelde snelheid.

ⓘ Een voertuig dat vóór u wordt gedetecteerd, is binnen bereik van ACC met LSF en komt tot stilstand

⚠ WAARSCHUWING

Het verlaten van een voertuig dat tot stilstand is gebracht terwijl ACC met LSF actief is, kan ertoe leiden dat het voertuig weggrijdt zonder bestuurder.

Een auto die zonder bestuurder rijdt, kan een botsing veroorzaken die resulteert in ernstig letsel of de dood.

Verlaat nooit een voertuig wanneer dit tot stilstand is gebracht door ACC met LSF.

■ Omstandigheden en beperkingen van ACC met LSF

Onder bepaalde omstandigheden kan het systeem automatisch worden uitgeschakeld en het **ACC**-controlelampje gaan branden. Onderstaand vindt u enkele voorbeelden van deze omstandigheden. Andere omstandigheden kunnen de werking van bepaalde ACC-functies verminderen.

📷 **Voorsensorcamera** BLZ. 623

■ Omgevingsomstandigheden

Rijden bij slecht weer (regen, mist, sneeuw, enz.).

■ Staat van het wegdek

Rijden op een besneeuwd of nat wegdek (rijstrookmarkeringen niet zichtbaar, voertuigsporen, reflectie van lichten, opspattend water, hoog contrast).

■ Staat van het voertuig

- De voorruit is aan de buitenzijde bedekt met vuil, modder, bladeren, natte sneeuw, enz.
- Een abnormale band- of wielconditie (onjuiste maat, verschillende maten of samenstellingen, onjuiste bandenspanning, thuiscomer, enz.).
- De temperatuur van de camera wordt te hoog.
- De parkeerrem is ingeschakeld.
- Wanneer de voorgrille vuil is.
- Het voertuig helt naar achteren door een zware lading of wijzigingen aan de ophanging.
- Wanneer sneeuwkettingen zijn gemonteerd.

📷 Omstandigheden en beperkingen van ACC met LSF

Als de radarsensor moet worden hersteld of verwijderd of als de radarsensorafdekking flink is beschadigd, schakelt u het systeem uit door op de knop **MAIN** te drukken en brengt u uw voertuig naar een dealer.

Laat het voertuig door een dealer controleren als u ongewoon gedrag van het systeem bemerkt (als het waarschuwingsbericht bijvoorbeeld te vaak wordt weergegeven).

■ Detectiebependingen

- Er steekt plotseling een voertuig voor u over.
- De afstand tussen uw voertuig en het voertuig voor u is te kort.
- Een trager rijdend voertuig snijdt u af en remt plotseling.
- Wanneer u snel gas geeft en het voertuig voor u op hoge snelheid nadert.
- Het voertuig vóór u is een motorfiets, fiets, scootmobiel of ander klein voertuig.
- Wanneer er zich dieren vóór uw voertuig bevinden.
- Wanneer u op een bochtige, slingerende of golvende weg rijdt waardoor het voor de sensor moeilijk is om een voertuig vóór u goed te detecteren.

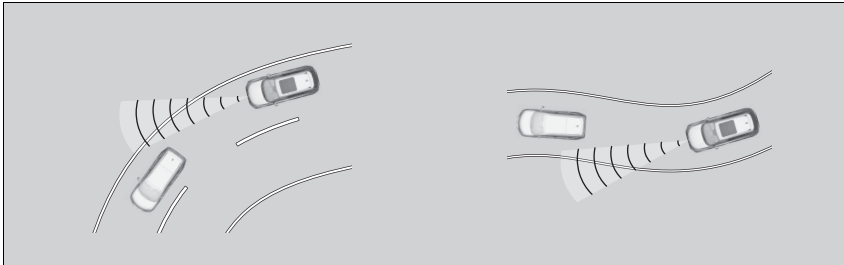

- Het verschil in snelheid tussen uw voertuig en het voertuig vóór u is vrij groot.
- Een tegemoetkomend voertuig wijkt plotseling uit naar uw rijstrook.
- Uw voertuig wijkt plotseling af van koers en komt vóór een tegenligger terecht.

- Bij het rijden over een smalle ijzeren brug.

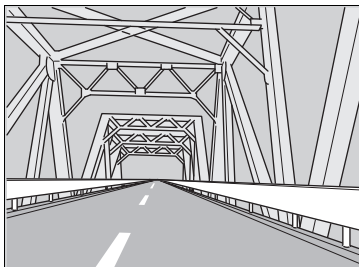

- Wanneer het voertuig vóór u plotseling remt.
- Wanneer het voertuig vóór u een unieke vorm heeft.

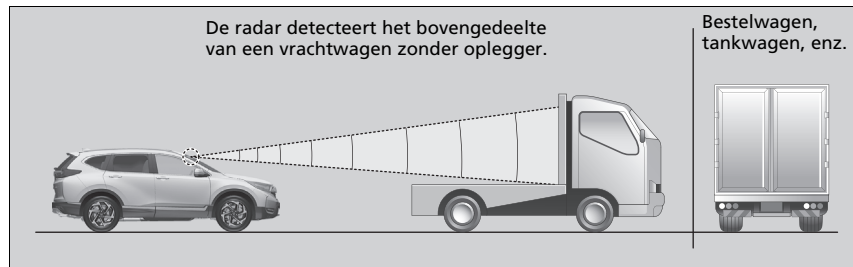

- Wanneer uw voertuig of het voertuig vóór u aan één kant van de rijstrook rijdt.

■ Voertuigsnelheid instellen

Verhoog of verlaag de voertuigsnelheid met de knop **RES/+** of **-/SET** op het stuurwiel.

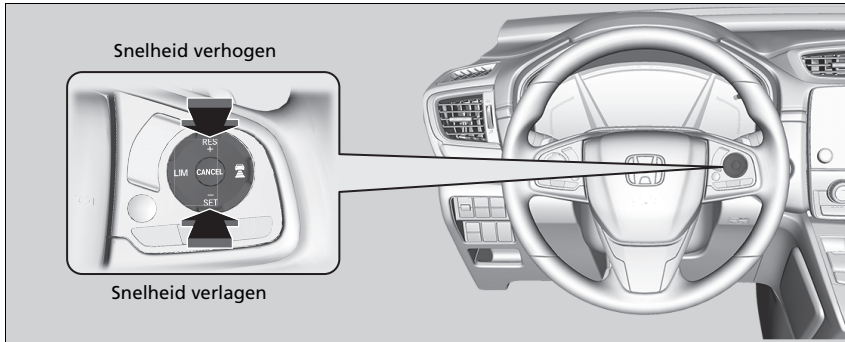

- Telkens wanneer u op de knop **RES/+** of **-/SET** drukt, wordt de voertuigsnelheid met ongeveer 1 km/h verhoogd of verlaagd.
- Als u de knop **RES/+** of **-/SET** ingedrukt houdt, wordt de voertuigsnelheid met ongeveer 10 km/h verhoogd of verlaagd.

▣ Voertuigsnelheid instellen

Als een voertuig dat vóór u wordt gedetecteerd, trager rijdt dan uw verhoogde ingestelde snelheid, versnelt ACC met LSF uw voertuig wellicht niet. Dit dient om de ingestelde afstand tussen uw voertuig en het voertuig vóór u te bewaren.

Wanneer u het gaspedaal intrapt en vervolgens de knop **-/SET** indrukt en weer loslaat, wordt de huidige snelheid van het voertuig ingesteld.

■ De volgafstand instellen of wijzigen

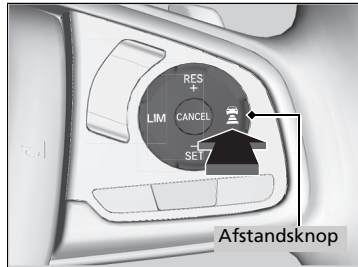





Druk op de  afstandsknop om het volginterval van ACC met LSF te wijzigen.

Telkens wanneer u op de knop drukt, wordt geschakeld tussen de instellingen voor het volginterval (de afstand tussen uw voertuig en het voertuig voor u) kort, middellang, lang en extra lang.

Bepaal de meest geschikte volgafstand op basis van de specifieke rijomstandigheden. Zorg ervoor dat de instelling voldoet aan de lokale vereisten voor de volgafstand.

Hoe hoger de voertuigsnelheid is, hoe groter de korte, middellange, lange of extra lange volgafstand wordt. Zie de volgende voorbeelden ter referentie.

Volgafstand		Bij de volgende ingestelde snelheid:	
		80 km/h	104 km/h
Kort		24,7 meter 1,1 sec	31,5 meter 1,1 sec
Gemiddeld		34,2 meter 1,5 sec	43,4 meter 1,5 sec
Lang		46,8 meter 2,1 sec	60,8 meter 2,1 sec
Extra lang		63,5 meter 2,9 sec	83,4 meter 2,9 sec

Wanneer uw voertuig automatisch stopt omdat een voertuig dat vóór u is gedetecteerd, is gestopt, zal het interval tussen de twee voertuigen verschillen op basis van de intervalinstelling van ACC met LSF.

De volgafstand instellen of wijzigen

De bestuurder dient in alle gevallen een voldoende remafstand aan te houden ten opzichte van het voertuig vóór hem. Daarnaast dient hij er zich van bewust te zijn dat er een bepaalde minimale afstand of tijd kan gelden volgens de plaatselijk geldende snelwegcode. Het is aan de bestuurder om zich aan deze regelgeving te houden.

■ Annuleren

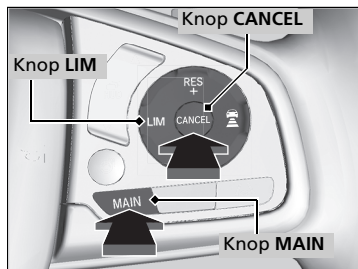

Om ACC met LSF te annuleren, kunt u het volgende doen:

- Druk op de knop **CANCEL**.
- Druk op de knop **MAIN**.
 - ▶ Het controlelampje van ACC met LSF (groen) gaat uit.
- Druk op de knop **LIM**.
- Trap het rempedaal in terwijl het voertuig vooruit rijdt.

▣ Annuleren

Hervatten van de vooraf ingestelde snelheid: Nadat u ACC met LSF hebt geannuleerd, kunt u de vooraf ingestelde snelheid hervatten terwijl deze nog steeds wordt weergegeven. Druk op de knop **RES/+**.

De ingestelde snelheid kan niet worden ingesteld of hervat wanneer ACC met LSF is uitgeschakeld met de knop **MAIN**. Druk op de knop **MAIN** om het systeem te activeren en stel vervolgens de gewenste snelheid in.

■ Automatisch annuleren

De zoemer klinkt en er verschijnt een melding op de interface voor bestuurdersinformatie wanneer ACC met LSF automatisch wordt geannuleerd. Elke van de volgende omstandigheden kan ertoe leiden dat ACC met LSF automatisch wordt geannuleerd:

- Slecht weer (regen, mist, sneeuw, enz.)
- De radarsensor in de voorgrille wordt vuil.
- Het voertuig voor u kan niet worden gedetecteerd.
- Er is een abnormale conditie van de banden gedetecteerd of de banden slippen.
- Langere tijd op een bergweg of ruw terrein rijden.
- Plotseling bewegen van stuurwiel.
- Wanneer ABS, VSA of CMBS geactiveerd is.
- Wanneer het controlelampje van het ABS- of VSA-systeem gaat branden.
- Wanneer het voertuig tot stilstand is gebracht op een zeer steile helling.
- Wanneer u de parkeerrem handmatig inschakelt.
- Wanneer het gedetecteerde voertuig binnen het bereik van ACC met LSF te dicht bij uw voertuig is.
- De camera achter de achteruitkijkspiegel, of het gebied rondom de camera, inclusief de voorruit, vuil is.
- Wanneer het maximumlaadgewicht is overschreden.
- Bij het rijden door een afgesloten ruimte, zoals een tunnel.

Automatische annulering van ACC met LSF kan ook worden veroorzaakt door de volgende omstandigheden. In deze gevallen wordt de parkeerrem automatisch ingeschakeld.

- De veiligheidsgordel van de bestuurder wordt losgemaakt terwijl het voertuig stilstaat.
- Het voertuig stopt langer dan 10 minuten.
- De motor is uitgeschakeld.

⌘ Automatisch annuleren

Zelfs als ACC met LSF automatisch is geannuleerd, kunt u nog steeds de vooraf ingestelde snelheid hervatten. Wacht tot de toestand die het annuleren van ACC met LSF veroorzaakt heeft is verbeterd en druk op de knop **-/SET**.

■ Intelligente Adaptive Cruise Control-functie

Kan al ver van tevoren voorspellen wanneer een voertuig gaat invoegen. Het systeem detecteert dat een voertuig in de aangrenzende rijstrook met langzamer rijdend verkeer voor u wil invoegen en past de snelheid van uw voertuig aan wanneer ACC met LSF is ingeschakeld.

■ Hoe het systeem werkt

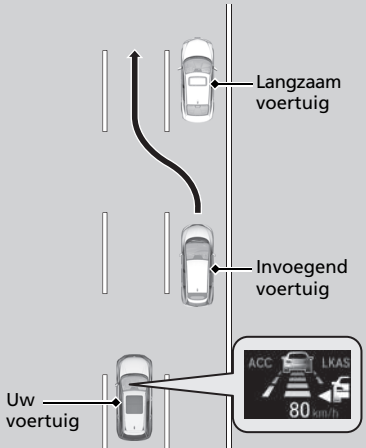

De radarsensor in de voorgrille detecteert voertuigen voor u en in de aangrenzende rijstrook, en de camera achter de achteruitkijkspiegel detecteert de rijstrookmarkeringen.

Dit systeem verbetert de volg-/traceercapaciteit van ACC met LSF; het systeem past de voertuigsnelheid van tevoren aan op basis van de voorspelling dat een voertuig in de aangrenzende rijstrook met langzamer rijdend verkeer vóór u gaat invoegen om een langzamer rijdende voertuig in te halen. Wanneer een dergelijke situatie wordt voorspeld, zal de voertuigsnelheid iets afnemen. Wanneer de situatie wordt gedetecteerd, zal de voertuigsnelheid afnemen overeenkomstig met het voorliggende voertuig.

Als de snelheid wordt afgesteld door het systeem, wordt op de interface voor bestuurdersinformatie het pictogram voor invoegende voertuigen weergegeven om aan te geven dat het systeem is geactiveerd.

Type met het stuur links afgebeeld.

■ Hoe het systeem wordt geactiveerd

Wanneer een voertuig dat vóór u invoegt sneller rijdt dan het voertuig daarvóór, en uw voertuig gaat sneller dan het voertuig dat invoegt (d.w.z. u moet afremmen), voerspelt ACC met LSF het invoegen en past het systeem de voertuigsnelheid aan.

Het systeem wordt geactiveerd wanneer aan alle volgende voorwaarden wordt voldaan:

- Wanneer ACC met LSF is ingeschakeld.
- Wanneer u rijdt op een weg met meerdere rijstroken.
- Wanneer de voertuigsnelheid ligt tussen ongeveer 80 km/h en ongeveer 180 km/h.
- Het voertuig rijdt op een rechte of licht gebogen weg.
- De richtingaanwijzers staan uit.
- Het rempedaal is niet ingedrukt.
- Wanneer een voertuig invoegt vanuit een rijstrook met langzamer rijdend verkeer.

■ Intelligente Adaptive Cruise Control in- en uitschakelen

U kunt het systeem in- en uitschakelen met behulp van de interface voor bestuurdersinformatie.

📖 **Instelbare functies** BLZ. 157, 408

📖 Intelligente Adaptive Cruise Control-functie

Wanneer het verkeer verandert van rechts naar links en u rijdt op een weg met tegemoetkomend verkeer dan wijzigt het systeem automatisch de rijstrook die moet worden gecontroleerd van de rechter- naar de linkerstrook.

Intelligente Adaptive Cruise Control kan niet worden geactiveerd onder de volgende omstandigheden:

- Wanneer het verschil in snelheid tussen het invoegende voertuig en het voorliggende voertuig in de aangrenzende rijstrook klein is
- Wanneer het verschil in snelheid tussen het invoegende voertuig en uw voertuig klein is (d.w.z. wanneer de snelheid niet hoeft te worden aangepast)
- Wanneer een voertuig gewoon voor uw voertuig invoegt zonder dat een voorliggend voertuig aanwezig is in de aangrenzende rijstrook
- Wanneer een voertuig invoegt vanuit een rijstrook met sneller rijdend verkeer

Modellen met handgeschakelde transmissie

Adaptive Cruise Control (ACC)*

Helpt bij het handhaven van een constante voertuigsnelheid en een ingestelde volgafstand tussen uw voertuig en het voertuig vóór u zonder dat u uw voet op het rempedaal of gaspedaal hoeft te houden.

Wanneer ACC de voertuigsnelheid verlaagt door de remmen te bedienen, gaan de remlichten van het voertuig branden.

Wanneer gebruiken

De camera bevindt zich achter de achteruitkijkspiegel.

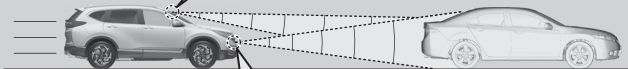
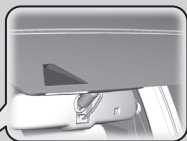

De radarsensor bevindt zich in de voorgrille.

- Voertuigsnelheid voor adaptive cruise control: Gewenste snelheid in een bereik boven ongeveer 30 km/h
- Schakelpositie voor ACC: in **2** of hoger

Adaptive Cruise Control (ACC)*

⚠ WAARSCHUWING

Verkeerd gebruik van de ACC kan tot een ongeval leiden.

Gebruik ACC alleen tijdens het rijden op de snelweg en in goede weersomstandigheden.

⚠ WAARSCHUWING

ACC heeft beperkte remcapaciteit. Bij een voertuigsnelheid van 25 km/h of minder wordt ACC automatisch geannuleerd en bedient het de remmen van uw voertuig niet meer. Zorg ervoor dat u altijd direct zelf het rempedaal kunt intrappen wanneer de omstandigheden hierom vragen.

Belangrijke herinnering

Net als bij elk ander systeem heeft de ACC beperkingen. Gebruik het rempedaal wanneer dat nodig is en handhaaf altijd een veilige afstand tussen uw voertuig en andere voertuigen.

Als het motortoerental afneemt, probeert u terug te schakelen.

Als het motortoerental toeneemt, probeert u op te schakelen.

U kunt de ingestelde snelheid behouden als u binnen vijf seconden schakelt.

■ Het systeem inschakelen

Hoe gebruiken

- Druk op de knop **MAIN** op het stuurwiel.

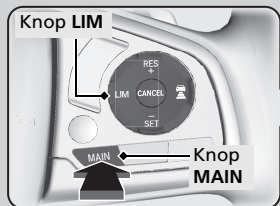

Als er een ander instrumentenpaneel wordt weergegeven, drukt u op de knop **LIM** om over te schakelen naar ACC.



⚠ Adaptive Cruise Control (ACC)*

ACC werkt mogelijk niet goed onder bepaalde omstandigheden.

- **ACC-omstandigheden en -beperkingen**
BLZ. 591

Wanneer ACC niet gebruikt wordt: Schakel adaptive cruise control uit door op de knop **MAIN** te drukken. Hierdoor wordt ook het Lane Keeping Assist System (LKAS) uitgeschakeld.

Wanneer op de knop **MAIN** wordt gedrukt, worden zowel ACC als het Lane Keeping Assist System (LKAS) in- of uitgeschakeld.

Gebruik ACC niet onder de volgende omstandigheden:

- Op wegen met druk verkeer of tijdens het rijden in een langzaam rijdende file.
- Op wegen met scherpe bochten.
- Op wegen met steile afdalingen, omdat de ingestelde voertuigsnelheid kan worden overschreden bij het afrijden van een helling. In dergelijke gevallen zal ACC de remmen niet bedienen om de ingestelde snelheid te handhaven.
- Op tolwegen of wegen met andere onderbrekingen op de rijstrook, parkeerplaatsen, of locaties met slagbomen.

* Niet beschikbaar op alle modellen

■ De voertuigsnelheid instellen

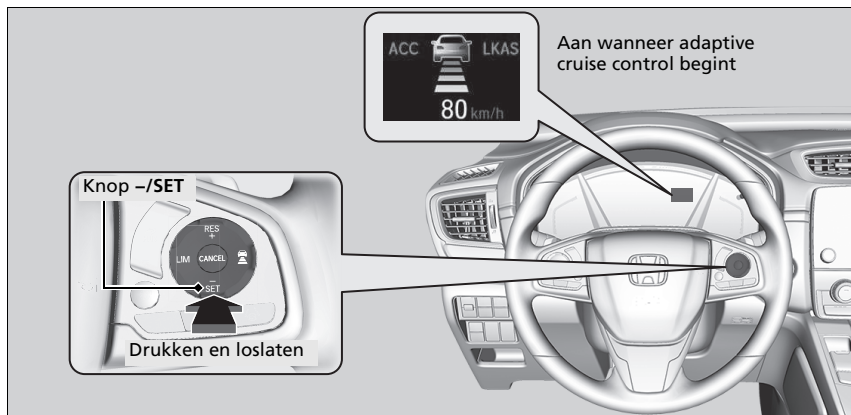

Haal uw voet van het pedaal en druk op de knop **-/SET** wanneer u met de gewenste snelheid rijdt. Op het moment dat u de knop **-/SET** loslaat, wordt de ingestelde snelheid vastgelegd, en begint ACC.

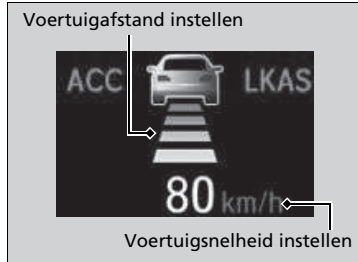

Wanneer ACC in werking treedt, verschijnen het voertuigpictogram, de afstandsbalken en de ingestelde snelheid op de interface voor bestuurdersinformatie.

Bij gebruik van ACC wordt de ondersteuningsfunctie voor rechtoetrijden (een functie van het elektrische stuurbevestigingssysteem) geactiveerd. De ondersteuningsfunctie voor rechtoetrijden maakt het gemakkelijker om uw voertuig in een rechte lijn te houden, omdat ze ervoor zorgt dat het stuurbevestigingssysteem het natuurlijk trekken van de besturing automatisch compenseert.

▣ Adaptive Cruise Control (ACC)*

De acceleratie kan langer duren in de ECON-modus.

U kunt ACC en de instelbare snelheidsbegrenzer of de intelligente snelheidsbegrenzer niet tegelijkertijd gebruiken.

De controlelampjes van de adaptive cruise control (ACC), waarschuwingssysteem voor het verlaten van de rijbaan, voertuigstabiliteitsassistentiesysteem (VSA), voertuigstabiliteitsassistentiesysteem (VSA) UIT, waarschuwingssysteem voor bandenspanning, botsingsbeperkingssysteem (CMBS) en parkeerrem en remsysteem (amber) kunnen amber gaan branden en een bericht kan worden weergegeven in de interface voor bestuurdersinformatie wanneer u de contactschakelaar in de stand AAN **II***1 zet nadat de accu opnieuw is aangesloten. Rijd een korte afstand met een snelheid van meer dan 20 km/h. Alle genoemde controlelampjes zouden uit moeten gaan. Als er een niet uit gaat, laat u het voertuig door een dealer controleren.

▣ De voertuigsnelheid instellen

U kunt de weergave van de ingestelde snelheid op de interface voor bestuurdersinformatie of het audio-informatiescherm wijzigen van km/h in mph en omgekeerd.

▣ **Snelheidsmeter** BLZ. 146

▣ **Instelbare functies** BLZ. 157, 408

*1: Modellen met het sleutellose toegangssysteem hebben een knop **ENGINE START/STOP** in plaats van een contactschakelaar.

■ Wanneer in bedrijf

■ Er is een voorliggend voertuig

ACC controleert of een voorliggend voertuig binnen het ACC-bereik komt. Als wordt gedetecteerd dat een voertuig binnen het bereik van ACC komt, handhaaft het ACC-systeem de ingestelde snelheid van uw voertuig of vermindert het deze om het ingestelde volginterval ten opzichte van het voorliggende voertuig te handhaven.

🔧 De volgfstand instellen of wijzigen BLZ. 595

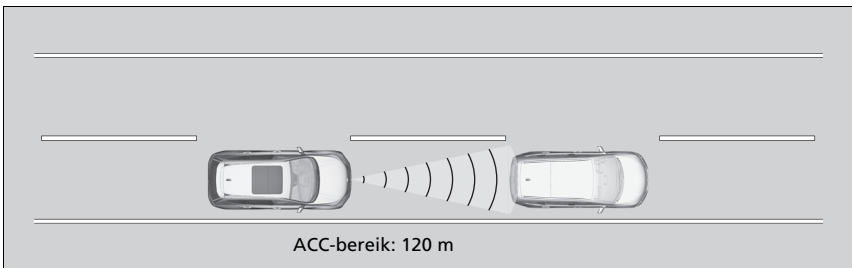

Wanneer vóór u een voertuig wordt gedetecteerd waarvan de snelheid lager is dan uw ingestelde snelheid, begint uw voertuig af te remmen.

🔧 Wanneer in bedrijf

Als het voertuig voor u plotseling vertraagt of een ander voertuig snijdt u af, weerklinkt de zoemer, verschijnt er een melding op de interface voor bestuurdersinformatie en gaan de head-up waarschuwinglampjes* knipperen.

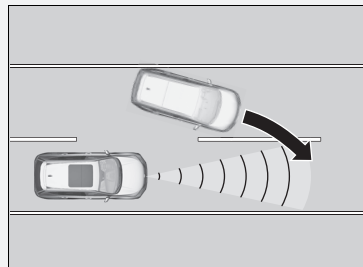

Trap het rempedaal in en handhaaf een passende afstand tot het voertuig vóór u.

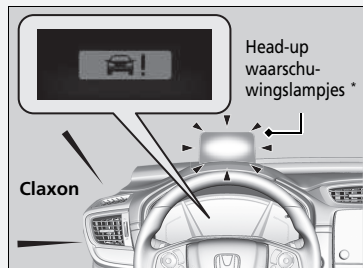

* Niet beschikbaar op alle modellen

■ Er is geen voertuig voor u



Uw voertuig handhaaft de ingestelde snelheid, zonder dat u uw voet op het rempedaal of gaspedaal hoeft te houden.

Als er eerder vóór u een voertuig werd gedetecteerd dat voorkwam dat uw voertuig met de ingestelde snelheid kon rijden, verhoogt ACC de snelheid van uw voertuig tot de ingestelde snelheid en handhaaft deze vervolgens.

■ Wanneer u het gaspedaal intrapt

U kunt de voertuigsnelheid tijdelijk verhogen. In dat geval is er geen hoorbare of visuele waarschuwing, zelfs niet als een voertuig zich binnen het ACC-bereik bevindt.

ACC blijft aan tenzij u deze annuleert. Zodra u het gaspedaal loslaat, hervat het systeem een geschikte snelheid om de volgfstand te handhaven terwijl een voorliggend voertuig binnen het bereik van ACC is.

🔧 Wanneer in bedrijf

Zelfs als de afstand tussen uw voertuig en het voertuig dat vóór u wordt gedetecteerd kort is, kan ACC onder de volgende omstandigheden beginnen om uw voertuig te versnellen:

- Het voertuig vóór u rijdt met bijna dezelfde snelheid of sneller dan uw voertuig.
- Een voertuig dat u afsnijdt, gaat sneller dan uw voertuig en de afstand tussen de voertuigen wordt geleidelijk groter.

U kunt het systeem ook zodanig instellen, dat een pieptoon weerklinkt wanneer een voertuig dat vóór u wordt gedetecteerd binnen en buiten het ACC-detectiebereik komt. Verander de instelling **ACC akoestisch signaal bij voorligger**.

🔧 **Instelbare functies** BLZ. 157, 408

Beperkingen

U moet mogelijk de rem gebruiken om een veilige afstand te handhaven bij het gebruik van ACC. Mogelijk werkt ACC ook niet goed onder bepaalde omstandigheden.

🔧 **ACC-omstandigheden en -beperkingen**
BLZ. 591

■ ACC-omstandigheden en -beperkingen

Onder bepaalde omstandigheden kan het systeem automatisch worden uitgeschakeld en het **ACC**-controlelampje gaan branden. Onderstaand vindt u enkele voorbeelden van deze omstandigheden. Andere omstandigheden kunnen de werking van bepaalde ACC-functies verminderen.

➤ **Voorsensorcamera** BLZ. 623

■ Omgevingsomstandigheden

Rijden bij slecht weer (regen, mist, sneeuw, enz.).

■ Staat van het wegdek

Rijden op een besneeuwd of nat wegdek (rijstrookmarkeringen niet zichtbaar, voertuigsporen, reflectie van lichten, opspattend water, hoog contrast).

■ Staat van het voertuig

- De voorruit is aan de buitenzijde bedekt met vuil, modder, bladeren, natte sneeuw, enz.
- Een abnormale band- of wielconditie (onjuiste maat, verschillende maten of samenstellingen, onjuiste bandenspanning, thuiskomer, enz.).
- De temperatuur van de camera wordt te hoog.
- De parkeerrem is ingeschakeld.
- Wanneer de voorgrille vuil is.
- Het voertuig helt naar achteren door een zware lading of wijzigingen aan de ophanging.
- Wanneer sneeuwkettingen zijn gemonteerd.

⚠ ACC-omstandigheden en -beperkingen

Zie de volgende pagina voor informatie over de juiste hantering van de radarsensor.

➤ **Radarsensor** BLZ. 625

Er is meer informatie beschikbaar over het omgaan met de camera waarmee dit systeem is uitgerust.

➤ **Voorsensorcamera** BLZ. 623

Als de radarsensor moet worden hersteld of verwijderd of als de radarsensorafdekking flink is beschadigd, schakelt u het systeem uit door op de knop **MAIN** te drukken en brengt u uw voertuig naar een dealer.

■ Detectiebependingen

- Er steekt plotseling een voertuig voor u over.
- De afstand tussen uw voertuig en het voertuig voor u is te kort.
- Een trager rijdend voertuig snijdt u af en remt plotseling.
- Wanneer u snel gas geeft en het voertuig voor u op hoge snelheid nadert.
- Het voertuig vóór u is een motorfiets, fiets, scootmobiel of ander klein voertuig.
- Wanneer er zich dieren vóór uw voertuig bevinden.
- Wanneer u op een bochtige, slingerende of golvende weg rijdt waardoor het voor de sensor moeilijk is om een voertuig vóór u goed te detecteren.

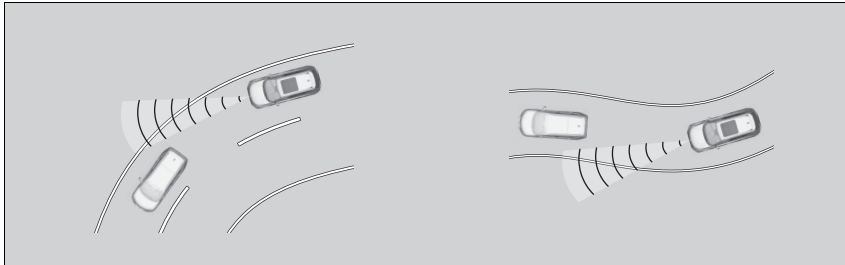

- Het verschil in snelheid tussen uw voertuig en het voertuig vóór u is vrij groot.
- Een tegemoetkomend voertuig wijkt plotseling uit naar uw rijstrook.
- Uw voertuig wijkt plotseling af van koers en komt vóór een tegenligger terecht.

- Bij het rijden over een smalle ijzeren brug.

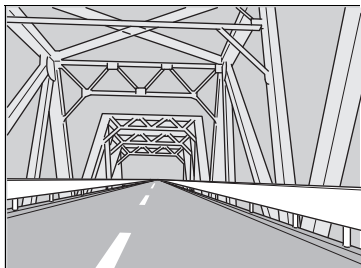

- Wanneer het voertuig vóór u plotseling remt.
- Wanneer het voertuig vóór u een unieke vorm heeft.

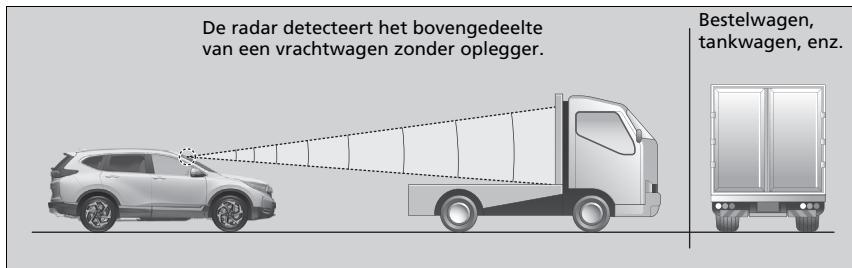

- Wanneer uw voertuig of het voertuig vóór u aan één kant van de rijstrook rijdt.

■ Voertuigsnelheid instellen

Verhoog of verlaag de voertuigsnelheid met de knop **RES/+** of **-/SET** op het stuurwiel.

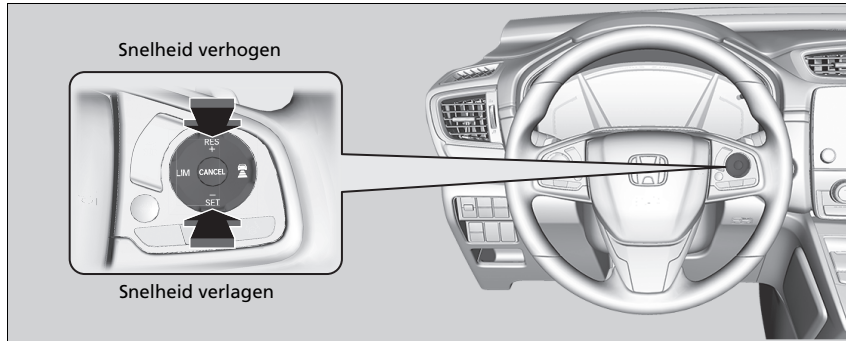

- Telkens wanneer u op de knop **RES/+** of **-/SET** drukt, wordt de voertuigsnelheid met ongeveer 1 km/h verhoogd of verlaagd.
- Als u de knop **RES/+** of **-/SET** ingedrukt houdt, wordt de voertuigsnelheid met ongeveer 10 km/h verhoogd of verlaagd.

▣ Voertuigsnelheid instellen

Als een voertuig dat vóór u wordt gedetecteerd, langzamer rijdt dan uw verhoogde ingestelde snelheid, versnelt ACC uw voertuig wellicht niet. Dit dient om de ingestelde afstand tussen uw voertuig en het voertuig vóór u te bewaren.

Wanneer u het gaspedaal intrapt en vervolgens de knop **-/SET** indrukt en weer loslaat, wordt de huidige snelheid van het voertuig ingesteld.

■ De volgafstand instellen of wijzigen

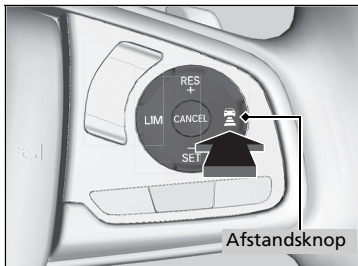





Druk op de  (afstand)-knop om de volgafstand van ACC te wijzigen.

Telkens wanneer u op de knop drukt, wordt geschakeld tussen de instellingen voor de volginterval (de interval tussen uw voertuig en het voertuig voor u) kort, middellang, lang en extra lang.

Bepaal de meest geschikte volgafstand op basis van de specifieke rijomstandigheden. Zorg ervoor dat de instelling voldoet aan de lokale vereisten voor de volgafstand.

Hoe hoger de voertuigsnelheid is, hoe groter de korte, middellange, lange of extra lange volgafstand wordt. Zie de volgende voorbeelden ter referentie.

Volgafstand		Bij de volgende ingestelde snelheid:	
		80 km/h	104 km/h
Kort		25,4 meter 1,1 sec	30,6 meter 1,1 sec
Gemiddeld		33,4 meter 1,5 sec	41,9 meter 1,5 sec
Lang		46,9 meter 2,1 sec	60,9 meter 2,1 sec
Extra lang		65,1 meter 2,9 sec	86,2 meter 2,9 sec

▶▶ De volgafstand instellen of wijzigen

De bestuurder dient in alle gevallen een voldoende remafstand aan te houden ten opzichte van het voertuig vóór hem. Daarnaast dient hij er zich van bewust te zijn dat er een bepaalde minimale afstand of tijd kan gelden volgens de plaatselijk geldende snelwegcode. Het is aan de bestuurder om zich aan deze regelgeving te houden.

■ Annuleren

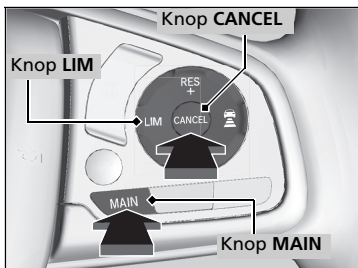

Om ACC te annuleren, kunt u het volgende doen:

- Druk op de knop **CANCEL**.
- Druk op de knop **MAIN**.
 - ▶ Het ACC-controlelampje (groen) gaat uit.
- Druk op de knop **LIM**.
- Trap het rempedaal in.
- Trap het koppelingspedaal vijf seconden of langer in.

☒ Annuleren

Hervatten van de vooraf ingestelde snelheid: Nadat u ACC hebt geannuleerd, kunt u de vooraf ingestelde snelheid hervatten terwijl deze nog steeds wordt weergegeven. Druk op de knop **RES/+** wanneer u ten minste 30 km/h rijdt.

De ingestelde snelheid kan niet worden ingesteld of hervat wanneer ACC is uitgeschakeld met de knop **MAIN**. Druk op de knop **MAIN** om het systeem te activeren en stel vervolgens de gewenste snelheid in.

■ Automatisch annuleren

De zoemer klinkt en er verschijnt een melding op de interface voor bestuurdersinformatie wanneer ACC automatisch wordt geannuleerd. Elk van deze omstandigheden kan het automatisch annuleren van ACC veroorzaken.

- Slecht weer (regen, mist, sneeuw, enz.)
- De radarsensor in de voorgrille wordt vuil.
- Het voertuig voor u kan niet worden gedetecteerd.
- Er is een abnormale conditie van de banden gedetecteerd of de banden slippen.
- Langere tijd op een bergweg of ruw terrein rijden.
- Plotseling bewegen van stuurwiel.
- Wanneer ABS, VSA of CMBS geactiveerd is.
- Wanneer het controlelampje van het ABS- of VSA-systeem gaat branden.
- Wanneer u de parkeerrem handmatig inschakelt.
- Als het gedetecteerde voertuig binnen het ACC-bereik te dicht bij uw voertuig is.
- De camera achter de achteruitkijkspiegel, of het gebied rondom de camera, inclusief de voorruit, vuil is.
- Wanneer het maximumlaadgewicht is overschreden.
- Bij het rijden door een afgesloten ruimte, zoals een tunnel.
- Door het controlelampje voor op- of terugschakelen onder de toerenteller te negeren, wordt de ACC na ongeveer 10 seconden geannuleerd.
- Het motortoerental komt in de rode zone van de toerenteller terecht.
- Het motortoerental komt onder 1000 omw/min.
- U schakelt tijdelijk naar neutraal terwijl u naar een hogere of lagere versnelling schakelt.

⌘ Automatisch annuleren

Zelfs als de ACC automatisch is geannuleerd, kunt u nog steeds de vooraf ingestelde snelheid hervatten. Wacht totdat de toestand die het annuleren van ACC veroorzaakt heeft is verbeterd en druk op de knop **-/SET**.

■ Intelligente Adaptive Cruise Control-functie

Kan al ver van tevoren voorspellen wanneer een voertuig gaat invoegen. Het systeem detecteert dat een voertuig in de aangrenzende rijstrook met langzamer rijdend verkeer vóór u wil invoegen en past de snelheid van uw voertuig aan wanneer ACC is ingeschakeld.

■ Hoe het systeem werkt

De radarsensor in de voorgrille detecteert voertuigen voor u en in de aangrenzende rijstrook, en de camera achter de achteruitkijkspiegel detecteert de rijstrookmarkeringen.

Dit systeem verbetert de volg-/tracecapaciteit van ACC; het systeem past de voertuigsnelheid van tevoren aan op basis van de voorspelling dat een voertuig in de aangrenzende rijstrook met langzamer rijdend verkeer voor u gaat invoegen om een langzamer rijdend voertuig in te halen. Wanneer een dergelijke situatie wordt voorspeld, zal de voertuigsnelheid iets afnemen. Wanneer de situatie wordt gedetecteerd, zal de voertuigsnelheid afnemen overeenkomstig met het voorliggende voertuig.

Als de snelheid wordt afgesteld door het systeem, wordt op de interface voor bestuurdersinformatie het pictogram voor invoegende voertuigen weergegeven om aan te geven dat het systeem is geactiveerd.

Type met het stuur links afgebeeld.

■ Hoe het systeem wordt geactiveerd

Wanneer een voertuig dat vóór u invoegt sneller rijdt dan het voertuig daarvóór en uw voertuig gaat sneller dan het voertuig dat invoegt (d.w.z. u moet afremmen), voorspelt ACC het invoegen en past het systeem de voertuigsnelheid aan.

Het systeem wordt geactiveerd wanneer aan alle volgende voorwaarden wordt voldaan:

- Wanneer ACC is geactiveerd.
- Wanneer u rijdt op een weg met meerdere rijstroken.
- Wanneer de voertuigsnelheid ligt tussen ongeveer 80 km/h en ongeveer 180 km/h.
- Het voertuig rijdt op een rechte of licht gebogen weg.
- De richtingaanwijzers staan uit.
- Het rempedaal is niet ingedrukt.
- Wanneer een voertuig invoegt vanuit een rijstrook met langzamer rijdend verkeer.

■ Intelligente Adaptive Cruise Control in- en uitschakelen

U kunt het systeem in- en uitschakelen met behulp van de interface voor bestuurdersinformatie.

➤ **Instelbare functies** BLZ. 157, 408

☞ Intelligente Adaptive Cruise Control-functie

Wanneer het verkeer verandert van rechts naar links en u rijdt op een weg met tegemoetkomend verkeer dan wijzigt het systeem automatisch de rijstrook die moet worden gecontroleerd van de rechter- naar de linkerstrook.

Intelligente Adaptive Cruise Control kan niet worden geactiveerd onder de volgende omstandigheden:

- Wanneer het verschil in snelheid tussen het invoegende voertuig en het voorliggende voertuig in de aangrenzende rijstrook klein is
- Wanneer het verschil in snelheid tussen het invoegende voertuig en uw voertuig klein is (d.w.z. wanneer de snelheid niet hoeft te worden aangepast)
- Wanneer een voertuig gewoon voor uw voertuig invoegt zonder dat een voorliggend voertuig aanwezig is in de aangrenzende rijstrook
- Wanneer een voertuig invoegt vanuit een rijstrook met sneller rijdend verkeer

Lane Keeping Assist-systeem (LKAS)

Helpt bij het sturen om te zorgen dat het voertuig in het midden van de gedetecteerde rijstrook blijft en waarschuwt via voelbare, hoorbare en visuele waarschuwingen dat het voertuig de rijstrook dreigt te verlaten.

■ Voelbare, hoorbare en visuele waarschuwingen

Via snelle trillingen op het stuurwiel, een hoorbare waarschuwing en een melding op het display wordt u gewaarschuwd dat het voertuig de rijstrook dreigt te verlaten.

■ Voorsensorcamera
Detecteert de rijstrookmarkeringen

■ Stuurassistentie

Het systeem oefent koppel uit op de stuurinrichting om het voertuig binnen de linker en rechter rijstrookmarkering te houden. Het toegepaste koppel neemt toe naarmate het voertuig een van de rijstrookmarkeringen nadert.

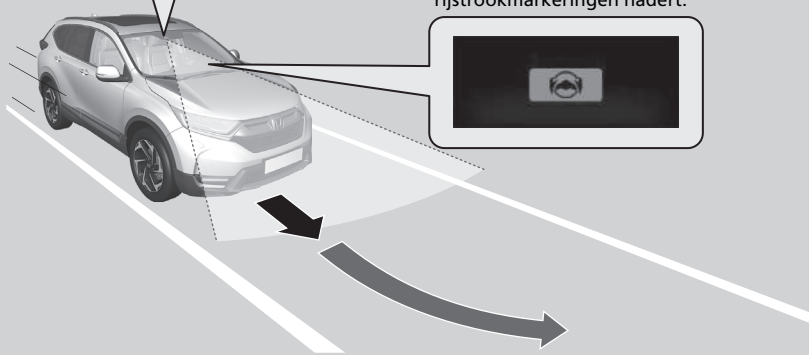

Het systeem wordt uitgeschakeld wanneer u de richtingaanwijzer aanzet om van rijstrook te veranderen en weer ingeschakeld zodra de richtingaanwijzer uit staat.

Als u van rijstrook verandert zonder de richtingaanwijzer aan te zetten, gaat het LKAS-alarm af en wordt er koppel op de stuurinrichting uitgeoefend.

▣ Lane Keeping Assist-systeem (LKAS)

Belangrijke veiligheidsinformatie

Het LKAS dient alleen voor uw gemak. Het is geen vervanging van de besturing van het voertuig. Het systeem werkt niet als u de handen van het stuur haalt of het voertuig niet bestuurt.

▣ Waarschuwings- en informatiemeldingen op interface voor bestuurdersinformatie BLZ. 122

Plaats geen voorwerpen op het instrumentenpaneel. Voorwerpen kunnen weerkaatsen op de voorruit en een juiste detectie van rijstroken belemmeren.

Het LKAS waarschuwt alleen wanneer wordt gedetecteerd dat u uw rijstrook verlaat zonder gebruik van een richtingaanwijzer. Het LKAS detecteert mogelijk niet alle rijstrookmarkeringen of alle keren dat u de rijstrook verlaat; de nauwkeurigheid varieert afhankelijk van het weer, de snelheid en conditie van de rijstrookmarkeringen. Het is altijd uw verantwoordelijkheid om uw voertuig veilig te gebruiken en botsingen te voorkomen.

Het LKAS is handig bij gebruik op snelwegen of tweebaanswegen.

Het LKAS werkt mogelijk niet goed onder bepaalde omstandigheden:

▣ LKAS-omstandigheden en -beperkingen BLZ. 606

Er is meer informatie beschikbaar over het omgaan met de camera waarmee dit systeem is uitgerust.

▣ Voorsensorcamera BLZ. 623

■ Lane Keep Support-functie

Biedt hulp om het voertuig in het midden van de rijstrook te houden; wanneer het voertuig een witte of gele lijn nadert, zal de stuurkracht van de elektrische stuurbechrachting sterker worden.

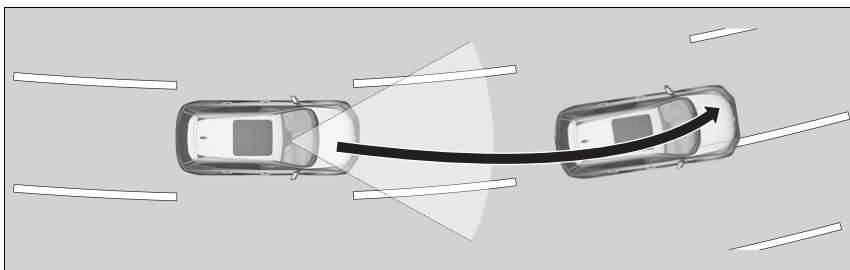

■ Rijbaanassistentiefunctie

Wanneer het voertuig de waarschuwingszone binnenkomt, waarschuwt het LKAS u via een lichte trilling van het stuurwiel en hoorbare en visuele waarschuwingen.

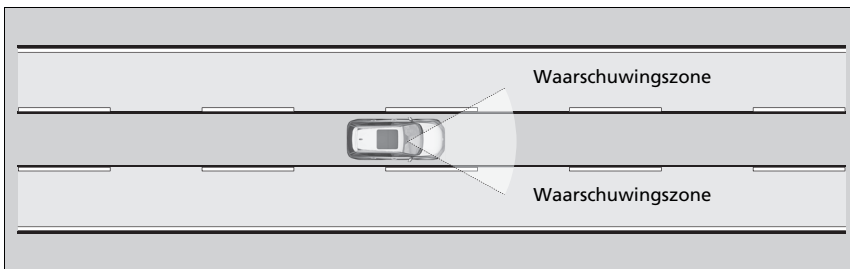

▶ Lane Keeping Assist-systeem (LKAS)

Het LKAS werkt mogelijk niet zoals bedoeld wanneer u regelmatig moet stoppen of op wegen met scherpe bochten.

Als het systeem geen rijstroken detecteert, zal het tijdelijk worden uitgeschakeld. Wanneer de rijstrook wordt gedetecteerd, wordt het systeem automatisch weer geactiveerd.

■ Wanneer kan het systeem worden gebruikt?

Het systeem kan worden gebruikt wanneer aan de volgende voorwaarden wordt voldaan.

- De rijstrook waarin u rijdt heeft detecteerbare rijstrookmarkeringen aan beide zijden en uw voertuig rijdt in het midden van de rijstrook.
- Het voertuig rijdt met een snelheid tussen 72 en 185 km/h.
- U rijdt op een rechte of licht gebogen weg.
- De richtingaanwijzers staan uit.
- Het rempedaal is niet ingedrukt.
- De ruitenwissers werken niet met hoge snelheid.

■ Het systeem inschakelen

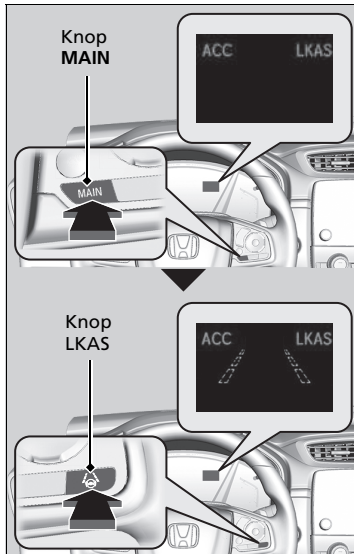

1. Druk op de knop **MAIN**.

- ▶ Het LKAS bevindt zich op de interface voor bestuurdersinformatie. Het systeem is gereed voor gebruik.

2. Druk op de knop **LKAS**.

- ▶ Er verschijnen rijstrookgrenzen op de interface voor bestuurdersinformatie. Het systeem is ingeschakeld.

» Wanneer kan het systeem worden gebruikt?

Als het voertuig naar de linker- of rechterrijstrook afwijkt doordat het systeem koppel overbrengt, dient u het LKAS uit te zetten en uw voertuig door een dealer te laten nakijken.

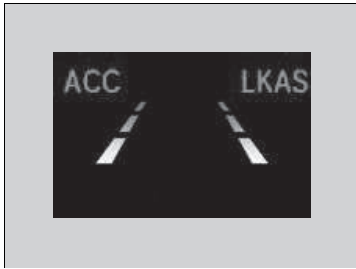

3. Houd uw voertuig tijdens het rijden in het midden van de rijstrook.
 - ▶ De buitenste stippelijnen worden vaste lijnen als het systeem wordt ingeschakeld nadat de linker- en rechterrijstrookmarkeringen zijn gedetecteerd.

■ Annuleren

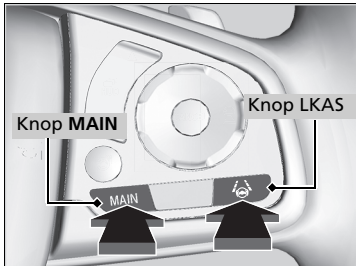

Om LKAS te annuleren:
Druk op de knop **MAIN** of LKAS.

Het LKAS wordt uitgeschakeld wanneer u de motor afzet, zelfs als u LKAS hebt ingeschakeld toen u voor het laatst het voertuig bestuurd.

» Annuleren

Modellen met ACC met LSF

Met de knop **MAIN** wordt tevens de ACC met LSF in- en uitgeschakeld.

Modellen met ACC

Met de knop **MAIN** wordt tevens de ACC in- en uitgeschakeld.

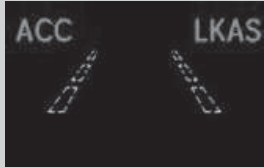

Wanneer het LKAS wordt uitgeschakeld, veranderen de rijstrookmarkeringen op de interface voor bestuurdersinformatie in contourlijnen en klinkt de zoemer (indien ingeschakeld).

■ Het systeem wordt uitgeschakeld als u:

- Stel de ruitenwissers in op **HI**.
 - ▶ Wanneer de ruitenwissers worden uitgeschakeld of worden ingesteld op **LO**, schakelt het LKAS weer in.

Modellen met ruitenwissers met automatisch wisinterval

- Zet de wisserschakelaar in de stand **AUTO** en de ruitenwissers werken met hoge snelheid.
 - ▶ Het LKAS wordt hervat wanneer de ruitenwissers stoppen of met lage snelheid werken.

Alle modellen

- Verlaag de voertuigsnelheid tot 64 km/h of lager.
 - ▶ Wanneer de voertuigsnelheid wordt verhoogd tot ten minste 72 km/h, wordt het LKAS weer ingeschakeld.
- Trap het rempedaal in.
 - ▶ Zodra u het rempedaal loslaat, wordt het LKAS weer ingeschakeld en begint het weer rijstrookmarkeringen te detecteren.

■ Het LKAS wordt automatisch uitgeschakeld wanneer:

- Het systeem geen rijstrookmarkeringen detecteert.
- Het stuurwiel snel wordt gedraaid.
- U het voertuig niet stuurt.
- Door een scherpe bocht wordt gereden.
- Met een snelheid van meer dan ongeveer 185 km/h wordt gereden.
- Het waarschuwingssysteem voor het verlaten van de rijbaan is geactiveerd.

Zodra deze toestanden zijn opgeheven, wordt het LKAS automatisch weer ingeschakeld.

■ **Het LKAS kan automatisch worden geannuleerd wanneer:**

- De cameratempatuur te hoog of te laag wordt.
- De camera achter de achteruitkijkspiegel, of het gebied rondom de camera, inclusief de voorruit, vuil is.
- Het ABS- of VSA-systeem ingeschakeld is.

Een zoemer klinkt als het LKAS automatisch wordt geannuleerd.

■ LKAS-omstandigheden en -beperkingen

Het systeem kan onder bijvoorbeeld de volgende omstandigheden rijstrookmarkeringen mogelijk niet detecteren en daardoor het voertuig niet in het midden van de rijstrook houden:

■ **Omgevingsomstandigheden**

- Rijden bij slecht weer (regen, mist, sneeuw, enz.).
- Plotselinge veranderingen tussen licht en donker zoals bij het in- of uitrijden van een tunnel.
- Er is weinig contrast tussen de rijstrookmarkeringen en de rijbaan.
- Wanneer de zon laag staat (bijvoorbeeld bij zonsopgang of schemering).
- Er sprake is van een sterke lichtweerkaatsing vanaf het wegdek.
- Rijden in de schaduw van bomen, gebouwen, enz.
- Wanneer schaduwen van objecten langs de weg parallel lopen aan de rijstrookmarkeringen.
- Obstakels op de weg of objecten langs de weg kunnen onterecht worden gezien als rijstrookmarkeringen.
- Lichtweerkaatsingen aan de binnenzijde van de voorruit.
- Rijden in het donker of in donkere gebieden zoals tunnels.

■ Staat van het wegdek

- Rijden op een besneeuwd of nat wegdek (rijstrookmarkeringen niet zichtbaar, voertuigsporen, reflectie van lichten, opspattend water, hoog contrast).
- Bij het rijden op een weg met tijdelijke rijstrookmarkeringen.
- Wanneer onduidelijke, meerdere of wisselende rijstrookmarkeringen zichtbaar zijn op het wegdek als gevolg van wegwerkzaamheden of oude rijstrookmarkeringen.

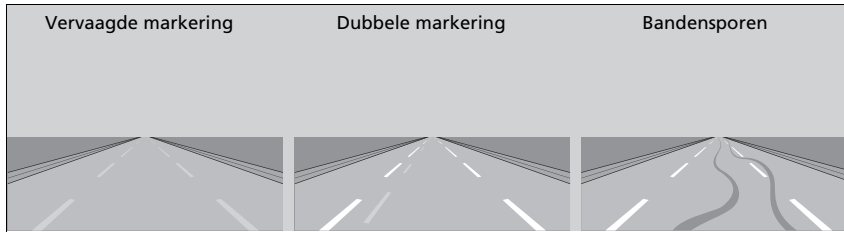

- Er zijn samenkomende, afsplitsende of elkaar kruisende lijnen op het wegdek (bijvoorbeeld bij een kruising of oversteekplaats).
- De rijstrookmarkeringen zijn zeer smal, breed of wisselend.



- Het voertuig voor u rijdt dicht bij de rijstrookmarkeringen.
- De weg is heuvelachtig of het voertuig nadert de top van een heuvel.
- Rijden op ruwe of onverharde wegen, of op slecht wegdek.

- Wanneer voorwerpen op/langs de weg (stoep, vangrail, pylonen, enz.) worden herkend als witte lijnen (of gele lijnen).
- Tijdens het rijden op wegen met dubbele lijnen.

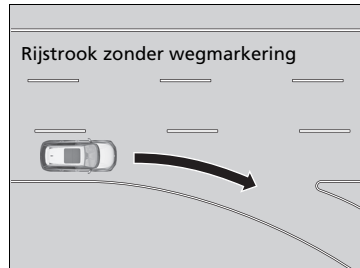

■ Staat van het voertuig

- De lenzen van de koplampen zijn vuil of de koplampen zijn niet goed afgesteld.
- De voorruit is aan de buitenzijde bedekt met vuil, modder, bladeren, natte sneeuw, enz.
- De binnenkant van de voorruit is beslagen.
- De temperatuur van de camera wordt te hoog.
- Een abnormale band- of wielconditie (onjuiste maat, verschillende maten of samenstellingen, onjuiste bandenspanning, thuiskomer, enz.).
- Het voertuig helt naar achteren door een zware lading of wijzigingen aan de ophanging.
- Het voertuig trekt een aanhanger/caravan.

Waarschuwingssysteem verlaten rijbaan

Waarschuwt en assisteert u wanneer het systeem vaststelt dat het risico bestaat dat uw voertuig per ongeluk over gedetecteerde rijstrookmarkeringen of buitenste rand van het wegdek rijdt en/of van de weg af raakt.

Hoe het systeem werkt

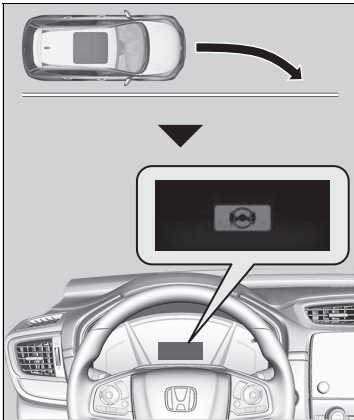

De voorste camera achter de achteruitkijkspiegel controleert de linker en rechter rijstrookmarkeringen (wit of geel weergegeven) en de buitenste rand van het wegdek (dat wordt begrensd door gras of grind). Als uw voertuig te dicht bij gedetecteerde rijstrookmarkeringen of de buitenste rand van het wegdek (dat wordt begrensd met gras of grind) komt zonder dat een richtingaanwijzer is ingeschakeld, geeft het systeem een visuele waarschuwing, past het stuurkoppel toe en waarschuwt het u tevens met snelle trillingen op het stuurwiel om u te helpen binnen de gedetecteerde rijstrook te blijven.

Als het systeem detecteert dat het voertuig van de buitenste rand van het wegdek dreigt te rijden, wordt de bestuurder gewaarschuwd met een geluidssignaal in plaats van stuurtrillingen.

📌 **Instelbare functies** BLZ. 157, 408

Als visuele waarschuwing wordt het bericht  weergegeven op de interface voor bestuurdersinformatie.

Waarschuwingssysteem verlaten rijbaan

Belangrijke veiligheidsherinnering

Niet als alle assistentiesystemen kent het waarschuwingssysteem voor het verlaten van de rijbaan beperkingen.

Wanneer u te veel vertrouwt op het waarschuwingssysteem voor het verlaten van de rijbaan kan dit botsingen tot gevolg hebben. Het is altijd uw verantwoordelijkheid om het voertuig binnen de rijstrook waarin u rijdt te houden.

Het waarschuwingssysteem voor het verlaten van de rijbaan waarschuwt alleen wanneer wordt gedetecteerd dat u uw rijstrook verlaat zonder gebruik van een richtingaanwijzer. Het waarschuwingssysteem voor het verlaten van de rijbaan detecteert mogelijk niet alle rijstrookmarkeringen of alle keren dat u de rijstrook verlaat; de nauwkeurigheid varieert afhankelijk van het weer, de snelheid en conditie van de rijstrookmarkeringen. Het is altijd uw verantwoordelijkheid om uw voertuig veilig te gebruiken en botsingen te voorkomen.

Er is meer informatie beschikbaar over het omgaan met de camera waarmee dit systeem is uitgerust.

📌 **Voorsensorcamera** BLZ. 623

Het waarschuwingssysteem voor het verlaten van de rijbaan werkt mogelijk niet goed onder bepaalde omstandigheden:

📌 **Omstandigheden en beperkingen van het Road Departure Mitigation-systeem**
BLZ. 613

Het kan gebeuren dat u de functies van het waarschuwingssysteem voor het verlaten van de rijbaan niet bemerkt als gevolg van uw rijgedrag of de conditie van het wegdek.

Als het systeem vaststelt dat de stuurinput onvoldoende is om uw voertuig op de weg te houden, kan het de remmen inschakelen.

- ▶ Tot remmen wordt alleen overgegaan wanneer de wegstrookmarkeringen ononderbroken lijnen zijn.

Het systeem annuleert de assistentie wanneer u aan het stuurwiel draait om te vermijden dat u over de gedetecteerde rijstrookmarkeringen rijdt.

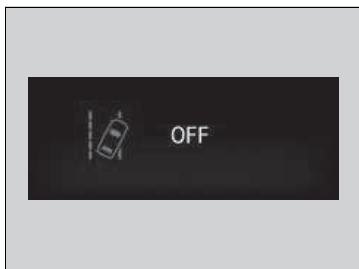

Als het systeem meermaals in werking treedt zonder corrigerende actie van de bestuurder, piept het systeem om u te waarschuwen. Daarna wordt de stuurhulp van Road Departure Mitigation tijdelijk gestopt en klinkt alleen het waarschuwingssignaal.

Na een paar minuten wordt het bericht aan de linkerkant weergegeven en wordt het waarschuwingssysteem voor het verlaten van de rijbaan weer volledig ingeschakeld.

⌘ Waarschuwingssysteem verlaten rijbaan

Als LKAS is uitgeschakeld en u **Normaal** of **Vroeg** uit de aangepaste opties via de interface voor bestuurdersinformatie of het audio-/informatiescherm hebt geselecteerd, verschijnt onderstaand bericht als het systeem heeft bepaald dat de mogelijkheid bestaat dat uw voertuig over de gedetecteerde rijstrookmarkeringen of de buitenste rand van het wegdek (dat wordt begrensd door gras of grind) rijdt. Als u echter **Vertraagd** hebt geselecteerd, wordt het bericht alleen weergegeven als het voertuig over de buitenste rand van het wegdek dreigt te rijden.

🔧 **Instelbare functies** BLZ. 157, 408



■ Hoe het systeem wordt geactiveerd

Het systeem is klaar om te beginnen met het zoeken naar rijstrookmarkeringen wanneer aan alle volgende voorwaarden is voldaan:

- Het voertuig rijdt met een snelheid tussen 72 en 180 km/h.
- Het voertuig rijdt op een rechte of licht gebogen weg.
- De richtingaanwijzers staan uit.
- Het rempedaal is niet ingedrukt.
- De ruitenwissers werken niet continu.
- Het voertuig accelereert of remt niet, en het stuurwiel wordt niet gedraaid.
- Het systeem stelt vast dat de bestuurder niet actief accelereert, remt of stuurt.

☒ Hoe het systeem wordt geactiveerd

Het waarschuwingssysteem voor het verlaten van de rijbaan kan zichzelf automatisch uitschakelen; het controlelampje  gaat dan branden en blijft branden.

☒ **Controlelampjes** BLZ. 114

De functionaliteit van het waarschuwingssysteem voor het verlaten van de rijbaan kan nadelig worden beïnvloed wanneer het voertuig:

- Niet binnen een rijstrook rijdt.
- Aan de binnenzijde van een bocht of aan de buitenzijde van een rijstrook rijdt.
- Binnen een smalle rijstrook rijdt.

■ Road Departure Mitigation-systeem aan en uit

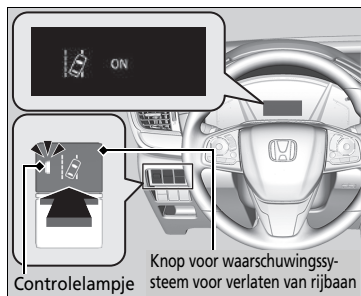

Druk op de knop van het waarschuwingssysteem voor het verlaten van de rijbaan om het systeem in en uit te schakelen.

- ▶ Het controlelampje in de knop gaat aan en het bericht verschijnt op de interface voor bestuurdersinformatie wanneer het systeem is ingeschakeld.

▣ Road Departure Mitigation-systeem aan en uit

Als u **Alleen waarschuwing** hebt gekozen bij de aangepaste opties met gebruikmaking van de interface voor bestuurdersinformatie of het audio-/informatiescherm, bedient het systeem het stuurwiel en de remmen niet.

▣ **Instelbare functies** BLZ. 157, 408

De controlelampjes van adaptive cruise control (ACC)*, adaptive cruise control (ACC) met Low Speed Follow (LSF)*, waarschuwingssysteem voor het verlaten van de rijbaan, voertuigstabiliteitsregeling (VSA), voertuigstabiliteitsregeling (VSA) UIT, waarschuwingssysteem voor bandenspanning, botsingsbeperkingsysteem (CMBS) en parkeerrem en remsysteem (amber) kunnen amberkleurig gaan branden en een bericht kan worden weergegeven in de interface voor bestuurdersinformatie wanneer u het contactslot in de stand AAN **II** *1 zet nadat de accu opnieuw is aangesloten. Rijd een korte afstand met een snelheid van meer dan 20 km/h. Alle genoemde controlelampjes zouden uit moeten gaan. Als er een niet uit gaat, laat u het voertuig door een dealer controleren.

*1: Modellen met het sleutellose toegangssysteem hebben een knop **ENGINE START/STOP** in plaats van een contactschakelaar.

■ Omstandigheden en beperkingen van het Road Departure Mitigation-systeem

In bepaalde situaties kan het systeem de rijstrookmarkeringen en de positie van uw voertuig niet op de juiste wijze detecteren. Onderstaand vindt u enkele voorbeelden van deze omstandigheden.

■ Omgevingsomstandigheden

- Rijden bij slecht weer (regen, mist, sneeuw, enz.).
- Plotselinge veranderingen tussen licht en donker zoals bij het in- of uitrijden van een tunnel.
- Er is weinig contrast tussen de rijstrookmarkeringen en de rijbaan.
- Wanneer de zon laag staat (bijvoorbeeld bij zonsopgang of schemering).
- Er sprake is van een sterke lichtweerkaatsing vanaf het wegdek.
- Rijden in de schaduw van bomen, gebouwen, enz.
- Wanneer schaduwen van objecten langs de weg parallel lopen aan de rijstrookmarkeringen.
- Obstakels op de weg of objecten langs de weg kunnen onterecht worden gezien als rijstrookmarkeringen.
- Lichtweerkaatsingen aan de binnenzijde van de voorruit.
- Rijden in het donker of in donkere gebieden zoals tunnels.
- De buitenste rand van het wegdek dat wordt begrensd door voorwerpen, materiaal enz. in plaats van gras of grind.

■ Staat van het wegdek

- Rijden op een besneeuwd of nat wegdek (rijstrookmarkeringen niet zichtbaar, voertuigsporen, reflectie van lichten, opspattend water, hoog contrast).
- Bij het rijden op een weg met tijdelijke rijstrookmarkeringen.
- Wanneer onduidelijke, meerdere of wisselende rijstrookmarkeringen zichtbaar zijn op het wegdek als gevolg van wegwerkzaamheden of oude rijstrookmarkeringen.
- Er zijn samenkomende, afsplitsende of elkaar kruisende lijnen op het wegdek (bijvoorbeeld bij een kruising of oversteekplaats).
- De rijstrookmarkeringen zijn zeer smal, breed of wisselend.
- Het voertuig voor u rijdt dicht bij de rijstrookmarkeringen.
- De weg is heuvelachtig of het voertuig nadert de top van een heuvel.
- Rijden op ruwe of onverharde wegen, of op slecht wegdek.
- Wanneer voorwerpen op/langs de weg (stoep, vangrail, pylonen, enz.) worden herkend als witte lijnen (of gele lijnen).
- Tijdens het rijden op wegen met dubbele lijnen.

■ Staat van het voertuig

- De lenzen van de koplampen zijn vuil of de koplampen zijn niet goed afgesteld.
- De voorruit is aan de buitenzijde bedekt met vuil, modder, bladeren, natte sneeuw, enz.
- De binnenkant van de voorruit is beslagen.
- De temperatuur van de camera wordt te hoog.
- Een abnormale band- of wielconditie (onjuiste maat, verschillende maten of samenstellingen, onjuiste bandenspanning, thuiskomer, enz.).
- Het voertuig helt naar achteren door een zware lading of wijzigingen aan de ophanging.
- Wanneer sneeuwkettingen zijn gemonteerd.
- Het voertuig trekt een aanhanger/caravan.

Verkeersbordenherkenningssysteem

Herinnert u op de interface voor bestuurdersinformatie en het head-updisplay* aan informatie die is afgeleid van verkeersborden die u bent gepasseerd, zoals de snelheidslimiet of het feit dat inhalen verboden is.

Hoe het systeem werkt

Wanneer de camera aan de achterkant van de achteruitkijkspiegel tijdens het rijden verkeersborden waarneemt, geeft het systeem de tekens weer die worden herkend als bedoeld voor uw voertuig. Het verkeersbordpictogram wordt weergegeven gedurende een bepaalde tijd en afstand.

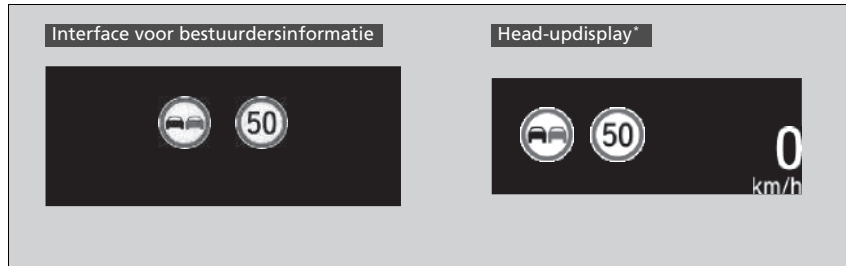

Het verkeersbordpictogram kan wijzigen in een ander pictogram of verdwijnen wanneer:

- Het einde van een snelheidslimiet of andere limiet is gedetecteerd.
- U een snelweg of tweebaansweg oprijdt/verlaat.
- U met inschakeling van de richtingaanwijzer afslaait op een kruising.

* Niet beschikbaar op alle modellen

Verkeersbordenherkenningssysteem

Het systeem is ontworpen om tekens te detecteren die voldoen aan de normen van de Weense Conventie. Niet alle tekens kunnen worden weergegeven, maar tekens langs de weg mogen niet genegeerd. Het systeem werkt niet voor alle verkeersborden in alle landen en ook niet in alle omstandigheden.

Vertrouw niet te veel op het systeem. Rijd altijd met een voor de omstandigheden passende snelheid.

Breng nooit folie of voorwerpen aan tegen de voorruit die het gezichtsveld van de camera kunnen belemmeren en tot een abnormale werking van het systeem kunnen leiden. Krassen, sterren en andere beschadigingen van de voorruit die binnen het gezichtsveld van de camera vallen, kunnen leiden tot een abnormale werking van het systeem. In dat geval raden wij aan de voorruit te vervangen door een originele voorruit van Honda. Ook hele kleine reparaties binnen het gezichtsveld van de camera of een niet-originele voorruit kunnen een abnormale werking van het systeem veroorzaken. Laat de camera na vervanging van de voorruit door een dealer opnieuw kalibreren. Voor een goede werking van het systeem moet de camera goed gekalibreerd zijn.

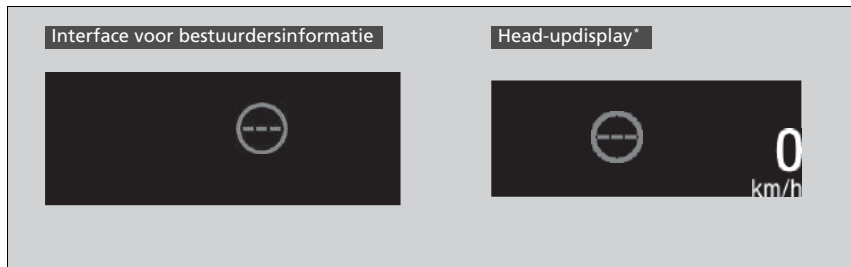

Als het systeem geen verkeersborden detecteert terwijl u rijdt, is het mogelijk dat de onderstaande afbeelding wordt weergegeven.





▶▶ Verkeersbordenherkenningssysteem

Om te het risico te verkleinen dat een hoge binnentemperatuur het sensorsysteem van de camera uitschakelt, dient u bij het parkeren te kiezen voor een schaduwrijke plek of de voorzijde van het voertuig uit direct zonlicht te parkeren. Als u een reflecterend zonnescerm gebruikt, zorg ervoor dat deze de camerabeuizing niet bedekt.

Door de camera af te dekken, kan de temperatuur in de camera toenemen.

Als  verschijnt, werkt het verkeersbordenherkenningssysteem niet en wordt  weergegeven.

- Gebruik het klimaatregelsysteem om het interieur te koelen en gebruik zo nodig ook de ontdooiingsmodus met de luchtstroom naar de camera gericht.
- Rijd met het voertuig om de temperatuur van de voorruit te verlagen, waardoor het gebied rond de camera ook afkoelt.

Als  verschijnt, werkt het verkeersbordenherkenningssysteem niet en wordt  weergegeven.

- Parkeer het voertuig op een veilige plek en reinig de voorruit. Als de melding na het reinigen van de voorruit en na een tijdje rijden niet verdwijnt, laat u uw voertuig door een dealer controleren.

☒ Verkeersbordenherkenningssysteem

Als uw voertuig de gedetecteerde snelheidslimiet overschrijdt, knippert in het display een pictogram met de snelheidslimiet die voor het huidige gebied geldt.

De nauwkeurigheid van het systeem dat de bestuurder waarschuwt voor de snelheidslimiet is afhankelijk van bepaalde omstandigheden zoals de eenheid die wordt weergegeven op het verkeersbord en de snelheid en rijrichting van het voertuig. In sommige gevallen kan het systeem valse waarschuwingen of ander onnauwkeurige informatie weergeven.

☒ **Omstandigheden en beperkingen van het verkeersbordenherkenningssysteem**

BLZ. 618

De eenheid voor snelheidslimieten (mph of km/h) varieert van land tot land. Als de eenheid van het land waar u zich bevindt, verschilt van de eenheid van het land dat u binnenrijdt, kunt u de eenheid wijzigen met het instrumentenpaneel. Doet u dit niet, dan werkt het systeem niet naar behoren.

☒ **Snelheidsmeter** BLZ. 146

☒ **Instelbare functies** BLZ. 157, 408

■ Omstandigheden en beperkingen van het verkeersbordenherkenningssysteem

Het verkeersbordenherkenningssysteem kan het verkeersbord in de volgende gevallen mogelijk niet herkennen.

■ Staat van het voertuig

- De lenzen van de koplampen zijn vuil of de koplampen zijn niet goed afgesteld.
- De voorruit is aan de buitenzijde bedekt met vuil, modder, bladeren, natte sneeuw, enz.
- De binnenkant van de voorruit is beslagen.
- Resterende delen moeten worden gewist.
- Een abnormale band- of wielconditie (onjuiste maat, verschillende maten of samenstellingen, onjuiste bandenspanning, thuiskomer, enz.).
- Het voertuig helt naar achteren door een zware lading of wijzigingen aan de ophanging.

■ Omgevingsomstandigheden

- Wanneer de zon laag staat (bijvoorbeeld bij zonsopgang of schemering).
- Er sprake is van een sterke lichtweerkaatsing vanaf het wegdek.
- Plotselinge veranderingen tussen licht en donker zoals bij het in- of uitrijden van een tunnel.
- Wanneer u in de schaduw van bomen, gebouwen, enz. rijdt.
- Rijden in het donker, in donkere gebieden zoals lange tunnels.
- Rijden bij slecht weer (regen, mist, sneeuw, enz.).
- Een voertuig voor u veroorzaakt opspattend water of sneeuw.

⌘ Omstandigheden en beperkingen van het verkeersbordenherkenningssysteem

Wanneer het verkeersbordenherkenningssysteem niet werkt, verschijnt  op de interface voor bestuurdersinformatie. Als dit bericht niet verdwijnt, laat u het voertuig door een dealer controleren.

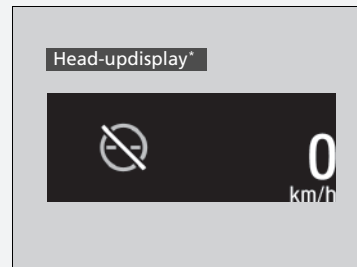
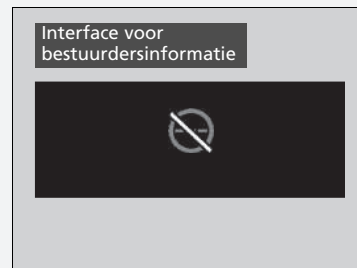

■ De positie of de staat van het verkeersbord

- Een verkeersbord is moeilijk te vinden, omdat het zich op een onlogische plaats bevindt.
- Een verkeersbord staat op grote afstand van uw auto.
- Een verkeersbord staat buiten de lichtbundel van de koplamp.
- Het verkeersbord staat op de hoek van de straat of in een bocht.
- Vage of verbogen verkeersborden.
- Gedraaide of beschadigde verkeersborden.
- Een verkeersbord is bedekt met vuil, sneeuw of ijs.
- Een deel van het verkeersbord is verborgen door de bomen of het verkeersbord zelf is verborgen door een voertuig of iets anders.
- Licht (een lantaarnpaal) of een schaduw is terug te zien op het oppervlak van het bord.
- Een verkeersbord is te licht of te donker (een elektronisch verkeersbord).
- Een verkeersbord is te klein.

■ Andere omstandigheden

- Wanneer u rijdt met een hoge snelheid.

Het verkeersbordenherkenningssysteem werkt mogelijk niet goed in de volgende gevallen. Er wordt bijvoorbeeld een verkeersbord weergegeven dat niet overeenkomt met de huidige regels voor deze weg of een verkeersbord dat niet bestaat.

- ▶ Een snelheidslimiet-pictogram kan bij een hogere of lagere snelheid worden weergegeven dan de huidige snelheidslimiet.
- Er is een extra bord met aanvullende informatie, zoals weer, tijd, voertuigtype, enz.
- Cijfers op het verkeersbord zijn moeilijk te lezen (elektronische verkeersbord, cijfers op het verkeersbord zijn wazig etc.).
- Er staat een verkeersbord in de buurt van uw rijstrook dat niet voor deze rijstrook is bedoeld (verkeersbord met snelheidslimiet op de grens tussen parallelweg en hoofdweg, enz.).
- Er zijn dingen die lijken op de kleur of vorm van het herkenningsobject (hetzelfde teken, elektronisch verkeersbord, waarschuwingbord, structuur, etc.).
- Voor u rijdt een vrachtwagen of een ander groot voertuig met een snelheidssticker achterop.

Verkeersborden die worden weergegeven op de interface voor bestuurdersinformatie en het head-updisplay*

Er kunnen twee verkeersborden gelijktijdig naast elkaar worden weergegeven wanneer ze gedetecteerd worden.

Het snelheidslimiet-pictogram wordt weergegeven op de rechterhelft van het scherm. Het inhaalverbod-pictogram verschijnt aan de linkerkant. Een eventueel extra pictogram dat de snelheidslimiet op basis van het weer (sneeuw, e.d.) of specifieke periode aangeeft, kan aan beide zijden worden weergegeven.

■ Wanneer de hoofdmodus is geselecteerd

Interface voor bestuurdersinformatie



Pictogram Inhaalverbod*1

Pictogram Snelheidslimiet

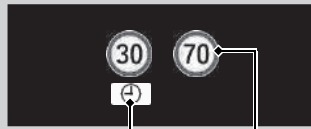

Extra snelheidslimiet-pictogram op basis van omstandigheden*2

Pictogram Snelheidslimiet

Head-updisplay*



Pictogram Inhaalverbod*1

Pictogram Snelheidslimiet



Extra snelheidslimiet-pictogram op basis van omstandigheden*2

Pictogram Snelheidslimiet

■ Wanneer de hoofdmodus niet is geselecteerd

Interface voor bestuurdersinformatie



Pictogram Inhaalverbod*1

Pictogram Snelheidslimiet

Head-updisplay*

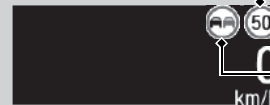

Pictogram Snelheidslimiet

Pictogram Inhaalverbod*1

Afhankelijk van de situatie kan *1 worden vervangen door *2, of kan *2 verschijnen aan de rechterzijde.

* Niet beschikbaar op alle modellen

■ **Weergave van verkeersborden als de hoofdmodus is uitgeschakeld**

U kunt kleine verkeersbordpictogrammen continu laten weergeven op de interface voor bestuurdersinformatie en het head-updisplay*, zelfs als de hoofdmodus niet is geselecteerd.

Voorsensorcamera

De camera, die wordt gebruikt in systemen als Lane Keeping Assist System (LKAS), Waarschuwingssysteem verlaten rijbaan, Adaptive Cruise Control (ACC) met Low Speed Follow (LSF)*, Adaptive Cruise Control (ACC)*, verkeersbordenherkenningssysteem en botsingsbeperkingsysteem, is speciaal ontworpen voor de detectie van objecten die de functies van de desbetreffende systemen activeren.

Cameralocatie en gebruikstips

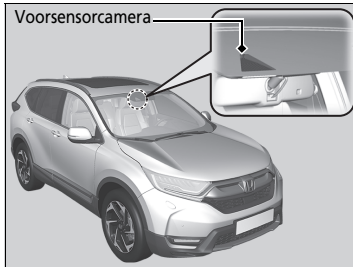

Deze camera bevindt zich achter de achteruitkijkspiegel.

Om te het risico te verkleinen dat een hoge binnentemperatuur het sensorsysteem van de camera uitschakelt, dient u bij het parkeren te kiezen voor een schaduwrijke plek of de voorzijde van het voertuig uit direct zonlicht te parkeren. Als u een reflecterend zonnenscherm gebruikt, zorg er dan voor dat deze de camerabehuizing niet bedekt. Door de camera af te dekken, kan de temperatuur in de camera toenemen.

Voorsensorcamera

Breng nooit folie of voorwerpen aan tegen de voorruit, op de motorkap of de voorgrille die het gezichtsveld van de camera kunnen belemmeren en tot een abnormale werking van het systeem kunnen leiden.

Krassen, sterren en andere beschadigingen van de voorruit die binnen het gezichtsveld van de camera vallen, kunnen leiden tot een abnormale werking van het systeem. In dat geval raden wij aan de voorruit te vervangen door een originele voorruit van Honda. Ook hele kleine reparaties binnen het gezichtsveld van de camera of een niet-originele voorruit kunnen een abnormale werking van het systeem veroorzaken.

Laat de camera na vervanging van de voorruit door een dealer opnieuw kalibreren. Voor een goede werking van het systeem moet de camera goed gekalibreerd zijn.

Plaats geen voorwerpen boven op het instrumentenpaneel. Ze kunnen weerklaatsen in de voorruit en het systeem belemmeren bij het detecteren van rijstrookmarkeringen.

* Niet beschikbaar op alle modellen

Voorsensorcamera

Als de melding  verschijnt:

- Gebruik het klimaatregelsysteem om het interieur te koelen en gebruik zo nodig ook de ontdooiingsmodus met de luchtstroom naar de camera gericht.
- Rijd met het voertuig om de temperatuur van de voorruit te verlagen, waardoor het gebied rond de camera ook afkoelt.

Als de melding  verschijnt:

- Parkeer het voertuig op een veilige plek en reinig de voorruit. Als de melding na het reinigen van de voorruit en na een tijdje rijden niet verdwijnt, laat u uw voertuig door een dealer controleren.

Radarsensor

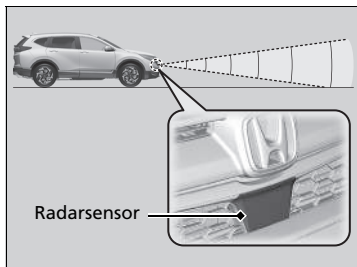

De radarsensor bevindt zich in de voorgrille.

Radarsensor

Voorkom dat de radarsensorafdekking beschadigd raakt.

Om te zorgen dat het CMBS goed werkt:

- Houd de radarsensorafdekking altijd schoon.
- Gebruik nooit chemische oplosmiddelen of polijstpoeder voor het reinigen van de sensorafdekking. Reinig deze met water of een mild reinigingsmiddel.
- Breng geen stickers aan op de radarsensorafdekking en vervang de radarsensorafdekking niet.

Als de radarsensor moet worden hersteld of verwijderd of als de radarsensorafdekking flink is beschadigd, schakelt u het systeem uit via de knop CMBS UIT en brengt u uw voertuig naar een dealer.

CMBS Aan en Uit BLZ. 562

Wanneer het voertuig beschadigd raakt in een of meer van de volgende situaties, werkt de radarsensor mogelijk niet meer naar behoren. Laat het voertuig door een dealer controleren:

- Uw voertuig is betrokken bij een frontale botsing.
- Uw voertuig is door diep water gereden of in diep water ondergedompeld.
- Uw voertuig is hard over een hobbel, stoeprand, wielblok of dijkverhoging gereden waardoor de radarsensor mogelijk beschadigd is geraakt.

Remsysteem

■ Parkeerrem

Gebruik de parkeerrem om te voorkomen dat het voertuig kan weggrollen als het is geparkeerd. Wanneer de parkeerrem is ingeschakeld, kunt u deze handmatig of automatisch vrijzetten.



■ Inschakelen

De elektrische parkeerrem kan op elk moment worden ingeschakeld als het voertuig over accuspanning beschikt, ongeacht de stand van de contactschakelaar*1.

Trek de schakelaar van de elektrische parkeerrem voorzichtig omhoog.

- ▶ Het controlelampje parkeerrem en remsysteem (rood) gaat branden.



■ Uitschakelen

De contactschakelaar moet in de stand AAN *1 staan om de elektrische parkeerrem uit te kunnen schakelen.

1. Trap het rempedaal in.
2. Druk op de schakelaar van de elektrische parkeerrem.

- ▶ Het controlelampje parkeerrem en remsysteem (rood) gaat uit.

Door de parkeerrem handmatig uit te schakelen met de schakelaar zorgt u ervoor dat uw voertuig langzaam en soepel start wanneer het bergafwaarts staat op steile hellingen.

*1: Modellen met het sleutellose toegangssysteem hebben een knop **ENGINE START/STOP** in plaats van een contactschakelaar.

⊗ Remsysteem

Als u het rempedaal intrapt, hoort u mogelijk een wervelend geluid uit de motorruimte. Dit komt doordat het remsysteem in werking is en is normaal.

⊗ Parkeerrem

Mogelijk hoort u geluid door de werking van de motor van de elektrische parkeerrem in het gebied rondom de achterwielen wanneer u de parkeerrem in- of uitschakelt. Dit is normaal.

Het rempedaal kan iets bewegen door de werking van het systeem van de elektrische parkeerrem wanneer u de parkeerrem in- of uitschakelt. Dit is normaal.

U kunt de parkeerrem niet in- of uitschakelen wanneer de accu leeg is.

- ⊗ **Als de accu leeg is** BLZ. 744

Als u de schakelaar van de elektronische parkeerrem tijdens het rijden aantrekt en deze aangetrokken houdt, worden de remmen op alle vier de wielen toegepast door het VSA-systeem tot het voertuig tot stilstand is gekomen. Dan pas wordt de elektronische parkeerrem ingeschakeld en moet de schakelaar worden losgelaten.

Modellen met continu variabele transmissie

■ Werking van de functie automatische parkeerrem

Als de functie automatische parkeerrem is geactiveerd:

- De parkeerrem wordt automatisch ingeschakeld wanneer u de contactschakelaar op STUURSLOT [0]^{*1} zet.
- Om te bevestigen dat de handrem is ingeschakeld, controleert u of het controlelampje parkeerrem en remsysteem brandt.

➤ **Activeren en deactiveren van de functie automatische parkeerrem BLZ. 629**

■ Automatisch uitschakelen

Trap het gaspedaal in om de parkeerrem uit te schakelen wanneer u het voertuig start wanneer het bergopwaarts staat of in een file.

Modellen met continu variabele transmissie

De parkeerrem wordt uitgeschakeld wanneer het gaspedaal wordt ingetrapt.

Modellen met handgeschakelde transmissie

De parkeerrem wordt uitgeschakeld wanneer het gaspedaal wordt ingetrapt en tegelijkertijd het koppelingspedaal wordt losgelaten.

⌘ **Parkeerrem**

In de volgende situaties wordt de parkeerrem automatisch bediend.

- Wanneer het voertuig stopt met de Automatic Brake Hold ingeschakeld gedurende meer dan 10 minuten.
- Wanneer de veiligheids gordel van de bestuurder wordt losgemaakt terwijl het voertuig tot stilstand wordt gebracht en het Brake Hold-systeem wordt ingeschakeld.
- Wanneer de motor wordt uitgeschakeld terwijl het Brake Hold-systeem wordt ingeschakeld.
- Wanneer er een probleem is met het Brake Hold-systeem wanneer Brake Hold wordt ingeschakeld.

Modellen met handgeschakelde transmissie

- Wanneer er een probleem is met de elektrische parkeerrem nadat u de contactschakelaar in de stand STUURSLOT [0]^{*1} zet.

Modellen met ACC met LSF

- Wanneer de auto langer dan 10 minuten stilstaat terwijl ACC met LSF is geactiveerd.
- Wanneer de veiligheids gordel van de bestuurder wordt losgemaakt terwijl het voertuig automatisch tot stilstand wordt gebracht door ACC met LSF.
- Wanneer de motor wordt uitgeschakeld terwijl ACC met LSF is geactiveerd.

*1: Modellen met het sleutellose toegangssysteem hebben een knop **ENGINE START/STOP** in plaats van een contactschakelaar.

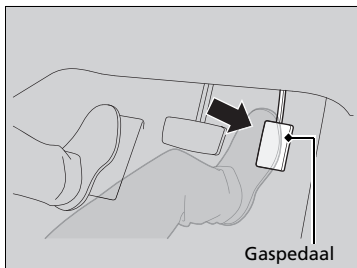

Modellen met continu variabele transmissie

Trap het gaspedaal voorzichtig in.
Op een helling moet het gaspedaal mogelijk verder worden ingetrupt om het systeem te activeren.

- Het controlelampje parkeerrem en remsysteem (rood) gaat uit.

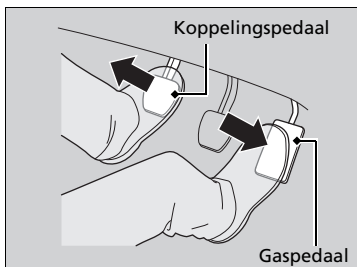

Modellen met handgeschakelde transmissie

Trap het gaspedaal voorzichtig in en laat het koppelingspedaal los.

- Het controlelampje parkeerrem en remsysteem (rood) gaat uit.

De parkeerrem wordt automatisch uitgeschakeld als u het gaspedaal intruip wanneer:

- De bestuurder zijn veiligheids gordel draagt.
- De motor draait.

Modellen met continu variabele transmissie

- De transmissie niet in de stand **P** of **N** staat.

Modellen met handgeschakelde transmissie

- De transmissie niet in de stand **N** staat.

►► Parkeerrem

Als de parkeerrem niet automatisch kan worden uitgeschakeld, schakelt u deze handmatig uit.

Wanneer het voertuig bergopwaarts rijdt, moet het gaspedaal mogelijk verder worden ingetruip om de elektrische parkeerrem automatisch uit te schakelen.

De parkeerrem kan niet automatisch worden uitgeschakeld wanneer de volgende controlelampjes branden:

- Storingsindicatielamp
- Controlelampje transmissiesysteem

De parkeerrem kan mogelijk niet automatisch worden uitgeschakeld wanneer de volgende controlelampjes branden:

- Controlelampje remsysteem
- Controlelampje VSA-systeem
- Controlelampje **ABS**
- Waarschuwinglampje aanvullend veiligheidssysteem

Modellen met continu variabele transmissie

De parkeerrem is ingeschakeld terwijl het voertuig rijdt en aan de schakelaar van de elektrische parkeerrem is getrokken.

Modellen met handgeschakelde transmissie

Trap het koppelingspedaal volledig in, trap vervolgens het gaspedaal voorzichtig in en laat het koppelingspedaal los.

Modellen met continu variabele transmissie

■ **Activeren en deactiveren van de functie automatische parkeerrem**

Met de contactschakelaar in de stand AAN **[II]***1 voert u de volgende stappen uit om de functie automatische parkeerrem in of uit te schakelen.

1. Zet de schakelhendel in de stand **[P]**.
2. Trek zonder druk op het rempedaal uit te oefenen de schakelaar van de elektronische parkeerrem omhoog.
 - ▶ Controleer of het controlelampje van de parkeerrem en het remsysteem is gaan branden.
3. Trek de schakelaar van de parkeerrem omhoog en houd deze op zijn plaats. Als u een piepgeluid hoort, laat u de schakelaar los en trek omhoog en houdt u de schakelaar binnen 3 seconden opnieuw omhoog getrokken.
4. Als u een geluid hoort dat aangeeft dat de procedure is afgerond, laat u de schakelaar los.
 - ▶ Twee piepgeluiden geven aan dat de functie is geactiveerd.
 - ▶ Eén piepgeluid geeft aan dat de functie is gedeactiveerd.
 - ▶ Als u klaar bent met inschakelen van de functie, blijft de parkeerrem ingeschakeld wanneer u de motor uitschakelt.
 - ▶ Om te bevestigen dat de handrem is ingeschakeld, controleert u of het controlelampje parkeerrem en remsysteem brandt.

Als u de functie tijdelijk wilt uitschakelen om uw auto door een wasstraat te laten trekken of wanneer uw auto moet worden gesleept. U kunt de hieronder toegelichte procedure gebruiken.

1. Trap het rempedaal in en breng het voertuig tot stilstand.
2. Draai de contactschakelaar op **STUURSLOT [O]***1 en druk daarna binnen 2 seconden de schakelaar voor de elektronische handrem omlaag.
 - ▶ Instellingen voor activeren en deactiveren van de functie worden niet beïnvloed.
 - ▶ Voordat u de functie tijdelijk uitschakelt, zorgt u dat eerst de ACC met LSF en de Automatic Brake Hold worden uitgeschakeld.
 - ▶ Om te bevestigen dat de handrem is ingeschakeld, controleert u of het controlelampje parkeerrem en remsysteem brandt.

* 1: Modellen met het sleutellose toegangssysteem hebben een knop **ENGINE START/STOP** in plaats van een contactschakelaar.

► Activeren en deactiveren van de functie automatische parkeerrem

In koude klimaten kan de parkeerrem in ingeschakelde stand vastvriezen.

Wanneer u de auto parkeert, plaatst u wiggen tegen de wielen en zorgt u dat de functie automatische parkeerrem is uitgeschakeld.

Als uw auto door een wasstraat wordt getrokken of als uw auto wordt gesleept, schakelt u de functie automatische parkeerrem uit en laat u de parkeerrem uitgeschakeld.

■ Voetrem

Uw voertuig is uitgerust met schijfremmen op alle vier de wielen. Het remondersteuningssysteem vergroot de remkracht wanneer u het rempedaal in een noodsituatie hard intrapt. Het antiblokkeerremstelsel (ABS) helpt u de controle over het voertuig te behouden wanneer zeer hard geremd wordt.

➤ **Remondersteuningssysteem** BLZ. 635

➤ **Antiblokkeerremstelsel (ABS)** BLZ. 634

☒ Voetrem

Controleer de remmen nadat u door diep water bent gereden, of indien er veel water op het wegdek staat. Droog de remmen indien nodig door het rempedaal enkele malen licht in te drukken.

Hoort u tijdens het remmen een continu metaalachtig wrijvingsgeluid, dan moeten de remblokken worden vervangen. Laat het voertuig door een dealer controleren.

Constant gebruik van het rempedaal tijdens het afdalen van een helling zorgt voor hitte-opbouw, hetgeen de effectiviteit van de remmen vermindert. Rem af op de motor door uw voet van het gaspedaal te nemen en naar een lagere versnelling/snelheid terug te schakelen. Gebruik bij een handgeschakelde transmissie een lagere versnelling om meer te remmen op de motor.

Laat uw voet tijdens het rijden niet op het rempedaal rusten, aangezien de remmen hierdoor licht bediend worden en deze na verloop van tijd hun effectiviteit verliezen; tevens wordt de levensduur van de remblokken hierdoor verkort. Bovendien worden verkeersdeelnemers achter u door de oplichtende remlichten in verwarring gebracht.

Wanneer de remmen worden geactiveerd door CMBS of een ander systeem dat de remmen automatisch regelt, wordt het rempedaal ingetrapt en losgelaten in overeenstemming met de remfunctie.

Automatic Brake Hold

Modellen met continu variabele transmissie

Dit systeem houdt de rem ingeschakeld nadat de voet van het rempedaal is gehaald, totdat het gaspedaal wordt ingetrapt. U kunt dit systeem gebruiken wanneer het voertuig tijdelijk stilstaat, bijvoorbeeld voor een stoplicht en in druk verkeer.

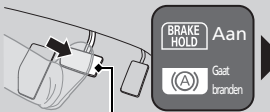
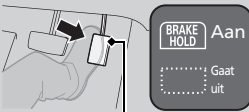
■ Inschakelen van het systeem	■ Het systeem activeren	■ Het systeem annuleren
 <p data-bbox="113 505 260 546">Knop Automatic Brake Hold</p>	 <p data-bbox="440 505 539 524">Rempedaal</p>	 <p data-bbox="762 505 853 524">Gaspedaal</p>
<p data-bbox="103 583 375 667">Gesp uw veiligheidsgordel goed vast en start vervolgens de motor. Druk op de knop Automatic Brake Hold.</p> <ul data-bbox="103 670 375 762" style="list-style-type: none"> • Het controlelampje van de Automatic Brake Hold gaat branden. Het systeem is ingeschakeld. 	<p data-bbox="391 583 662 667">Trap het rempedaal in om volledig tot stilstand te komen. De schakelhendel mag niet in de stand P of R staan.</p> <ul data-bbox="391 670 662 882" style="list-style-type: none"> • Het controlelampje van de Automatic Brake Hold gaat branden. De remmen blijven gedurende maximaal 10 minuten ingeschakeld. • Laat het rempedaal los nadat het controlelampje van de Automatic Brake Hold gaat branden. 	<p data-bbox="683 583 932 712">Trap het gaspedaal in terwijl de schakelhendel in een andere stand staat dan P of N. Het systeem wordt uitgeschakeld en het voertuig begint te rijden.</p> <ul data-bbox="683 715 932 807" style="list-style-type: none"> • Het controlelampje van de Automatic Brake Hold gaat uit. Het systeem blijft ingeschakeld.

Automatic Brake Hold

⚠ WAARSCHUWING

Wanneer Automatic Brake Hold is geactiveerd op steile hellingen of gladde wegen, kan het voertuig mogelijk toch bewegen wanneer u uw voet van het rempedaal haalt.

Als een voertuig onverwacht beweegt, kan dit leiden tot een ongeval met ernstig of zelfs dodelijk letsel.

Activeer nooit de Automatic Brake Hold in en vertrouw nooit op dit systeem om het voertuig op zijn plek te houden wanneer u stilstaat op een steile helling of op een gladde weg.

⚠ WAARSCHUWING

Wanneer u de Automatic Brake Hold gebruikt om het voertuig te parkeren, kan het voertuig onverwacht bewegen.

Als een voertuig onverwacht beweegt, kan dit leiden tot een ongeval met ernstig of zelfs dodelijk letsel.



Verlaat het voertuig nooit wanneer de remmen tijdelijk ingeschakeld blijven met Automatic Brake Hold. Parkeer het voertuig altijd met de transmissie in de stand **P** en de parkeerrem ingeschakeld.

Modellen met handgeschakelde transmissie

Dit systeem houdt de rem ingeschakeld nadat de voet van het rempedaal is gehaald, totdat u naar een andere versnelling dan **N** schakelt en:

- Laat het koppelingspedaal los op een vlakke weg of wanneer het voertuig bergafwaarts staat.
- Laat het koppelingspedaal los en trap het gaspedaal in als het voertuig bergopwaarts staat.

U kunt dit systeem gebruiken wanneer het voertuig tijdelijk stilstaat, bijvoorbeeld voor een stoplicht en in druk verkeer.

■ Inschakelen van het systeem	■ Het systeem activeren	■ Het systeem annuleren
 <p data-bbox="124 549 272 591">Knop Automatic Brake Hold</p>	 <p data-bbox="448 549 555 568">Rempedaal</p>	 <p data-bbox="715 404 874 423">Koppelingspedaal</p> <p data-bbox="751 561 847 580">Gaspedaal</p>
<p data-bbox="108 631 384 695">Gesp uw veiligheidsgordel goed vast en start vervolgens de motor. Druk op de knop Automatic Brake Hold.</p> <ul data-bbox="108 740 384 835" style="list-style-type: none"> • Het controlelampje van de Automatic Brake Hold gaat branden. Het systeem is ingeschakeld. 	<p data-bbox="395 631 671 695">Trap het rempedaal in om volledig tot stilstand te komen.</p> <ul data-bbox="395 701 671 936" style="list-style-type: none"> • Het controlelampje van de Automatic Brake Hold gaat branden. De remmen blijven gedurende maximaal 10 minuten ingeschakeld. • Laat het rempedaal los nadat het controlelampje van de Automatic Brake Hold gaat branden. 	<p data-bbox="687 631 941 695">Schakel naar een van de versnellingen anders dan de versnelling N en:</p> <ul data-bbox="687 701 941 846" style="list-style-type: none"> • Laat het koppelingspedaal los op een vlakke weg of wanneer het voertuig bergafwaarts staat. • Laat het koppelingspedaal los en trap het gaspedaal in als het voertuig bergopwaarts staat. <p data-bbox="687 852 941 916">Het systeem wordt geannuleerd en het voertuig begint te bewegen.</p> <ul data-bbox="687 921 941 1003" style="list-style-type: none"> • Het controlelampje van de Automatic Brake Hold gaat uit. Het systeem blijft ingeschakeld.

■ **Het systeem wordt automatisch geannuleerd wanneer:**

- U de parkeerrem inschakelt.

Modellen met continu variabele transmissie

- U het rempedaal intrapt en de schakelhendel in de stand **P** of **R** zet.

■ **Het systeem wordt automatisch uitgeschakeld en de parkeerrem wordt ingeschakeld wanneer:**

- De remmen zijn langer dan 10 minuten ingeschakeld.
- De veiligheids gordel van de bestuurder is losgegespt.
- De motor is uitgeschakeld.
- Er een probleem is met Automatic Brake Hold.

Modellen met handgeschakelde transmissie

- De motor afslaat.

■ **Automatic Brake Hold uitschakelen**

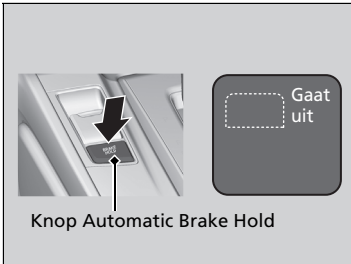

Druk terwijl het systeem is ingeschakeld nogmaals op de knop Automatic Brake Hold.

- Het controlelampje van Automatic Brake Hold gaat uit.

Als u Automatic Brake Hold wilt uitschakelen terwijl het systeem in werking is, drukt u op de knop Automatic Brake Hold met het rempedaal ingetrapd.

⌘ Automatic Brake Hold

Terwijl het systeem is geactiveerd, kunt u de motor uitschakelen of het voertuig parkeren op dezelfde manier als gewoonlijk.

- **Bij stilstand** BLZ. 637

Ongeacht of het systeem is ingeschakeld of is geactiveerd, Automatic Brake Hold gaat uit zodra de motor is uitgeschakeld.

Modellen met handgeschakelde transmissie

Het systeem gaat uit als de motor afslaat terwijl Automatic Brake Hold is geactiveerd of het systeem is ingeschakeld.

Zorg ervoor dat Automatic Brake Hold wordt uitgeschakeld alvorens een automatische autowasstraat te gebruiken.

Mogelijk hoort u geluid wanneer het voertuig beweegt terwijl Automatic Brake Hold in werking is.

Antiblokkeerremstelsysteem (ABS)

■ ABS

Helpt te voorkomen dat de wielen blokkeren, en helpt u de controle over de besturing te behouden door de remmen - veel sneller dan u dat kunt - pompend te bedienen.

Het elektronisch remkrachtverdeelsysteem (EBD-systeem), dat deel uitmaakt van het ABS, brengt de remkrachtverdeling tussen voor- en achterwielen in evenwicht afhankelijk van de beladingstoestand van het voertuig.

U dient het rempedaal nooit pompend te bedienen. Laat het ABS dit voor u doen door het rempedaal altijd stevig en gelijkmatig in te trappen. Men noemt dit soms "stamp en stuur".

■ Werking van ABS

Het rempedaal kan licht pulseren wanneer het ABS in werking is. Trap het rempedaal in en houd het pedaal stevig ingetrapt. Op droog wegdek moet u het rempedaal zeer stevig intrappen voordat het ABS wordt geactiveerd. Het is echter mogelijk dat het ABS onmiddellijk geactiveerd wordt indien u probeert op sneeuw of ijs te stoppen.

Het ABS-systeem kan worden geactiveerd wanneer u het rempedaal intrapt tijdens het rijden op:

- Natte of besneeuwde wegen.
- Verharde wegen met stenen.
- Wegen met een oneffenheden in het wegdek, zoals gaten, scheuren, putdeksels enz.

Wanneer de voertuigsnelheid tot minder dan 10 km/h daalt, stopt het ABS.

⚠ Antiblokkeerremstelsysteem (ABS)

ATTENTIE

Het is mogelijk dat het ABS niet correct functioneert als u onjuiste bandentypen of -maten gebruikt.

Als het **ABS**-controlelampje tijdens het rijden gaat branden, is het mogelijk dat er een probleem in het systeem is. Hoewel het normale remvermogen niet zal worden beïnvloed, is het mogelijk dat het ABS niet werkt. Laat uw voertuig onmiddellijk door een dealer controleren.

Het ABS is niet ontworpen om het voertuig sneller of binnen een kortere afstand tot stilstand te brengen: het doel van het ABS is het beperken van blokkering van de remmen, waardoor het voertuig kan gaan slippen en de bestuurder de controle over het stuur kan verliezen.

In de volgende gevallen is het mogelijk dat uw voertuig een langere remweg nodig heeft dan een voertuig zonder ABS:

- U rijdt op slecht of oneffen wegdek, zoals grind of sneeuw.
- De banden zijn voorzien van sneeuwkettingen.

Het volgende kan voorkomen bij het ABS-systeem:

- Geluiden afkomstig uit de motorruimte wanneer de remmen worden ingeschakeld, of wanneer systeemcontroles worden uitgevoerd nadat de motor is gestart en terwijl het voertuig versnelt.
- Trilling van het rempedaal en/of de carrosserie wanneer het ABS-systeem wordt geactiveerd.

Deze trillingen en geluiden zijn normaal bij ABS-systemen en zijn geen reden tot zorg.

Remondersteuningssysteem

Is ontworpen om de bestuurder te helpen door meer remvermogen te genereren wanneer het rempedaal hard wordt ingetrapd tijdens een noodstop.

■ Werking van remondersteuningssysteem

Trap het rempedaal stevig in voor krachtiger remmen.

Wanneer remassistentie in werking is, kan het pedaal enigszins wiebelen en kan een werkingsgeluid hoorbaar zijn. Dit is normaal. Houd het rempedaal stevig ingetrapd.

Noodstopsignaal

Wordt ingeschakeld wanneer u hard remt bij een snelheid van ten minste 60 km/h, om achteropkomende bestuurders via snel knipperende alarmknipperlichten te waarschuwen voor onverwachts remmen. Dit kan helpen om achteropkomende bestuurders erop te attenderen dat ze de juiste maatregelen moeten nemen om een botsing met uw voertuig te vermijden.

■ Wanneer het systeem wordt ingeschakeld:



De alarmknipperlichten gaan uit wanneer:

- U het rempedaal loslaat.
- Het ABS wordt uitgeschakeld.
- De vertraging van uw voertuig normale proporties aanneemt.
- U de alarmknipperlichtknop indrukt.

▣ Noodstopsignaal

Het noodstopsignaal is geen systeem dat een botsing van achteren door te hard remmen kan voorkomen. Het schakelt de alarmknipperlichten in wanneer u hard remt. Hard remmen is altijd af te raden tenzij het absoluut noodzakelijk is.

Het noodstopsignaal werkt niet wanneer de alarmknipperlichtknop is ingedrukt.

Als het ABS tijdens het remmen even niet werkt, wordt het noodstopsignaal mogelijk helemaal niet geactiveerd.

Bij stilstand

1. Trap het rempedaal stevig in.
2. Trek terwijl het rempedaal is ingedrukt de schakelaar van de elektrische parkeerrem langzaam helemaal omhoog.

Modellen met continu variabele transmissie

3. Zet de schakelhendel in de stand **[P]**.

Modellen met handgeschakelde transmissie

3. Zet de schakelhendel in **[R]** of **[1]**.

Alle modellen

4. Schakel de motor uit.
 - ▶ Het controlelampje parkeerrem en remsysteem (rood) gaat uit na ongeveer 15 seconden.

Controleer altijd of de elektrische parkeerrem is ingeschakeld, vooral wanneer u op een helling bent geparkeerd.

» Bij stilstand

Modellen met continu variabele transmissie

⚠ WAARSCHUWING

Het voertuig kan weggrollen als het onbeheerd wordt achtergelaten zonder te bevestigen dat de parkeerstand is ingeschakeld.

Een voertuig dat onverwacht weggrolt, kan een ongeval met ernstig of zelfs dodelijk letsel veroorzaken.

Houd altijd uw voet op het rempedaal totdat u hebt gezien dat **[P]** wordt weergegeven op de schakelstand-indicator.

Parkeer uw voertuig niet naast brandbare voorwerpen, zoals droog gras, olie of gekapt hout. De hitte van de uitlaat kan brand veroorzaken.

Modellen met continu variabele transmissie

ATTENTIE

Het volgende kan schade aan de transmissie veroorzaken:

- Gelijktijdig het gaspedaal en het rempedaal intrappen.
- Het voertuig bergopwaarts op de plaats houden door het gaspedaal in te trappen.
- De schakelhendel in de **[P]**-stand zetten voordat het voertuig volledig tot stilstand gekomen is.

Bij extreem lage temperaturen kan de parkeerrem vastvriezen als deze wordt aangetrokken. Als dergelijke temperaturen worden verwacht, trek de parkeerrem dan niet aan. Als u toch op een helling parkeert, draai de voorwielen dan zo dat zij de stoeprand raken als het voertuig naar beneden rolt, of blokkeer de wielen om te voorkomen dat het voertuig weggrolt. Als u geen voorzorgsmaatregelen neemt, kan het voertuig onverwacht gaan rollen, wat tot een ongeval kan leiden.

Parkeersensorsysteem*

De hoek- en middensensoren controleren op obstakels rond uw voertuig en de zoemer, de interface voor bestuurdersinformatie en het audio-/informatiescherm informeren u over de geschatte afstand tussen uw voertuig en het obstakel.

■ De sensorlocatie en -bereik

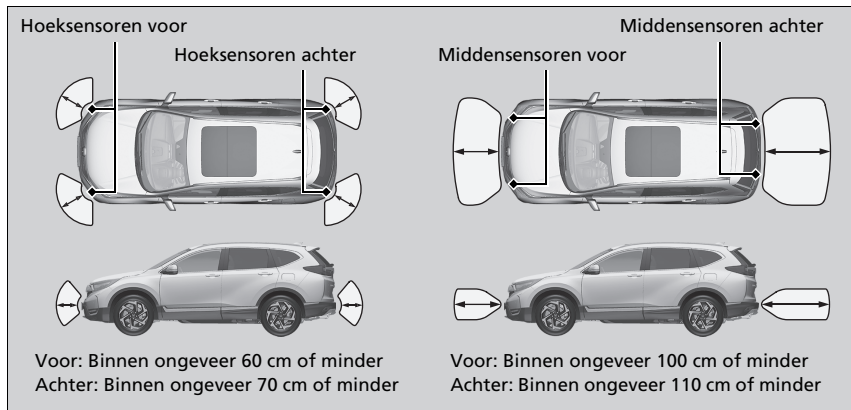

▣ Parkeersensorsysteem*

Zelfs wanneer het systeem aan is, dient u voor het parkeren altijd te controleren of er geen obstakel bij uw voertuig is.

Het is mogelijk dat het systeem niet correct werkt als:

- De sensoren bedekt zijn met sneeuw, ijs, modder of vuil.
- Het voertuig zich op een ongelijk wegdek bevindt, zoals gras, bobbels of een heuvel.
- Het voertuig in warm of koud weer gereden heeft.
- Het systeem wordt beïnvloed door apparaten die ultrasonische golven uitzenden.
- Er in slecht weer gereden wordt.

Het systeem zou de volgende zaken niet kunnen waarnemen:

- Dunne of lage objecten.
- Geluidsabsorberende materialen, zoals sneeuw, katoen of spons.
- Objecten direct onder de bumper.

Bevestig geen accessoires aan of bij de sensoren.

■ Parkeersensorsysteem aan en uit

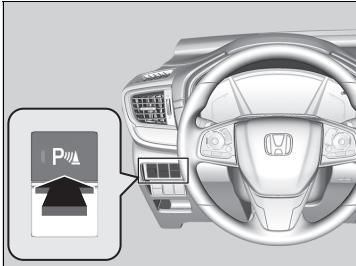

Druk, met de contactschakelaar in de stand AAN **[II]***1, op de knop van het parkeersensorsysteem om het systeem in of uit te schakelen. Het controlelampje in de knop gaat branden als het systeem is ingeschakeld.

De hoeksensoren voor, achter midden en hoeksensoren achter beginnen een obstakel te detecteren als de transmissie in **[R]** staat en de voertuigsnelheid lager dan 8 km/h is.

De hoeksensoren voor, achter midden en hoeksensoren achter beginnen een obstakel te detecteren als de transmissie niet in **[P]** of **[R]** staat en de voertuigsnelheid lager dan 8 km/h is.

Modellen met handgeschakelde transmissie

U dient ook de parkeerrem vrij te geven.

▣ Parkeersensorsysteem aan en uit

Wanneer u de voedingsmodus in de stand AAN zet, staat het systeem in de eerder geselecteerde conditie.

*1: Modellen met het sleutellose toegangssysteem hebben een knop **ENGINE START/STOP** in plaats van een contactschakelaar.

■ Werking scherm



U kunt het display naar normale of gedeelde weergave schakelen door de omgeving van de tab aan te raken, of het display van de camera.



► Werking scherm

Als het parkeersensorsysteem is uitgeschakeld, of er een storing in het systeem zit, verdwijnt de tab en de gaat het gedeelde display terug naar de normale weergave.

U kunt het display ook naar normale of gedeelde weergave schakelen via het audio-/informatiescherm.

► **Instelbare functies** BLZ. 408

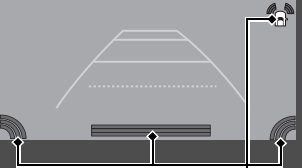
■ Wanneer de afstand tussen uw voertuig en obstakels aan de achterkant korter wordt

Duur van het onderbroken zoemsignaal	Afstand tussen de bumper en het obstakel		Controlelampje	Interface voor bestuurdersinformatie/audio-/informatiescherm
	Hoeksensoren	Middensensoren		
Gemiddeld	—	Voor: Ongeveer 100-60 cm Achter: Ongeveer 110-60 cm	Knippert geel*1	 <p>Waarschuwinglampjes gaan branden wanneer de sensor een obstakel detecteert.</p>  <p>Waarschuwinglampjes gaan branden wanneer de sensor een obstakel detecteert.</p> 
Kort	Voor: Ongeveer 60-45 cm Achter: Ongeveer 70-45 cm	Ongeveer 60-50 cm	Knippert amber	
Zeer kort	Ongeveer 45-35 cm	Ongeveer 50-40 cm		
Continu	Ongeveer 35 cm of minder	Ongeveer 40 cm of minder	Knippert rood	

*1: In deze fase detecteren alleen de middensensoren obstakels.

■ Alle sensoren achter uitschakelen

1. Verzeker u ervan dat het parkeersensorsysteem niet is geactiveerd. Zet de contactschakelaar in de stand STUURSLOT **0***1.
2. Houd de knop van het parkeersensorsysteem ingedrukt en zet de voedingsmodus in de stand AAN.
3. Blijf 10 seconden op de knop drukken. Laat de knop los wanneer het controlelampje op de knop knippert.
4. Druk opnieuw op de knop. Het controlelampje op de knop gaat uit.
 - De zoemer klinkt tweemaal. De sensoren achter zijn nu uitgeschakeld.

Volg de bovenstaande procedure om de sensoren achter weer in te schakelen. De zoemer klinkt drie keer wanneer de sensoren achter weer worden ingeschakeld.

▣ Alle sensoren achter uitschakelen

Wanneer u schakelt naar **R**, knippert het controlelampje in de knop van het parkeersensorsysteem ter herinnering dat de sensoren achter uitgeschakeld zijn.

*1: Modellen met het sleutellose toegangssysteem hebben een knop **ENGINE START/STOP** in plaats van een contactschakelaar.

Uitparkeermonitor*

Controleert bij het achteruitrijden het gebied rondom de achterhoeken met behulp van de radarsensoren en waarschuwt als een naderend voertuig wordt gedetecteerd in het gebied rondom een van de achterhoeken.

Het systeem is vooral handig wanneer u achteruit uit een parkeerruimte wilt wegrijden.

Uitparkeermonitor*

⚠ WAARSCHUWING

De uitparkeermonitor kan niet alle naderende voertuigen detecteren en detecteert mogelijk een naderend voertuig helemaal niet.

U dient voordat u achteruit rijdt visueel te controleren of het veilig is om achteruit te rijden. Doet u dit niet, dan kan dit leiden tot een botsing.

Vertrouw bij het achteruitrijden niet alleen op het systeem; gebruik ook altijd uw spiegels en kijk achter en aan de zijkanten van het voertuig voordat u achteruit gaat rijden.

De zoemer van het parkeersensorsysteem overstemt de zoemer van de uitparkeermonitor wanneer de sensoren obstakels detecteren in het dichtstbijzijnde bereik.

■ Hoe het systeem werkt



Wanneer een voertuig wordt gedetecteerd dat nadert vanuit een van de achterhoeken, waarschuwt de uitparkeermonitor u met een zoemer en een visuele waarschuwing.

Het systeem wordt ingeschakeld wanneer:

- Zet de contactschakelaar in de stand AAN **II***1.
- De uitparkeermonitor is ingeschakeld.
 - **Uitparkeermonitor aan en uit** BLZ. 647
 - **Instelbare functies** BLZ. 408
- De transmissie in de stand **R** staat.
- De snelheid van uw voertuig 5 km/h of langzamer is.

⌘ Uitparkeermonitor*

Onder de volgende omstandigheden detecteert de uitparkeermonitor een naderend voertuig mogelijk niet of met vertraging, of wordt u gewaarschuwd zonder dat er een voertuig nadert:

- Een obstakel, zoals een ander voertuig of een muur, in de buurt van de achterbumper van uw voertuig, blokkeert het bereik van de radarsensor.
 - De snelheid van uw voertuig is ongeveer 5 km/h of hoger.
 - Een voertuig nadert met een andere snelheid dan tussen ongeveer 10 km/h en 25 km/h.
 - Het systeem neemt externe interferentie waar zoals de radarsensoren van een ander voertuig of vangt sterke radiogolven op van een locatie in de buurt.
 - Een van de hoeken van de achterbumper is bedekt met sneeuw, ijs, modder of vuil.
 - Als er sprake is van slechte weersomstandigheden.
 - Uw voertuig staat op een helling.
 - Uw voertuig helt naar achteren door een zware lading aan de achterzijde.
 - Uw voertuig rijdt achteruit in de richting van een muur, een paal, een voertuig, enz.
 - De achterbumper of sensoren zijn niet goed gerepareerd of de achterbumper is vervormd.
- Laat het voertuig door een dealer controleren.

*1: Modellen met het sleutellose toegangssysteem hebben een knop **ENGINE START/STOP** in plaats van een contactschakelaar.

Het systeem detecteert geen voertuigen die direct van achteren naderen, en geeft geen waarschuwingen voor een gedetecteerd voertuig dat direct achter uw voertuig rijdt.

Het systeem detecteert geen voertuig en geeft geen waarschuwingen wanneer dat voertuig van uw voertuig wegrijdt, en het kan voetgangers, fietsen of stilstaande objecten detecteren en hiervoor waarschuwingen geven.

Uitparkeermonitor*

Voor een juiste werking dient u het gebied rondom de hoek van de achterbumper altijd schoon te houden. Breng geen stickers en dergelijke aan in het gebied rondom de hoek van de achterbumper.

* Niet beschikbaar op alle modellen

■ Wanneer het systeem een voertuig detecteert

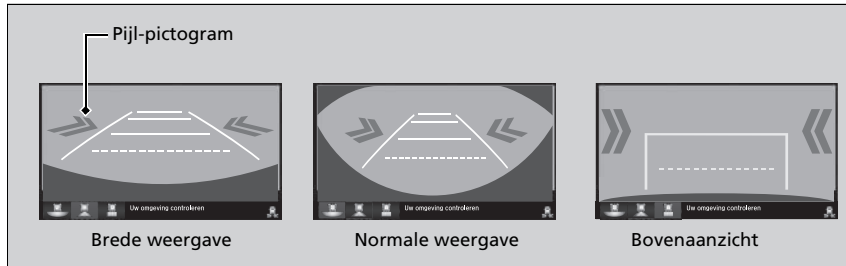

Een pijlpictogram verschijnt op het audio-/informatiescherm aan de kant waar een voertuig nadert.

►► Wanneer het systeem een voertuig detecteert

Als de **[P]** rechtsonder verandert in **[R]** in amber wanneer de transmissie in de stand **[R]** staat, heeft er zich mogelijk modder, sneeuw of ijs in de buurt van de sensor verzameld. Het systeem is tijdelijk uitgeschakeld. Controleer de hoeken van de bumpers op eventuele obstakels en reinig het gebied grondig, indien nodig.

Als de **[P]** gaat branden wanneer de transmissie in de stand **[R]** staat, is er mogelijk een probleem met de uitparkeermonitor. Gebruik het systeem niet en laat het voertuig door een dealer controleren.

Als het display hetzelfde blijft met de transmissie in de stand **[R]**, is er mogelijk een probleem met het achteruitrijcamerasysteem en het uitparkeermonitorsysteem. Gebruik het systeem niet en laat het voertuig door een dealer controleren.

■ Uitparkeermonitor aan en uit

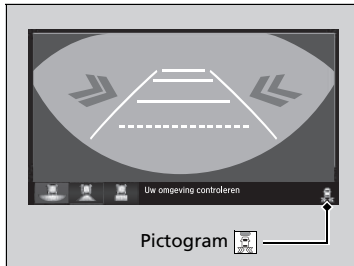

Tik op het display om het systeem in en uit te schakelen. Het controlelampje (groen) gaat branden als het systeem is ingeschakeld.

U kunt ook het systeem in- en uitschakelen met behulp van het audio-/informatiescherm.

► **Instelbare functies** BLZ. 408

Over uw achteruitrijcamera voor multi-weergave

Het audio-/informatiescherm kan het achteruitzicht van uw voertuig weergeven. Het display geeft automatisch het achteruitzicht weer wanneer de transmissie in de stand **R** wordt gezet.

■ Weergavegebied van achteruitrijcamera met multi-weergave

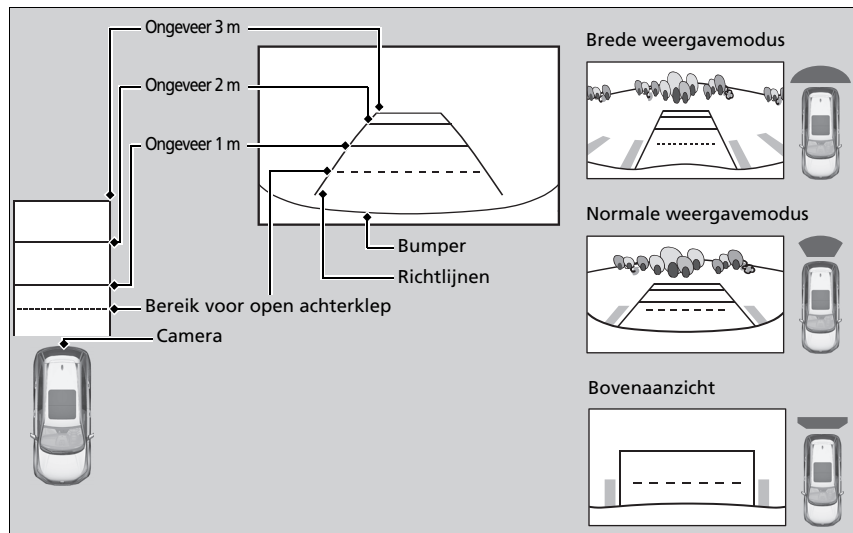

» Over uw achteruitrijcamera voor multi-weergave

Het zicht van de achteruitrijcamera is beperkt. U kunt niet de hoekuiteinden van de bumper zien of wat er onder de bumper is. De unieke lens zorgt er ook voor dat objecten dichterbij of verder lijken dan ze in werkelijkheid zijn.

Controleer of het veilig is om te rijden door zelf te kijken voordat u achteruit rijdt. Bepaalde omstandigheden (zoals weer, bliksem en hoge temperaturen) kunnen ook het zicht naar achteren beperken. Vertrouw niet op de achteruitkijkweergave want deze geeft u niet alle informatie over de omstandigheden achter uw voertuig.

Als de cameralens is bedekt met vuil of vocht, gebruikt u een zachte, vochtige doek om de lens schoon en vrij van vuil te houden.

U kunt drie verschillende cameramodi bekijken op het audio-/informatiescherm.

Raak het gewenste pictogram aan om een andere modus te kiezen.

 : modus Brede weergave

 : modus Normale weergave

 : modus Bovenaanzicht

- Als de laatst gebruikte weergavemodus Breed of Normaal is, wordt dezelfde weergavemodus geselecteerd wanneer u de transmissie weer in de stand **R** zet.
- Als de modus Bovenaanzicht het laatst is gebruikt voordat u de motor uitschakelde, wordt de modus Breed wanneer u de volgende keer de contactschakelaar in de stand AAN **II***1 zet en de transmissie in de stand **R** zet.
- Als de modus Bovenaanzicht langer dan 10 seconden is gebruikt nadat u uit de stand **R** hebt geschakeld, wordt de modus Breed geselecteerd wanneer u de volgende keer de transmissie in de stand **R** zet.

*1: Modellen met het sleutellose toegangssysteem hebben een knop **ENGINE START/STOP** in plaats van een contactschakelaar.

► Over uw achteruitrijcamera voor multi-weergave

U kunt de instellingen voor **Vaste richtlijn** en **Dynamische richtlijn** wijzigen.

► **Instelbare functies** BLZ. 408

Vaste richtlijn

Aan: Er worden richtlijnen weergegeven wanneer u de transmissie in de stand **R** zet.

Uit: Richtlijnen verschijnen niet.

Dynamische richtlijn

Aan: Richtlijnen bewegen afhankelijk van de richting van het stuurwiel.

Uit: Richtlijnen bewegen niet.

Informatie over brandstof

■ Aanbevolen brandstof

EN 228-normen benzine/gasohol
Loodvrije premium benzine/gasohol tot E10 (90% benzine en 10% ethanol),
research-octaangetal minstens 95

Uw voertuig is ontworpen om op loodvrije benzine met een research-octaangetal van 95 of hoger te rijden.

Indien dit octaangehalte niet beschikbaar is, mag u tijdelijk gewone loodvrije benzine met een research-octaangetal van 91 of hoger gebruiken.

Het gebruik van gewone loodvrije benzine kan metallische, kloppende geluiden in de motor veroorzaken en zal tot lagere prestaties van de motor leiden. Het gebruik van gewone benzine kan op lange termijn een beschadiging van de motor tot gevolg hebben.

■ Brandstoftankinhoud: 57 l

» Informatie over brandstof

ATTENTIE

Het gebruik van benzine die lood bevat, brengt de volgende risico's met zich mee:

- Schade aan het uitlaatsysteem, inclusief de katalysator
- Schade aan de motor en het brandstofsysteem
- Schadelijke effecten voor de motor en andere systemen

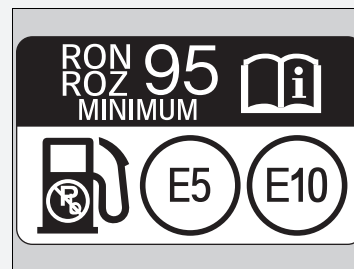

Geoxygeneerde brandstoffen

Geoxygeneerde brandstoffen zijn gemengd met benzine en ethanol of andere verbindingen. Uw motor is ook ontworpen om te werken op geoxygeneerde brandstoffen die maximaal 10% ethanol per volume en maximaal 22% ETBE per volume bevatten, op basis van de EN 228-normen. Vraag uw dealer voor meer informatie.

Bijtanken

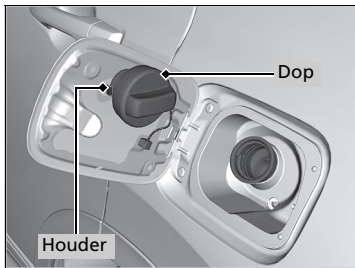
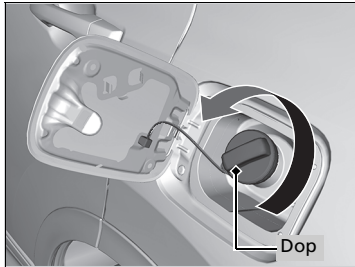
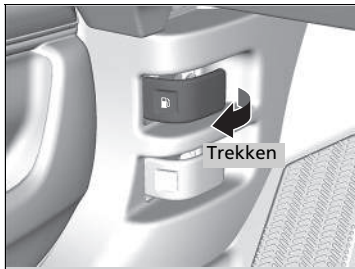

1. Breng uw voertuig tot stilstand met de linkerachterzijde langs de brandstofpomp.
2. Schakel de motor uit.
3. Trek aan de ontgrendelhendel van de brandstoftankklep onder het dashboard aan de bestuurderszijde.
 - De brandstoftankklep gaat open.
4. Verwijder de brandstofvuldop langzaam. Hoort u lucht ontsnappen, wacht dan totdat dit stopt en draai vervolgens de brandstofvuldop langzaam open.
5. Plaats de brandstofvuldop in de houder.
6. Steek het vulpistool volledig in de vulhals.
 - Wanneer de tank vol is, wordt het vulpistool automatisch uitgeschakeld met een klik. Dit laat voldoende ruimte in de brandstoftank over om de brandstof te laten uitzetten als gevolg van temperatuurstijging.
7. Plaats na het tanken de brandstofvuldop weer terug en draai deze vast totdat u ten minste één klik hoort.
 - Sluit de brandstoftankklep met de hand.

►► Bijtanken

⚠ WAARSCHUWING

Benzine is bijzonder brandbaar en explosief. U kunt brandwonden oplopen of ernstig gewond raken als u met brandstof omgaat.

- Schakel de motor uit en voorkom warmte, vonken en open vuur in de directe nabijheid.
- Werk uitsluitend in de buitenlucht met brandstof.
- Veeg gemorste brandstof meteen op.

Probeer niet meer brandstof bij te vullen nadat het vulpistool automatisch is uitgeschakeld. Extra brandstof kan de vulcapaciteit van de tank overschrijden.

Het vulpistool stopt automatisch om ruimte in de brandstoftank te laten zodat de brandstof niet kan overstromen als gevolg van veranderingen in de luchttemperatuur.

Verbetering van het brandstofverbruik en verlaging van de CO₂-uitstoot

Het bereiken van een goed brandstofverbruik en het verlagen van de CO₂-uitstoot is afhankelijk van verschillende factoren, zoals de rijomstandigheden, het gewicht van de lading, de tijdsduur van stationair draaien, rijgewoonten, en de staat van het voertuig. Afhankelijk van deze en andere factoren kunt u mogelijk niet het nominale brandstofverbruik van dit voertuig halen.

Onderhoud en brandstofzuinigheid

U kunt uw brandstofverbruik optimaliseren door het voertuig goed te onderhouden. Volg het onderhoudsschema en raadpleeg indien nodig uw garantieboekje. Volg bij voertuigen zonder onderhoudsherinneringssysteem het onderhoudsschema.

📄 Onderhoudsschema* BLZ. 670

- Gebruik motorolie met de voorgeschreven viscositeit.

📄 Aanbevolen motorolie BLZ. 681

- Handhaaf de opgegeven bandenspanning.
- Zorg dat het voertuig niet te zwaar beladen wordt.
- Houd uw voertuig schoon. Door sneeuw- of modderophoping aan de onderkant van uw voertuig nemen het gewicht en de windweerstand toe.

📄 Verbetering van het brandstofverbruik en verlaging van de CO₂-uitstoot

De aanbevolen methode om het werkelijke brandstofverbruik tijdens het rijden te bepalen is directe berekening.

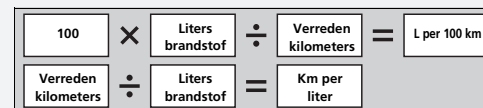

Voorzorgsmaatregelen voor gebruik

De turbocompressor is een hoge-precisie-apparaat waarmee het vermogen kan worden vergroot door een grote hoeveelheid gecompriëerde lucht in de motor te leveren met gebruikmaking van een turbine die wordt aangedreven door de uitlaatgasdruk van de motor.

- Wanneer de motor koud is vlak na het starten, moet u hoge toerentallen en plotselinge acceleratie vermijden.
- Zorg dat u altijd de motorolie ververs en het motoroliefilter vervangt volgens het onderhoudsschema. De turbine draait met een zeer hoog toerental van meer dan 100.000 omw/min en bereikt een temperatuur van meer dan 700 °C. De turbine wordt gesmeerd en gekoeld met motorolie. Als u de motorolie en het filter niet vervangt volgens het geplande interval of de geplande afstand, kan verouderde olie resulteren in storingen als vastlopende onderdelen en abnormale geluiden van het turbinelager.

Voertuig met turbomotor

De intervallen voor periodiek onderhoud voor het verversen van de motorolie en vervangen van het filter worden aangegeven op de interface voor bestuurdersinformatie. Volg de informatie voor de vervanging van de filters.

- **Onderhoudsherinneringssysteem*** BLZ. 660
- **Oliecontrolesysteem*** BLZ. 665
- **Onderhoudsschema*** BLZ. 670
- **Aanbevolen motorolie** BLZ. 681

De wijzer van de temperatuurmeter staat op het bovenste peil wanneer u de motor opnieuw start nadat u onder hoge belasting hebt gereden, zoals met hoge snelheid of op heuvelachtig terrein. Dit is normaal. De temperatuurmeter gaat omlaag na ongeveer een minuut stationair draaien of rijden met het voertuig.

* Niet beschikbaar op alle modellen

Onderhoud

In dit hoofdstuk wordt basisonderhoud beschreven.



Voordat onderhoud wordt verricht			
Inspectie en onderhoud.....	656		
Veilig onderhoud.....	657		
Onderdelen en vloeistoffen die bij onderhoudsbeurten worden gebruikt	658		
Over uw onderhoudsbeurt	659		
Onderhoudsherinneringssysteem*	660		
Oliecontrolesysteem*	665		
Onderhoudsschema*	670		
Onderhoud onder de motorkap			
Onderhoudspunten onder de motorkap.....	678		
Motorkap openen	679		
Aanbevolen motorolie.....	681		
Oliecontrole.....	683		
Motorolie bijvullen	684		
Motorkoelvloeistof	685		
Transmissievloeistof	688		
Remvloeistof/koppelingsvloeistof*	689		
Ruitsproeiervloeistof bijvullen	690		
Brandstoffilter.....	691		
Lampen vervangen	692		
Wisserbladen controleren en onderhouden	700		
Banden controleren en onderhouden			
Banden controleren	705		
Slijtage-indicatoren	706		
Bandenlevensduur	706		
Oliecontrole.....	683	Banden en wiel vervangen.....	707
Motorolie bijvullen	684	Banden wisselen.....	708
Motorkoelvloeistof	685	Tractie-hulpvoorzieningen voor sneeuw ...	709
Transmissievloeistof	688	Accu	710
Remvloeistof/koppelingsvloeistof*	689	Verzorging van de afstandsbediening	
Ruitsproeiervloeistof bijvullen	690	Knoopcel vervangen	716
Brandstoffilter.....	691	Onderhoud van klimaatregelsysteem	718
Lampen vervangen	692	Reinigen	
Wisserbladen controleren en onderhouden	700	Interieurverzorging	721
Banden controleren en onderhouden		Exterieurverzorging.....	723
Banden controleren	705	Accessoires en modificaties	726
Slijtage-indicatoren	706		
Bandenlevensduur	706		

* Niet beschikbaar op alle modellen

Inspectie en onderhoud

Voer alle opgesomde inspecties en onderhoud uit om uw voertuig in het belang van uw veiligheid in een goede staat te houden. Ontdekt u ongebruikelijke geluiden of geuren, onvoldoende remvloeistof, olieresten op de grond, enz., laat uw voertuig dan door een dealer inspecteren. Raadpleeg het onderhoudsboek* dat bij het voertuig wordt geleverd/ onderhoudsschema in deze gebruikershandleiding voor gedetailleerde informatie over onderhoud en inspectie.

➤ **Onderhoudsschema*** BLZ. 670

■ Inspectie- en onderhoudstypen

■ Dagelijkse inspecties

Voer inspecties uit voordat u een lange rit maakt, tijdens het wassen of tijdens het bijtanken.

■ Periodieke inspecties

- Controleer maandelijks het remvloeistof-/koppelingsvloeistofpeil*.
 - **Remvloeistof/koppelingsvloeistof*** BLZ. 689
- Controleer maandelijks de bandenspanningen. Controleer het loopvlak op slijtage en vreemde voorwerpen.
 - **Banden controleren en onderhouden** BLZ. 705
- Controleer maandelijks de werking van de buitenverlichting.
 - **Lampen vervangen** BLZ. 692
- Controleer ten minste iedere zes maanden de conditie van de wisserbladen.
 - **Wisserbladen controleren en onderhouden** BLZ. 700

Veilig onderhoud

Enkele van de belangrijkste veiligheidsmaatregelen volgen hierna. We kunnen u echter niet voor elk denkbaar gevaar waarschuwen dat zich bij het uitvoeren van onderhoud kan voordoen. Alleen uzelf kunt bepalen of u een bepaalde taak al dan niet zelf kunt uitvoeren.

■ Veilig onderhoud

- Om de kans op brand of explosies te verminderen, dient u sigaretten, vonken en open vuur uit de buurt van de accu en alle onderdelen van het brandstofsysteem te houden.
- Laat nooit poetsdoeken of andere brandbare objecten onder de motorkap achter.
 - Door de hitte van de motor en de uitlaat kunnen deze vlam vatten en brand veroorzaken.
- Gebruik voor het reinigen van onderdelen een in de handel verkrijgbare ontvetter of reinigingsmiddel voor onderdelen en geen benzine.
- Draag een beschermende bril en beschermende kleding wanneer u aan de accu of met perslucht werkt.
- Uitlaatgassen van de motor bevatten koolmonoxide dat giftig is en dodelijk letsel kan veroorzaken.
 - Laat de motor alleen lopen indien er voldoende ventilatie is.

⚠ Veilig onderhoud

⚠ WAARSCHUWING

Verkeerd onderhoud aan uw voertuig of problemen niet verhelpen voordat u gaat rijden, kan tot een ongeval leiden waardoor u ernstig - en zelfs dodelijk - letsel kunt oplopen.

Volg de aanbevelingen en schema's voor inspectie en onderhoud in deze gebruikershandleiding/dit onderhoudsboekje altijd zorgvuldig op.

⚠ WAARSCHUWING

Volgt u de onderhoudsinstructies en -voorzorgsmaatregelen niet zorgvuldig op, dan kan dat tot ernstig - en zelfs dodelijk - letsel leiden.

Volg altijd de procedures en veiligheidsmaatregelen in deze gebruikershandleiding op.

■ Voertuigveiligheid

- Het voertuig dient stil te staan.
 - Zorg ervoor dat het voertuig op een vlakke ondergrond staat, met ingeschakelde parkeerrem en uitgeschakelde motor.
- Houd er rekening mee dat hete onderdelen brandwonden kunnen veroorzaken.
 - Geef de motor en het uitlaatsysteem de gelegenheid af te koelen alvorens deze onderdelen aan te raken.
- Houd er rekening mee dat u als gevolg van bewegende onderdelen ernstig letsel kunt oplopen.
 - Start de motor alleen als dit wordt geïnstrueerd, en houd uw handen en ledematen uit de buurt van bewegende onderdelen.

Modellen met stop-/startstelsel

- Open de motorkap niet terwijl de stop-/startfunctie is ingeschakeld.

Onderdelen en vloeistoffen die bij onderhoudsbeurten worden gebruikt

Voor het onderhoud van uw voertuig wordt het gebruik van originele onderdelen en vloeistoffen van Honda aanbevolen. Originele Honda-onderdelen worden volgens dezelfde hoge kwaliteitsnormen geproduceerd als Honda-voertuigen.

Over uw onderhoudsbeurt

Als het onderhoudsherinneringssysteem in uw voertuig beschikbaar is, wordt u door de interface voor bestuurdersinformatie geïnformeerd wanneer uw voertuig toe is aan een onderhoudsbeurt. Raadpleeg het onderhoudsboekje dat bij uw voertuig is meegeleverd voor uitleg over de codes van de onderhoudspunten die op het display worden weergegeven.

➤ **Onderhoudsherinneringssysteem** * BLZ. 660

Bij voertuigen zonder onderhoudsherinneringssysteem volgt u de onderhoudsschema's in het onderhoudsboekje dat bij uw voertuig is meegeleverd.

Als uw voertuig geen onderhoudsboek heeft, volgt u het onderhoudsschema in deze gebruikershandleiding.

➤ **Onderhoudsschema** * BLZ. 670

Over uw onderhoudsbeurt

Modellen met onderhoudsherinneringssysteem

Als u van plan bent om uw voertuig mee te nemen naar landen waar geen onderhoudsherinneringssysteem is, raadpleeg dan een dealer hoe u de onderhoudsherinneringsinformatie kunt noteren. Plan uw onderhoudsbeurt volgens de condities van dat land.

Geeft informatie over de onderhoudspunten die moeten worden uitgevoerd. Onderhoudspunten worden met een code en pictogram weergegeven. Het systeem meldt u via de resterende dagen wanneer u het voertuig naar een dealer moet brengen.

Als de volgende onderhoudsbeurt binnenkort of aanstaand is of al had moeten plaatsvinden, verschijnt er tevens een waarschuwingspictogram op de interface voor bestuurdersinformatie telkens wanneer u de contactschakelaar in de stand AAN *1 zet.



» Onderhoudsherinneringssysteem*

U kunt ervoor kiezen om een overeenkomstig waarschuwingsbericht met het waarschuwingspictogram op de interface voor bestuurdersinformatie te laten weergeven.

*1: Modellen met het sleutellose toegangssysteem hebben een knop **ENGINE START/STOP** in plaats van een contactschakelaar.

* Niet beschikbaar op alle modellen

■ Onderhoudsmeldingsinformatie weergeven

1. Zet de contactschakelaar in de stand AAN *1.
2. Druk meermaals op de knop  (display/informatie) tot  wordt weergegeven.
3. Druk op de knop **ENTER** om naar het scherm voor de onderhoudsherinnering te gaan.
De onderhoudspunten worden weergegeven op de interface voor bestuurdersinformatie.

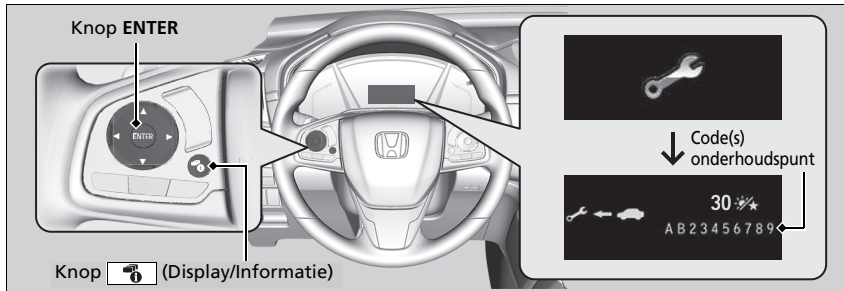

Het waarschuwingslampje systeemmelding  gaat samen met de onderhoudsmeldingsinformatie aan.





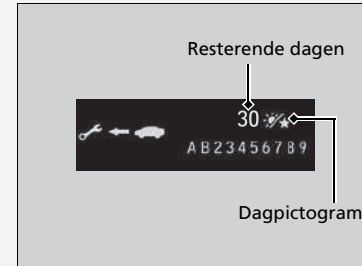

▣ Onderhoudsmeldingsinformatie weergeven

Op basis van de bedrijfstoestand van de motor en de staat van de motorolie berekent het systeem de resterende dagen voordat de volgende service moet worden uitgevoerd.

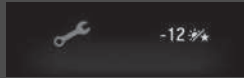

*1: Modellen met het sleutellose toegangssysteem hebben een knop **ENGINE START/STOP** in plaats van een contactschakelaar.

■ Waarschuwingspictogrammen en onderhoudsmeldingsinformatie op de interface voor bestuurdersinformatie

Waarschuwingspictogram	Onderhoudsherinneringsinformatie	Uitleg	Informatie
<p>Service spoedig nodig</p> 		Een of meer punten vergen binnen 30 dagen onderhoud. De resterende dagen worden geschat op basis van uw rijomstandigheden.	De resterende dagen worden per dag afgeteld.
<p>Service nu nodig</p> 		Een of meer punten vergen binnen 10 dagen onderhoud. De resterende dagen worden geschat op basis van uw rijomstandigheden.	Zorg dat het aangegeven onderhoud zo snel mogelijk wordt uitgevoerd.
<p>Service achterstallig</p> 		De aangeduide onderhoudsservice is nog steeds niet uitgevoerd terwijl de resterende tijd 0 heeft bereikt.	Uw voertuig heeft achterstallig onderhoud. Zorg dat het onderhoud onmiddellijk plaatsvindt en zorg dat het onderhoudsherinneringssysteem wordt gereset.

■ Onderhoudsmeldingspunten

De onderhoudspunten op de interface voor bestuurdersinformatie worden als codes en pictogrammen weergegeven.

Raadpleeg het onderhoudsboekje dat bij uw voertuig is meegeleverd voor uitleg over de onderhoudsherinneringscodes en -pictogrammen.

■ Beschikbaarheid van het onderhoudsherinneringssysteem

Zelfs als de onderhoudsherinneringsinformatie op de interface voor bestuurdersinformatie verschijnt terwijl u op de knop  (display/informatie) drukt, is dit systeem in sommige landen niet beschikbaar. Raadpleeg het onderhoudsboekje dat bij uw voertuig is meegeleverd of vraag een dealer of u het onderhoudsherinneringssysteem kunt gebruiken.

⌘ Beschikbaarheid van het onderhoudsherinneringssysteem

Als u van plan bent om uw voertuig mee te nemen naar landen waar geen onderhoudsherinneringssysteem is, raadpleeg dan een dealer hoe u de onderhoudsmeldingsinformatie kunt noteren. Plan uw onderhoudsbeurt volgens de condities van dat land.

■ Display resetten

Reset het informatiedisplay van de onderhoudsmelding als u de onderhoudsbeurt hebt uitgevoerd.

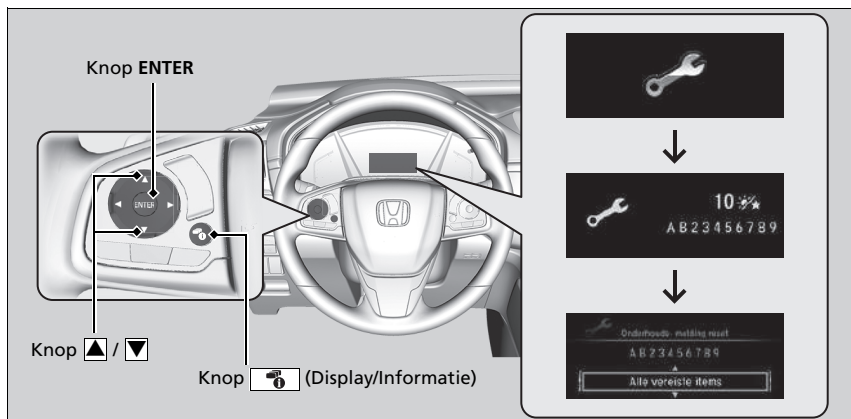

1. Zet de contactschakelaar in de stand AAN *1.
2. Druk meermalen op de knop (display/informatie) tot wordt weergegeven.
3. Druk op de knop **ENTER**.
4. Houd de knop **ENTER** gedurende ongeveer 10 seconden ingedrukt om naar de resetmodus te gaan.
5. Druk op om een onderhoudsitem te selecteren dat u wilt resetten, of om **Alle vereiste items** te selecteren (u kunt ook **Annuleren** selecteren om de procedure te beëindigen).
6. Druk op de knop **ENTER** om het geselecteerde item te resetten.
7. Herhaal vanaf stap 4 voor andere items die u wilt resetten.

*1: Modellen met het sleutelloze toegangssysteem hebben een knop **ENGINE START/STOP** in plaats van een contactschakelaar.

» Display resetten

ATTENTIE

Het niet resetten van de onderhoudsmeldingsinformatie na een onderhoudsbeurt leidt tot onjuiste onderhoudsintervallen in het systeem. Dit kan ernstige mechanische problemen tot gevolg hebben.

Modellen met display-audio

U kunt het informatiedisplay van het onderhoudsherinneringssysteem ook resetten via het audio-/informatiescherm.

🔧 **Instelbare functies** BLZ. 408

De dealer zal het informatiedisplay van de onderhoudsmelding resetten na afloop van de vereiste onderhoudsbeurt. Als iemand anders dan de dealer een onderhoudsbeurt verricht, dient u het informatiedisplay van de onderhoudsmelding zelf te resetten.

Modellen zonder onderhoudsherinneringssysteem

Het lampje van het motoroliecontrolesysteem geeft aan wanneer de motorolie moet worden verversd of wanneer u uw voertuig naar een dealer moet brengen voor het aangegeven onderhoud.

Informatie van het oliecontrolesysteem weergeven

Sommige onderhoudspunten die spoedig nodig zijn, worden samen met de geschatte resterende levensduur van de olie weergegeven op de interface voor bestuurdersinformatie. U kunt deze op elk gewenst moment weergeven op het informatiescherm van het oliecontrolesysteem.

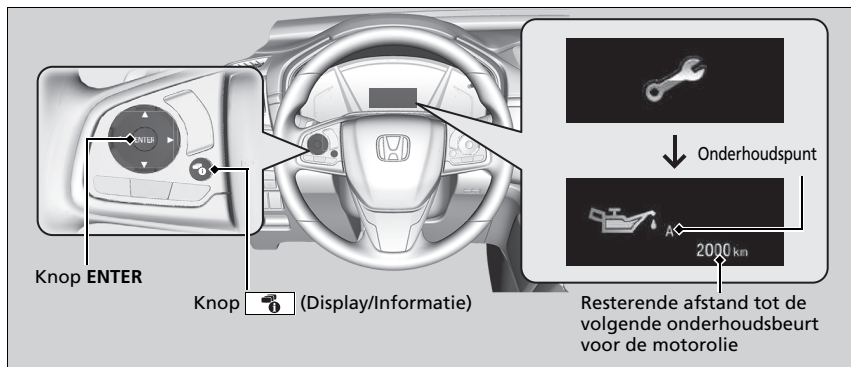

1. Zet de contactschakelaar in de stand AAN *1.
2. Druk meermaals op de knop (display/informatie) tot wordt weergegeven.
3. Druk op de knop **ENTER** om naar het informatiescherm van het oliecontrolesysteem te gaan. Het onderhoudspunt en de resterende afstand worden weergegeven op de interface voor bestuurdersinformatie, naast onderhoudspunten die spoedig nodig zijn.

Het waarschuwingslampje systeemmelding blijft branden in het instrumentenpaneel nadat het tijdstip voor het onderhoudspunt is bereikt. Laat het aangegeven onderhoud direct uitvoeren door een dealer.

*1: Modellen met het sleutelloze toegangssysteem hebben een knop **ENGINE START/STOP** in plaats van een contactschakelaar.

► Informatie van het oliecontrolesysteem weergeven

Op basis van de bedrijfstoestand van de motor en de staat van de motorolie wordt de resterende afstand tot de volgende onderhoudsbeurt berekend en weergegeven.

Afhankelijk van de rijomstandigheden kan de werkelijke resterende afgelegde afstand korter zijn dan de weergegeven afstand.





Het type en de activiteiten die de onderhoudspunten omvatten, zijn als volgt:

- A. Motorolie verversen
- B. Motorolie verversen en oliefilter vervangen

Voer, ongeacht de informatie van het oliecontrolesysteem, onderhoud uit wanneer 1 jaar is verstreken nadat de olie het laatst is verversd.

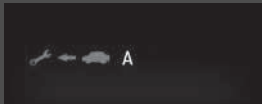
■ Informatie van het oliecontrolesysteem op de interface voor bestuurdersinformatie

Waarschuwing	Weergave van olielevensduur	Informatie
<p>NORMAAL</p> <p>—</p>		<p>Wanneer u de resterende afstand reset na een olieverversing, wordt een aantal stippen weergegeven in de weergave van olielevensduur. Deze stippen worden continu weergegeven totdat het systeem op basis van de rijomstandigheden de resterende afstand tot de volgende olieverversing, of de volgende olieverversing en oliefiltervervanging bepaalt.</p>
		<p>Als u het informatiescherm van het oliecontrolesysteem selecteert, wordt de resterende levensduur van de motorolie of de resterende levensduur van de motorolie en het oliefilter weergegeven.</p>

Waarschuwing	Weergave van olielevensduur	Informatie
<p>Service spoedig nodig</p> 		<p>De motorolie, of het oliefilter en de motorolie zijn aan het eind van hun levensduur.</p>
<p>Service nu nodig</p> 		<p>De motorolie heeft, of de motorolie en het oliefilter hebben het einde van hun levensduur bijna bereikt en het onderhoudspunt moet zo spoedig mogelijk worden gecontroleerd en uitgevoerd.</p>
<p>Service achterstallig</p> 		<p>De motorolie, of het oliefilter en de motorolie zijn voorbij het einde van hun levensduur. Het/de onderhoudspunt(en) moet(en) onmiddellijk worden gecontroleerd en uitgevoerd.</p>

■ Display resetten

Reset de informatie van het motoroliecontrolesysteem als u de onderhoudsbeurt hebt uitgevoerd.

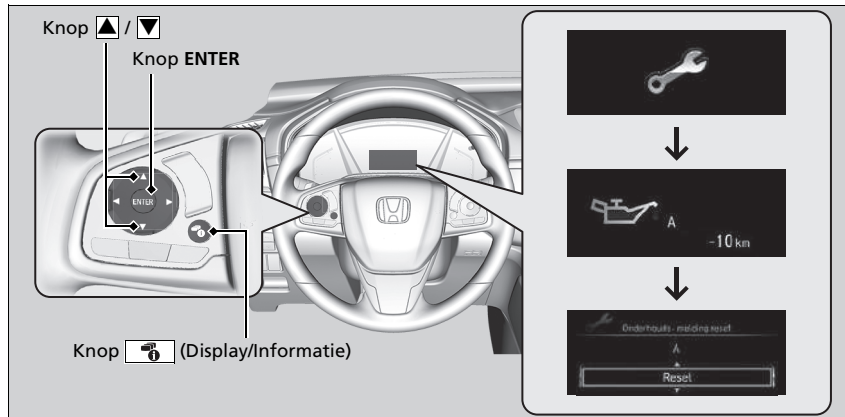

1. Zet de contactschakelaar in de stand AAN **II***1.
2. Druk meermaals op de knop (display/informatie) tot wordt weergegeven.
3. Druk op de knop **ENTER** om naar het informatiescherm van het oliecontrolesysteem te gaan.
4. Houd de knop **ENTER** gedurende ongeveer 10 seconden ingedrukt om naar de reset-modus te gaan.
5. Druk op om **Resetten** te selecteren.
(U kunt ook **Annuleren** selecteren om de procedure te beëindigen).
6. Druk op de knop **ENTER** om het geselecteerde item te resetten.

*1: Modellen met het sleutellose toegangssysteem hebben een knop **ENGINE START/STOP** in plaats van een contactschakelaar.

» Display resetten

ATTENTIE

Het niet resetten van de motorolielevensduur na een onderhoudsbeurt leidt tot onjuiste onderhoudsintervallen in het systeem. Dit kan ernstige mechanische problemen tot gevolg hebben.

Modellen met display-audio

U kunt het informatiedisplay van het oliecontrolesysteem ook resetten via het audio-/informatiescherm.

► **Instelbare functies** BLZ. 408

De dealer zal de weergave van de motorolielevensduur resetten na afloop van de vereiste onderhoudsbeurt. Als iemand anders dan de dealer een onderhoudsbeurt verricht, dient u de weergave van de motorolielevensduur zelf te resetten.

Als er bij uw voertuig een onderhoudsboekje is meegeleverd, kunt u daarin het onderhoudsschema voor uw voertuig vinden. Voor voertuigen zonder onderhoudsboekje raadpleegt u de volgende onderhoudsschema's.

Het onderhoudsschema geeft het minimaal vereiste onderhoud aan dat u moet uitvoeren om ervoor te zorgen dat uw voertuig zonder problemen werkt. Als gevolg van regionale en klimatologische verschillen kan er extra onderhoud vereist zijn. Raadpleeg uw garantieboekje voor meer informatie.

Onderhoudswerkzaamheden moeten door getrainde en gekwalificeerde monteurs worden uitgevoerd. Uw geautoriseerde dealer voldoet aan al deze vereisten.

Uitgezonderd modellen voor Europa en Oekraïne

Onderhoud na de aangegeven afstand of tijd - wat zich het eerst voordoet.	km X 1.000 maanden	20	40	60	80	100	120	140	160	180	200
Motorolie verversen* ¹											
Als het controlelampje gaat branden of 1 jaar											
Motoroliefilter vervangen* ¹											
Als het controlelampje gaat branden of 2 jaar											
Voeg origineel verstuiverreinigingsmiddel* ² toe											
ledere 10.000 km of ieder jaar											
Luchtversingsselement vervangen											
ledere 30.000 km											
Klepafstand controleren											
ledere 120.000 km* ³											
Brandstoffilter vervangen* ⁵											
	Normaal										
	Zware omstandigheden										
ledere 180.000 km											
ledere 110.000 km* ⁴											
Bougies vervangen											
ledere 100.000 km											
Aandrijfriemen controleren			•		•		•		•		•
Motorkoelvloeistof verversen											
Na 200.000 km of 10 jaar, daarna iedere 100.000 km of 5 jaar											

*1: In sommige landen is uitsluitend het zware schema vereist: raadpleeg het lokale garantieboekje.

*2: Regelmatig gebruik van injectorreiniger kan nodig zijn voor modellen die bestemd zijn voor de volgende landen, dit is afhankelijk van de kwaliteit van de gebruikte brandstof. Vraag uw dealer om meer informatie: Réunion, Melilla, Ceuta, Canarische Eilanden

*3: Sensorische methode

Stel de kleppen af tijdens de onderhoudsbeurt bij 120.000 km als deze lawaai maken.

*4: Het is raadzaam het brandstoffilter te vervangen als u denkt dat de brandstof die u gebruikt door stof etc. wordt vervuild. Het filter kan eerder verstopt raken.

*5: Ga naar pagina 691 voor vervangingsinformatie op basis van rijomstandigheden.

Onderhoud na de aangegeven afstand of tijd - wat zich het eerst voordoet.	km X 1.000	20	40	60	80	100	120	140	160	180	200
	maanden	12	24	36	48	60	72	84	96	108	120
Transmissievloeistof vervangen	MT	Normaal ledere 120.000 km of iedere 6 jaar									
				•			•			•	
	Zware omstandigheden										
	CVT		•		•		•		•		•
Achterdifferentieelvloeistof vervangen	AWD	•					•			•	
Voor- en achterremmen controleren	ledere 10.000 km of 6 maanden										
Remvloeistof vervangen	ledere 3 jaar										
Stof- en pollenfilter vervangen	•	•	•	•	•	•	•	•	•	•	•
Banden omwisselen (bandenspanning en staat van de banden ten minste eenmaal per maand controleren)	ledere 10.000 km										
De volgende dingen visueel controleren:											
Spoorstangkogel, stuurhuis en stuurhuishoes											
Onderdelen wielophanging	ledere 10.000 km of 6 maanden										
Aandrijfas											
Remslangen en -leidingen (waaronder ABS)											
Alle vloeistofpeilen en conditie van vloeistof	•	•	•	•	•	•	•	•	•	•	•
Uitlaatsysteem											
Brandstofleidingen en aansluitingen											

Modellen voor Oekraïne

Onderhoud na de aangegeven afstand of tijd - wat zich het eerst voordoet.	km X 1.000 maanden	15	30	45	60	75	90	105	120	135	150	165	180	195
Motorolie verversen		12	24	36	48	60	72	84	96	108	120	132	144	156
Motoroliefilter vervangen		Als het controlelampje gaat branden of 1 jaar												
Luchtversingsselement vervangen		ledere 30.000 km												
Klebspeling controleren*1		ledere 120.000 km												
Brandstoffilter vervangen*3	Normaal	ledere 180.000 km												
	Zware omstandigheden	ledere 105.000 km*2												
Bougies vervangen		ledere 120.000 km (inspectie: 15.000 km)												
Aandrijfriemen controleren		•	•	•	•	•	•	•	•	•	•	•	•	•
Motorkoelvloeistof verversen		Bij 200.000 km of na 10 jaar, daarna iedere 100.000 km of iedere 5 jaar												

*1: Sensorische methode

Stel de kleppen af tijdens de onderhoudsbeurt bij 120.000 km als deze lawaai maken.

*2: Het is raadzaam het brandstoffilter te vervangen als u denkt dat de brandstof die u gebruikt door stof etc. wordt vervuild. Het filter kan eerder verstopt raken.

*3: Ga naar pagina 691 voor vervangingsinformatie op basis van rijomstandigheden.

Onderhoud na de aangegeven afstand of tijd - wat zich het eerst voordoet.	km X 1.000	15	30	45	60	75	90	105	120	135	150	165	180	195
	maanden	12	24	36	48	60	72	84	96	108	120	132	144	156
Transmissievloeistof vervangen	MT				•				•				•	
	CVT			•			•			•			•	
Achterdifferentieelvloeistof vervangen	AWD		•						•					
Voor- en achterremmen controleren		•	•	•	•	•	•	•	•	•	•	•	•	•
Remvloeistof vervangen		ledere 3 jaar												
Stof- en pollenfilter vervangen		•	•	•	•	•	•	•	•	•	•	•	•	•
Controleer de uitlijning van de lampen		•	•	•	•	•	•	•	•	•	•	•	•	•
Testrit uitvoeren (lawaai, stabiliteit, werking dashboard)		•	•	•	•	•	•	•	•	•	•	•	•	•
Banden omwisselen (bandenspanning en staat van de banden ten minste eenmaal per maand controleren)		ledere 15.000 km												
De volgende dingen visueel controleren:														
Spoorstangkogel, stuurhuis en stuurhuisshoes														
Onderdelen wielophanging														
Aandrijfjas														
Remslangen en -leidingen (waaronder ABS)		•	•	•	•	•	•	•	•	•	•	•	•	•
Alle vloeistofpeilen en conditie van vloeistof														
Uitlaatsysteem														
Brandstofleidingen en aansluitingen														

Als u uw voertuig onder zware omstandigheden bestuurt, moet u de volgende items laten onderhouden die in het onderhoudsschema als Zwaar zijn aangegeven.

Items	Conditie
Motorolie en filter	A, B, C, D en E
Transmissievloeistof	B en D

⌘ Onderhoudsschema*

De conditie wordt als zwaar beschouwd wanneer u:

- A. Minder dan 8 km, of minder dan 16 km bij temperaturen onder het vriespunt per rit rijdt.
- B. Bij extreme temperaturen hoger dan 35 °C rijdt.
- C. De motor lang stationair laat draaien of u vaak moet stoppen en weer moet optrekken.
- D. Een aanhanger/caravan trekt, uw imperiaal heeft beladen of als u in de bergen rijdt.
- E. Op modderige, stoffige of ontijsde wegen rijdt.

* Niet beschikbaar op alle modellen

Onderhoudsregistratie (voor voertuigen zonder onderhoudsboek)

Laat de dealer die uw onderhoud uitvoert alle vereiste onderhoudswerkzaamheden hieronder registreren. Bewaar de kwitanties van alle onderhoudswerkzaamheden die aan uw voertuig verricht zijn.

Uitgezonderd modellen voor Europa en Oekraïne

	Km of maanden	Datum	Handtekening of stempel
20.000 km (of 12 mnd.)			
40.000 km (of 24 mnd.)			
60.000 km (of 36 mnd.)			
80.000 km (of 48 mnd.)			
100.000 km (of 60 mnd.)			
120.000 km (of 72 mnd.)			
140.000 km (of 84 mnd.)			
160.000 km (of 96 mnd.)			
180.000 km (of 108 mnd.)			
200.000 km (of 120 mnd.)			

Modellen voor Oekraïne

Km of maanden	Datum	Handtekening of stempel
15.000 km (of 12 mnd.)		
30.000 km (of 24 mnd.)		
45.000 km (of 36 mnd.)		
60.000 km (of 48 mnd.)		
75.000 km (of 60 mnd.)		
90.000 km (of 72 mnd.)		
105.000 km (of 84 mnd.)		
120.000 km (of 96 mnd.)		
135.000 km (of 108 mnd.)		
150.000 km (of 120 mnd.)		
165.000 km (of 132 mnd.)		
180.000 km (of 144 mnd.)		
195.000 km (of 156 mnd.)		

Onderhoudspunten onder de motorkap

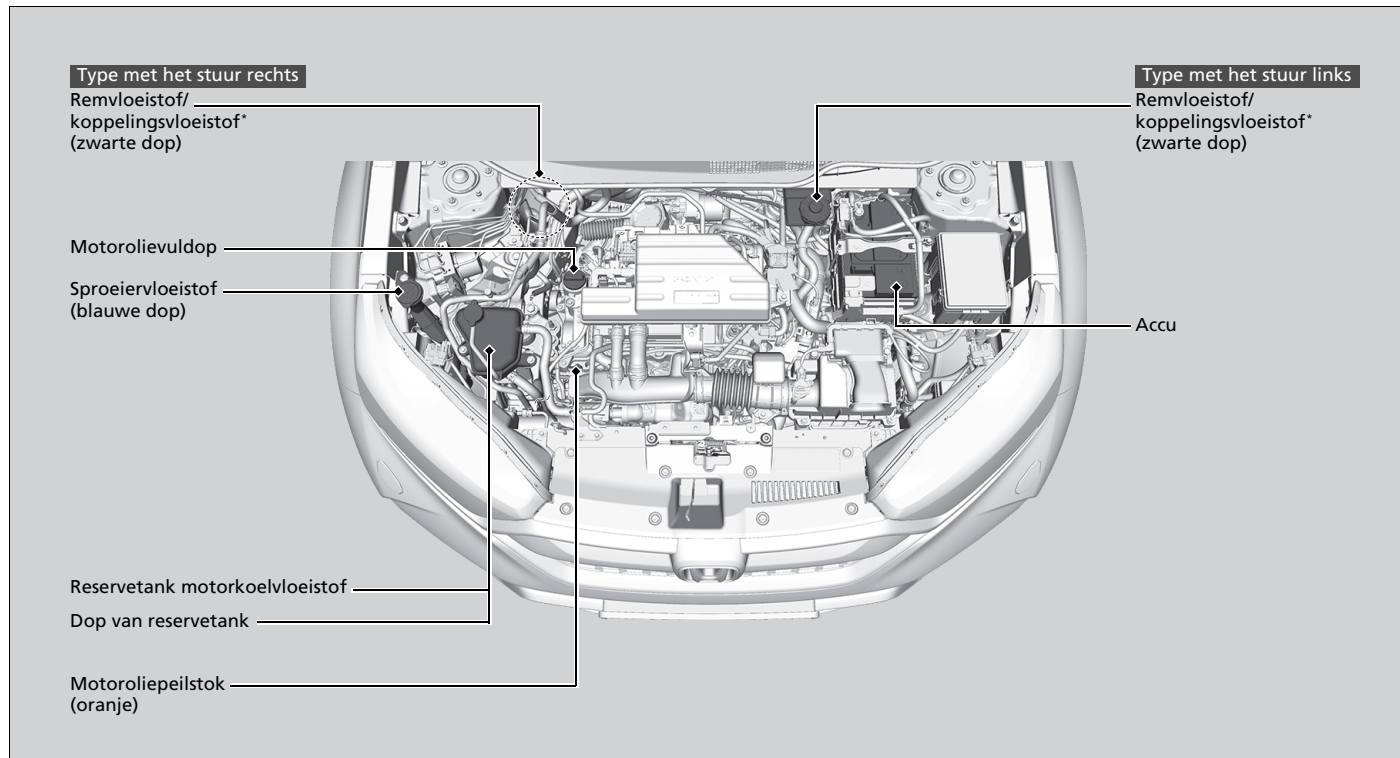

Motorkap openen

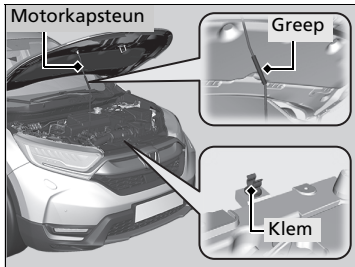
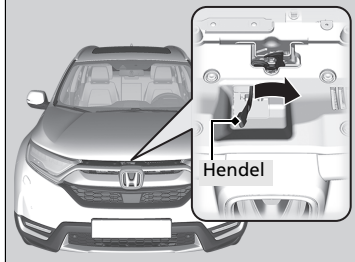
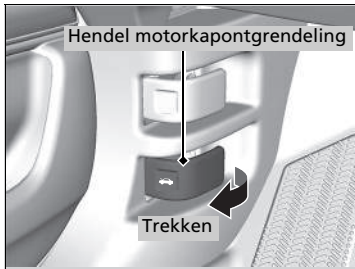

1. Parkeer het voertuig op een vlakke ondergrond en schakel de parkeerrem in.
2. Trek aan de hendel van de motorkapontgrendeling onder het dashboard aan de bestuurderszijde.
 - De motorkap springt iets omhoog.

3. Duw de hendel van de motorkapgrendel naar de zijkant (onder de voorrand van de motorkap in het midden) en til de motorkap op. Zodra u de motorkap enigszins hebt geopend, kunt u de hendel loslaten.

4. Verwijder de motorkapsteun met behulp van de greep uit de klem. Bevestig de motorkapsteun in de motorkap.

Verwijder voor het sluiten de motorkapsteun en bevestig deze in de klem; laat de motorkap vervolgens voorzichtig zakken. Laat de motorkap vanuit een hoogte van ca. 30 cm dichtvallen zodat deze sluit.

⚠ Motorkap openen

⚠ WAARSCHUWING

De motorkapsteun kan door de hitte van de motor zeer warm worden.

Raak om u tegen eventuele brandwonden te beschermen het metalen deel van de stang niet aan:
Gebruik in plaats daarvan de schuimrubber greep.

ATTENTIE

Open de motorkap niet wanneer de wisserarmen omhoog geklapt zijn. De motorkap zal dan tegen de wissers stoten, waardoor eventuele schade aan de motorkap en/of de wissers kan ontstaan.

Controleer bij het sluiten van de motorkap dat deze stevig vergrendeld is.

Indien de hendel van motorkapgrendel stroef beweegt, of indien de motorkap geopend kan worden zonder de grendel te bedienen, moet het vergrendelingsmechanisme gereinigd en gesmeerd worden.

Modellen met stop-/startstelsel

Open de motorkap niet terwijl de stop-/startfunctie is ingeschakeld.

► Motorkap openen

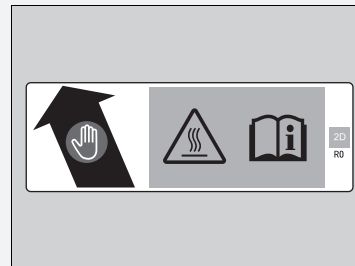

- Pak het schuimrubber deel vast.
- De motorkapsteun wordt erg heet.
- Raadpleeg de gebruikershandleiding.

Aanbevolen motorolie

Gebruik een originele motorolie of een andere commerciële motorolie met een (voor de omgevingstemperatuur) geschikte viscositeit, zoals weergegeven in de volgende afbeelding.

Olie draagt aanzienlijk bij aan de prestaties en de levensduur van de motor. Indien u het voertuig met onvoldoende of verouderde olie rijdt, kan de motor defect of beschadigd raken.

Modellen voor Europa en Oekraïne

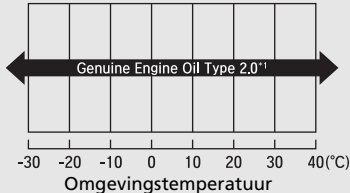
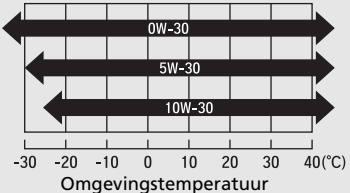
Originele motorolie	Commerciële motorolie
<ul style="list-style-type: none"> • Originele Honda-motorolie type 2.0*¹ 	<ul style="list-style-type: none"> • ACEA C2/C3
	

*1: Samengesteld om de brandstofzuinigheid te verbeteren.

⊠ Aanbevolen motorolie

Additieven motorolie

U kunt geen motorolie met additieven gebruiken.

Uitgezonderd modellen voor Europa en Oekraïne

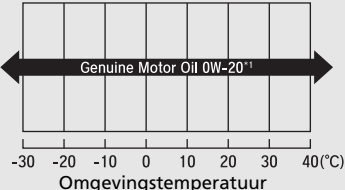
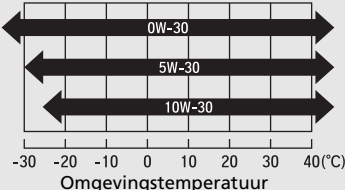
Originele motorolie	Commerciële motorolie
• Originale Honda-motorolie*1	• ACEA C2/C3
 <p>A horizontal bar chart showing the operating temperature range for Genuine Motor Oil 0W-20. The x-axis is labeled 'Omgevingstemperatuur' and ranges from -30 to 40°C with major ticks every 10 units. A single double-headed arrow spans the entire range from -30 to 40°C, with the text 'Genuine Motor Oil 0W-20*1' centered above it.</p>	 <p>A horizontal bar chart showing the operating temperature ranges for three ACEA C2/C3 motor oils. The x-axis is labeled 'Omgevingstemperatuur' and ranges from -30 to 40°C with major ticks every 10 units. Three double-headed arrows are shown, each representing a different oil grade: 0W-30 (top), 5W-30 (middle), and 10W-30 (bottom). The 0W-30 arrow spans from approximately -35°C to 40°C. The 5W-30 arrow spans from approximately -25°C to 40°C. The 10W-30 arrow spans from approximately -15°C to 40°C.</p>

*1: Samengesteld om de brandstofzuinigheid te verbeteren.

Oliecontrole

We adviseren u het motoroliepeil telkens te controleren wanneer u benzine bijtankt. Parkeer het voertuig op een vlakke ondergrond. Wacht ongeveer drie minuten na het uitschakelen van de motor alvorens het oliepeil te controleren.

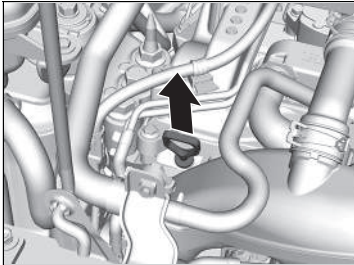

1. Verwijder de peilstok (oranje).
2. Wrijf de peilstok schoon met een schone doek of met schoonmaakpapier.
3. Steek de peilstok weer helemaal terug in het gat.

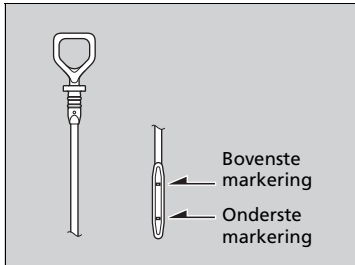

4. Verwijder de peilstok opnieuw en controleer het peil. Het peil dient tussen de bovenste en de onderste markering te staan. Vul indien nodig olie bij.

☒ Oliecontrole

Als het oliepeil vlak bij of onder de onderste markering staat, vul dan langzaam olie bij en let op dat u niet teveel vult.

De hoeveelheid verbruikte olie hangt af van de manier waarop met het voertuig gereden wordt, het klimaat en de toestand van het wegdek. De mate van olieconsumptie kan tot 1 liter per 1000 km zijn. Het verbruik zal bij een nieuwe motor waarschijnlijk hoger uitvallen.

Motorolie bijvullen

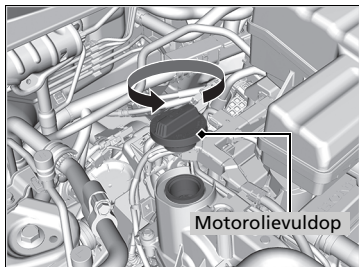

1. Draai de motorolievuldop los en verwijder deze.
2. Vul langzaam olie bij.
3. Zet de motorolievuldop terug en draai deze goed vast.
4. Wacht drie minuten en controleer de motoroliepeilstok opnieuw.

» Motorolie bijvullen

ATTENTIE

Vul de motorolie niet boven de bovenste markering bij. Het overmatig vullen met motorolie kan lekkages en motorschade tot gevolg hebben.

Veeg gemorste olie direct op. Gemorste olie kan de componenten in het motorcompartiment beschadigen.

Motorkoelvloeistof

Gespecificeerde koelvloeistof: Antivries/koelvloeistof type 2 Honda alle seizoenen

Deze koelvloeistof is voorgemengd met 50% antivries en 50% water. Voeg geen onverdunde antivries of puur water toe.

We adviseren het motorkoelvloeistofpeil telkens te controleren wanneer bijgetankt wordt. Controleer de reservetank. Vul voldoende motorkoelvloeistof bij.

Koelvloeistof controleren

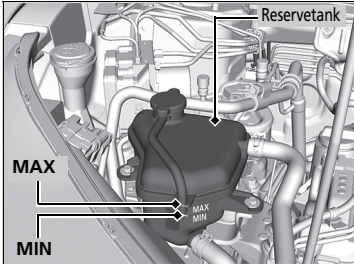

1. Zorg ervoor dat de motor en de radiator afgekoeld zijn.
2. Controleer de hoeveelheid koelvloeistof in de reservetank.
 - Als het koelvloeistofpeil onder de **MIN**-markering staat, vul dan de gespecificeerde koelvloeistof bij tot aan de **MAX**-markering.
3. Inspecteer het koelsysteem op lekkages.

⚠ Motorkoelvloeistof

⚠ WAARSCHUWING

Door de dop van de reservetank bij een hete motor te verwijderen, kan koelvloeistof naar buiten spuiten. Dit kan ernstige brandwonden veroorzaken.

Laat de motor en de radiator altijd afkoelen alvorens de dop van de reservetank te verwijderen.

ATTENTIE

Als een aanhoudende temperatuur van minder dan $-30\text{ }^{\circ}\text{C}$ wordt verwacht, moet het koelvloeistofmengsel worden gewijzigd in een hogere concentratie. Raadpleeg uw Honda-dealer voor informatie over een geschikt koelvloeistofmengsel.

Als er geen Honda-antivries/-koelvloeistof verkrijgbaar is, gebruik dan als tijdelijke vervanging een andere koelvloeistof van een gerenommeerd merk die geen silicaten bevat. Controleer of het een koelvloeistof van hoge kwaliteit is die wordt aanbevolen voor aluminiummotoren. Voortdurend gebruik van een andere dan Honda-koelvloeistof kan resulteren in corrosie, waardoor het koelsysteem niet naar behoren functioneren kan of defect raakt. Laat het koelsysteem zo snel mogelijk doorspoelen en vullen met Honda-antivries/-koelvloeistof.

Voeg geen roestwerende middelen of andere additieven aan het koelsysteem van uw voertuig toe. Het is mogelijk dat deze niet compatibel zijn met de koelvloeistof of met de motorcomponenten.

■ Koelvloeistof bijvullen

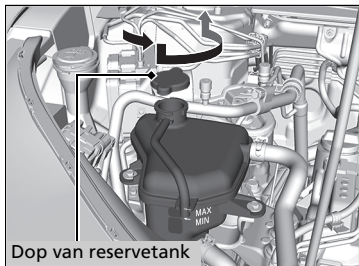

1. Zorg ervoor dat de motor en de radiator afgekoeld zijn.
2. Draai de dop van de reservetank 1/8 slag linksom en laat eventuele druk uit het koelsysteem ontsnappen.
3. Druk de dop van de reservetank naar beneden en draai deze rechtsom om deze te verwijderen.
4. Giet koelvloeistof in het expansievat tot de **MAX**-markering.
5. Breng de dop van de reservetank weer aan en draai deze stevig dicht.

▣ Koelvloeistof bijvullen

ATTENTIE

Giet de vloeistof zonder te morsen langzaam en voorzichtig in het gat. Veeg gemorste vloeistof direct op; deze kan componenten in het motorcompartiment beschadigen.

■ Dop van reservetank motorkoelvloeistof



- Open de dop nooit wanneer de koelvloeistof heet is.
- Door de hete koelvloeistof zult u brandwonden oplopen.
- De overdrukklep begint te openen bij 108 kPa.

Transmissievloeistof

■ Vloeistof voor continue variabele transmissie (CVT)

Gespecificeerde vloeistof: Honda HCR-2-transmissievloeistof

Laat een dealer het vloeistofpeil controleren en indien nodig de vloeistof verversen. Volg het onderhoudsbeurten-tijdschema van uw voertuig op voor het verversen van de vloeistof voor continu variabele transmissies.

➔ **Onderhoudsschema*** BLZ. 670

Probeer niet zelf de vloeistof voor de continu variabele transmissie te controleren of te verversen.

■ Vloeistof voor handgeschakelde transmissie

Gespecificeerde vloeistof: Honda-vloeistof voor handgeschakelde transmissie (MTF)

Laat een dealer het vloeistofpeil controleren en indien nodig de vloeistof verversen. Volg het onderhoudsbeurten-tijdschema van uw voertuig op voor het verversen van de vloeistof voor handgeschakelde transmissie.

➔ **Onderhoudsschema*** BLZ. 670

Probeer niet zelf de vloeistof voor de handgeschakelde transmissie te controleren of verversen.

⚠ Vloeistof voor continue variabele transmissie (CVT)

ATTENTIE

Vermeng Honda HCF-2 niet met andere transmissievloeistoffen.

Het gebruik van een andere transmissievloeistof dan Honda HCF-2 kan de werking en duurzaamheid van de transmissie van uw voertuig nadelig beïnvloeden en de transmissie beschadigen.

Schade die door een transmissievloeistof die niet gelijkwaardig is met Honda HCF-2 is veroorzaakt, wordt niet door de beperkte Honda-garantie voor nieuwe voertuigen gedekt.

⚠ Vloeistof voor handgeschakelde transmissie

ATTENTIE

Als er geen Honda MTF beschikbaar is, kunt u als tijdelijke maatregel de API-gecertificeerde SAE 0W-20 of 5W-20 viscositeitsmotorolie gebruiken.

Vervang deze zo snel mogelijk door MTF. Motorolie bevat niet de juiste additieven voor de transmissie en langdurig gebruik kan een slechtere schakelkwaliteit en schade aan de transmissie tot gevolg hebben.

Remvloeistof/koppelingsvloeistof*

Gespecificeerde vloeistof: Remvloeistof met DOT 3 of DOT 4

Remvloeistof controleren

Type met het stuur links

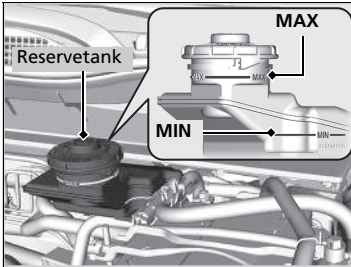

Type met het stuur rechts

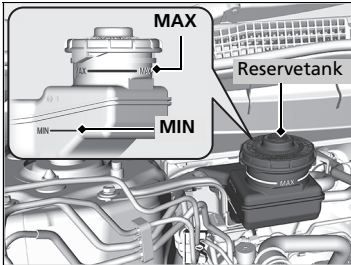

De vloeistof dient tussen de **MIN** en **MAX** -markering op de zijkant van het reservoir te staan.

Modellen met handgeschakelde transmissie

De tank van de remvloeistof wordt ook gebruikt voor de koppelingsvloeistof van uw voertuig. Zolang het remvloeistofniveau is zoals hierboven beschreven, hoeft u het peil van de koppelingsvloeistof niet te controleren.

Remvloeistof/koppelingsvloeistof*

ATTENTIE

Remvloeistof aangeduid als DOT 5 is niet geschikt voor het remsysteem van uw voertuig en kan ernstige schade veroorzaken.

Wij adviseren het gebruik van een origineel product.

Staat de remvloeistof vlakbij of onder de **MIN**-markering, laat het systeem dan zo snel mogelijk door een dealer op lekkages of versleten remblokken inspecteren.

* Niet beschikbaar op alle modellen

Ruitsproeiervloeistof bijvullen

Modellen met niveaumeter

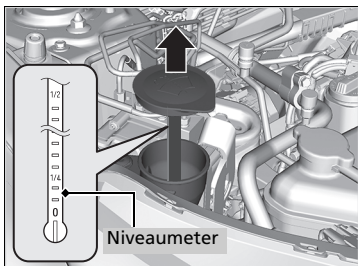

Controleer de hoeveelheid ruitensproeiervloeistof aan de hand van de niveaumeter op de dop.

Staat het peil te laag, vul dan het sproeierreservoir.

Modellen zonder niveaumeter

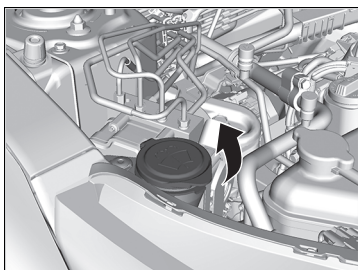

Als het sproeiervloeistofpeil laag is, verschijnt er een symbool op de interface voor bestuurdersinformatie.

Alle modellen

Giet de sproeiervloeistof voorzichtig in het reservoir. Laat het reservoir niet overstromen.

►► Ruitsproeiervloeistof bijvullen

ATTENTIE

Gebruik geen motorantivries of een azijn-wateroplossing in het voorruitsproeierreservoir.

Antivries kan de lak van uw voertuig beschadigen. Een azijn-wateroplossing kan de voorruitsproeierpomp beschadigen.

Gebruik alleen in de handel verkrijgbare voorruitsproeiervloeistof.

Vermijd langdurig gebruik van hard water om kalkaanslag te voorkomen.

Brandstoffilter

Vervang het brandstoffilter volgens de aanbevelingen voor tijd en afstand in het onderhoudsschema.

Laat het brandstoffilter door een gekwalificeerde monteur vervangen. Als niet correct met alle brandstofleidingaansluitingen wordt omgegaan, kan er brandstof uit het systeem naar buiten spuiten en gevaar opleveren.

Brandstoffilter

Modellen met onderhoudsherinneringssysteem

Het brandstoffilter moet volgens de onderhoudsmelding vervangen worden.

Koplampen

De koplampen zijn van het LED-type. Laat een geautoriseerde Honda-dealer de lampen inspecteren en vervangen.

⌘ Koplampen

De lichtbundel van de koplampen is door de fabrikant afgesteld en hoeft niet bijgesteld te worden. Vervoert u echter regelmatig zware voorwerpen in de bagageruimte of trekt u regelmatig een aanhanger/caravan, laat dan de lichtbundels door een dealer of een gekwalificeerde monteur bijstellen.

Lampen mistlamp vóór*

Gebruik bij vervanging de volgende lampen.

Mistlamp voor 35 W (H8 voor halogeenlampen)*
Mistlamp voor LED-type*

Modellen met halogeen-mistlampen vóór

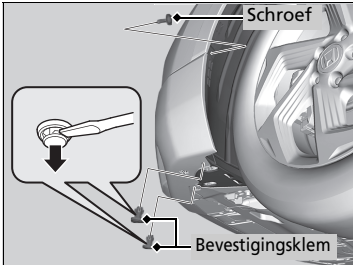

1. Verwijder de schroef met een kruiskopschroevendraaier en verwijder de bevestigingsklemmen met behulp van een platte schroevendraaier.
2. Trek de onderste afdekking naar beneden.

►► Lampen mistlamp vóór*

Modellen met halogeen-mistlampen vóór

ATTENTIE

Halogeenlampen worden bijzonder heet wanneer ze ingeschakeld zijn. Olie, zweet of een kras op het glas kunnen ertoe leiden dat de lamp oververhit raakt en uiteen barst.

Pak de halogeenlamp bij het vervangen bij de plastic voet vast en bescherm het glas tegen contact met uw huid of harde voorwerpen. Raakt u het glas aan, reinig dit dan met gedestilleerde alcohol en een schone doek.

Modellen met LED-mistlampen vóór

De mistlampen vóór zijn van het LED-type. Laat een geautoriseerde Honda-dealer de lampen inspecteren en vervangen.

* Niet beschikbaar op alle modellen

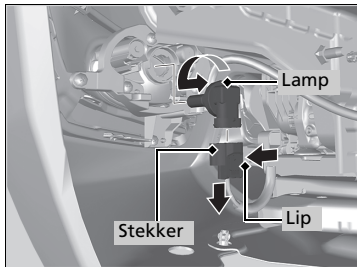
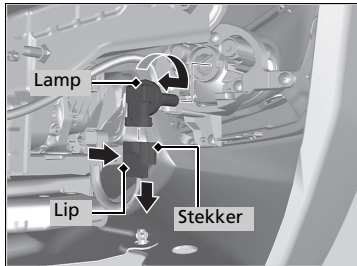

3. Druk op het lipje om de koppeling te verwijderen.

Rechterkant

4. Draai de oude lamp naar rechts om deze te verwijderen.
5. Plaats een nieuwe lamp in de mistlamp en draai deze linksom.
6. Sluit de stekker op de connector van de lamp aan.

Linkerkant

4. Draai de oude lamp naar links om deze te verwijderen.
5. Breng een nieuwe lamp in de mistlamp aan en draai deze rechtsom.
6. Sluit de stekker op de connector van de lamp aan.

►► Lampen mistlamp vóór*

Modellen met halogeen-mistlampen vóór

Gebruik voor het verwijderen van de klem een platte schroevendraaier en til de middelste pen omhoog en verwijder deze.

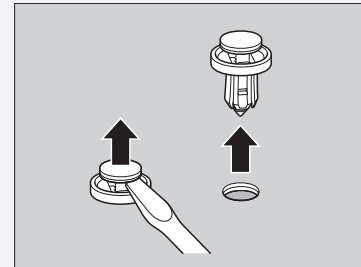

Plaats de klem met de middelste pen omhoog en druk op de klem totdat de pen vlak ligt.



Parkeerverlichting/dagrijlicht

De lampen van de parkeerverlichting/het dagrijlicht zijn van het LED-type. Laat een geautoriseerde Honda-dealer de lampen inspecteren en vervangen.

Actieve bochtenverlichting *

De lampen voor actieve bochtenverlichting zijn LED-lampen. Laat een geautoriseerde Honda-dealer de lampen inspecteren en vervangen.

Richtingaanwijzers voor

De lampen van de richtingaanwijzers vóór zijn van het LED-type. Laat een geautoriseerde Honda-dealer de lampen inspecteren en vervangen.

Zijrichtingaanwijzers/waarschuwingknipperlichten

De lampen van de richtingaanwijzers in de buitenspiegels zijn LED-lampen. Laat een geautoriseerde Honda-dealer de lampen inspecteren en vervangen.

Lampen rem-/achterlichten en richtingaanwijzers achter

Rem-/achterlichten en richtingaanwijzers achter zijn ledlampen. Laat een geautoriseerde Honda-dealer de lampen inspecteren en vervangen.

* Niet beschikbaar op alle modellen

Lampen achterlichten en achteruitrijlicht

Gebruik bij vervanging de volgende lampen.

Achterlicht: LED
Achteruitrijlicht: 16 W

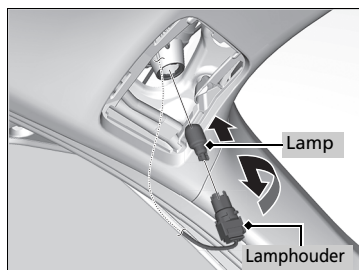
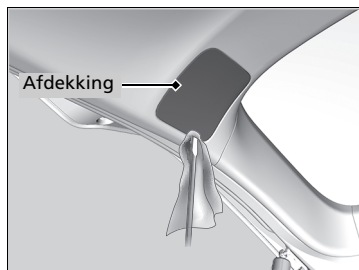

1. Verwijder de afdekking door de rand los te wrikken met een platte schroevendraaier.
 - Wikkel de platte schroevendraaier in een doek om krassen te voorkomen.
2. Draai de lamphouder naar links en verwijder de lamp. Verwijder de oude lamp.
3. Breng een nieuwe lamp aan.

► Lampen achterlichten en achteruitrijlicht

De achterlichten zijn van het LED-type. Laat een geautoriseerde Honda-dealer de lampen inspecteren en vervangen.

Kentekenplaatverlichting achter

De lampen van de kentekenplaatverlichting achter zijn van het LED-type. Laat een geautoriseerde Honda-dealer de lampen inspecteren en vervangen.

Hooggemonteerd remlicht

De lamp van het hooggemonteerde remlicht is van het LED-type. Laat een geautoriseerde Honda-dealer de lampen inspecteren en vervangen.

Mistlamp achter

De mistlamp achter is een LED-lamp. Laat een geautoriseerde Honda-dealer de lampen inspecteren en vervangen.

Andere lampen

■ Lampen make-upspiegelverlichting*

Gebruik bij vervanging de volgende lampen.

Make-upspiegelverlichting: 1,4 W

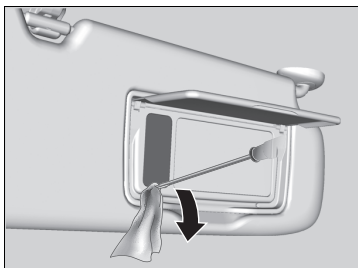

1. Wrik met behulp van een platte schroevendraaier aan de rand van de afdekking om deze te verwijderen.
 - Wikkel de platte schroevendraaier in een doek om krassen te voorkomen.

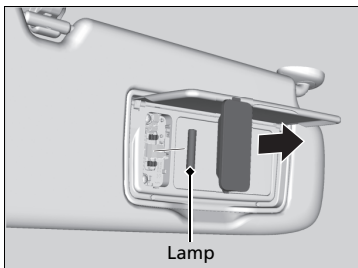

2. Verwijder de oude lamp en breng de nieuwe lamp aan.

■ Lamp(en) bagageruimteverlichting

Gebruik bij vervanging de volgende lamp.

Bagageruimteverlichting: 5 W

Modellen met stoel derde rij



Modellen zonder stoel derde rij

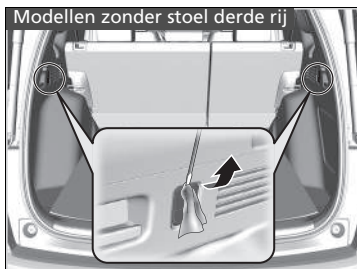

1. Wrik met behulp van een platte schroevendraaier aan de rand van de afdekking om deze te verwijderen.
 - Wikkel de platte schroevendraaier in een doek om krassen te voorkomen.

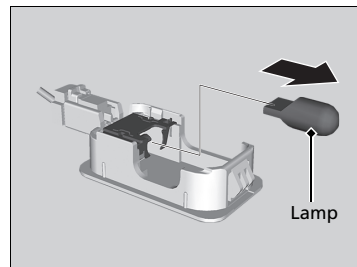

2. Verwijder de oude lamp en breng de nieuwe lamp aan.

■ Lamp handschoenenkastje*

Gebruik bij vervanging de volgende lamp.

Verlichting handschoenenkastje: 3,4 W

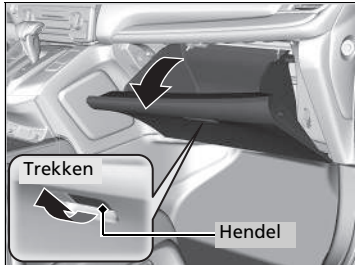

1. Open het handschoenenkastje.

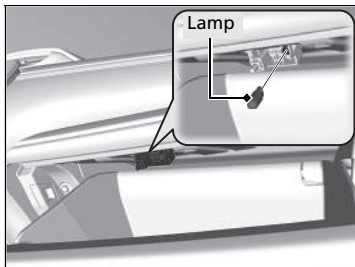

2. Verwijder de oude lamp en breng de nieuwe lamp aan.

* Niet beschikbaar op alle modellen

Wisserbladen controleren

Als het wisserbladrubber versleten is, laat dit strepen achter en kunnen de harde oppervlakken van het blad krassen op de ruit veroorzaken.

Wisserbladrubber van voorruit vervangen

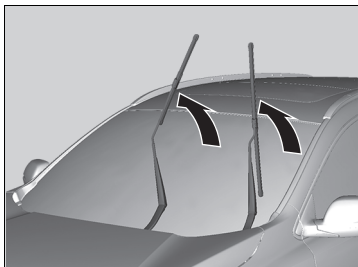
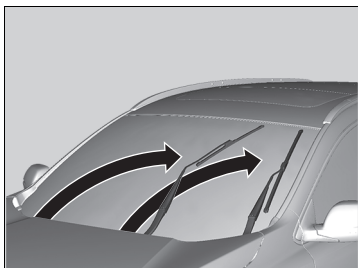

1. Zet de contactschakelaar in de stand **STUURSLOT** *1.
2. Zet, terwijl u de wisserschakelaar in de stand **MIST** houdt, de contactschakelaar in de stand **AAN** *1, en vervolgens in de stand **STUURSLOT** *1.
 - ▶ Beide wisserarmen worden in de onderhoudsstand gezet, zoals weergegeven in de afbeelding.
3. Til beide wisserarmen op.

Wisserbladrubber van voorruit vervangen

ATTENTIE

Laat de wisserarm niet op de voorruit vallen, hierdoor kunnen de wisserarm en/of de voorruit beschadigd raken.

*1: Modellen met het sleutellose toegangssysteem hebben een knop **ENGINE START/STOP** in plaats van een contactschakelaar.

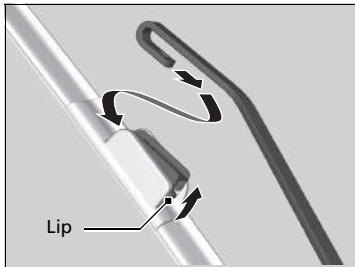

4. Druk op het lipje, houd het vast en schuif de houder van de wisserarm.

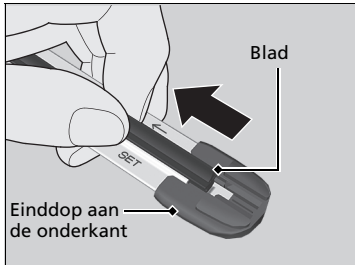

5. Trek het uiteinde van het wisserblad in de richting van de pijl in de afbeelding totdat het uit de einddop van de houder is geschoven.

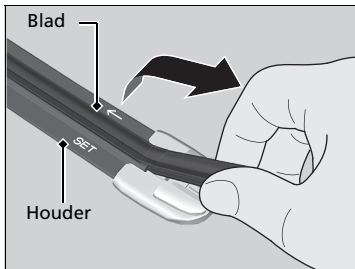

6. Trek het wisserblad in de tegenovergestelde richting om het uit de houder te schuiven.

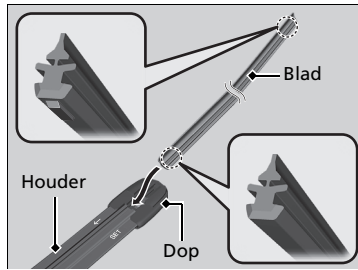

7. Plaats de platte kant van het nieuwe wisserblad in het onderste deel van de houder. Schuif het blad helemaal in de houder.
8. Breng het uiteinde van het wisserblad aan in de dop.
9. Schuif de houder op de wisserarm totdat de houder vergrendeld is.
10. Zet beide wisserarmen weer omlaag.
11. Zet de contactschakelaar in de stand AAN *¹ en houd de wisserschakelaar in de stand **MIST** tot beide wisserarmen zijn teruggekeerd naar de standaardpositie.

*1: Modellen met het sleutellose toegangssysteem hebben een knop **ENGINE START/STOP** in plaats van een contactschakelaar.

Wisserbladrubber achter vervangen

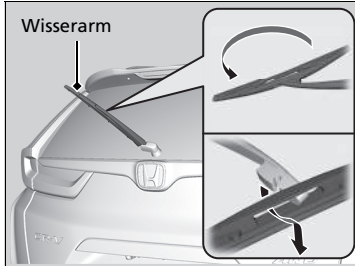

1. Til de wisserarm van de ruit.
2. Draai de onderkant van het wisserblad omhoog tot deze los komt van de ruitenwisserarm.

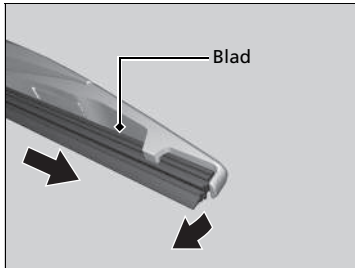

3. Schuif het blad van de wisser.

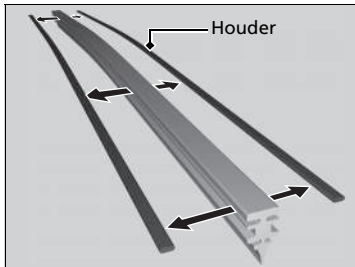

4. Verwijder de houders van het wisserblad en monteer deze op een nieuw rubberen blad.

Wisserbladrubber achter vervangen

ATTENTIE

Laat de wisserarm niet vallen; dit kan de achterraut beschadigen.

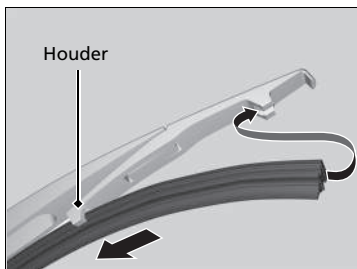

5. Schuif het nieuwe wisserblad op de houder.
 - Verzekert u ervan dat het geheel goed vastzit en monteer vervolgens het gemonteerde wisserblad op de wisserarm.

Banden controleren

Voor een veilig gebruik van het voertuig dienen de banden van het juiste type en de juiste maat en in goede staat te zijn, met voldoende profiel en de juiste spanning.

■ Richtlijnen spanning

Banden met de juiste spanning geven de beste combinatie van wegligging, profiellevensduur en comfort. Raadpleeg de sticker op portiersponning aan bestuurderszijde voor de gespecificeerde spanningen.

Banden met een te lage spanning slijten ongelijkmatig, hebben een nadelige effect op de wegligging en het brandstofverbruik en gaan eerder kapot door oververhitting.

Door banden met een te hoge spanning gaat uw voertuig ruwer rijden en hebt u meer kans op gevaarlijke wegsituaties en ze slijten ongelijkmatig.

Kijk elke dag voor u gaat rijden naar alle banden. Als er een lager dan de andere lijkt, controleert u de spanning met een bandenspanningsmeter.

Gebruik ten minste eenmaal per maand of voor lange reizen een spanningsmeter om de spanning van alle banden te meten, inclusief de reserveband. Zelfs banden die in goede staat zijn kunnen 10 tot 20 kPa (0,1–0,2 bar) per maand verliezen.

■ Inspectierichtlijnen

Telkens wanneer u de bandenspanning controleert, dient u ook de banden en de ventielstiften te onderzoeken.

Let op:

- Bulten of uitstulpingen aan de zijkant of in het profiel. Vervang de band als u kerven, scheuren, of barsten in de zijkant van de band ziet. Vervang de band als u canvas of koordlagen ziet.
- Verwijder vreemde voorwerpen en inspecteer op lekken.
- Ongelijkmatige profielslijtage. Laat een dealer de wieluitlijning controleren.
- Overmatige profielslijtage.

🔍 **Slijtage-indicatoren** BLZ. 706

- Barsten of andere schade rond het ventiel.

🔍 Banden controleren

⚠️ WAARSCHUWING

Rijden met banden die overmatige slijtage vertonen of een verkeerde spanning hebben, kan tot een ongeval leiden waardoor u ernstig - en zelfs dodelijk - letsel kunt oplopen.

Volg alle instructies in deze handleiding op met betrekking tot bandenspanning en -onderhoud.

Meet de bandenspanning wanneer de banden koud zijn. Dit betekent dat het voertuig ten minste drie uur geparkeerd moet zijn geweest of minder dan 1,6 km gereden mag hebben. Pas indien nodig de bandenspanning aan tot de gespecificeerde waarde is bereikt.

Wordt de bandenspanning bij warme banden gecontroleerd, dan kan de spanning 30–40 kPa (0,3–0,4 bar, 4–6 psi) hoger zijn dan wanneer de banden koud zijn.

Wanneer de bandenspanning wordt afgesteld, moet u het waarschuwingssysteem voor bandenspanning initialiseren.

🔍 **Waarschuwingssysteem voor bandenspanning** BLZ. 547

Slijtage-indicatoren



De groef is ter plaatse van de slijtage-indicator 1,6 mm minder diep dan elders op de band. Is het loopvlak zodanig versleten dat de slijtage-indicator zichtbaar is, vervang dan de band.

Versleten banden hebben weinig grip op natte wegdekken.

Bandenlevensduur

De levensduur van uw banden is afhankelijk van tal van factoren, zoals rijgewoonten, wegcondities, belading van het voertuig, bandenspanning, onderhoudshistorie, snelheid en milieucondities (zelfs wanneer de banden niet in gebruik zijn).

Nast regelmatige inspecties en controles van de bandenspanning wordt aanbevolen jaarlijkse inspecties uit te voeren zodra de banden vijf jaar oud zijn. Alle banden, inclusief het reservewiel, moeten 10 jaar na de productiedatum vervangen worden, ongeacht hun conditie of mate van slijtage.

Banden controleren

Laat een dealer de banden controleren als u tijdens het rijden een voortdurende trilling voelt. Nieuwe banden en opnieuw gemonteerde banden dienen goed te worden uitgebalanceerd.

Banden en wiel vervangen

Vervang uw banden door radiaalbanden van dezelfde maat, dezelfde belastings- en snelheidskwalificatie en met dezelfde maximumwaarde voor koude bandenspanning (zoals aangegeven op de zijkant van de band). Wanneer banden met een afwijkende maat of constructie worden gemonteerd, kan dat ertoe leiden dat bepaalde voertuigsystemen zoals het ABS-systeem en voertuigstabiliteitsassistentiesysteem (VSA) niet naar behoren werken.

Het is het beste om de banden alle vier tegelijk te vervangen. Als dat niet kan, vervang dan de voor- en achterbanden paarsgewijs.

Zorg dat de wielspecificaties overeenkomen met die van de originele wielen.

Banden en wiel vervangen

WAARSCHUWING

Verkeerde banden op uw voertuig monteren kan een negatief effect op de wegligging en de stabiliteit hebben. Dit kan tot een ongeval leiden waardoor u ernstig - en zelfs dodelijk - letsel kunt oplopen.

Gebruik altijd de maat en het type band die worden aanbevolen op de sticker met de bandgegevens op uw voertuig.

Banden wisselen

Het wisselen van banden volgens het onderhoudsschema helpt de bandenslijtage gelijkmatiger te verdelen en de levensduur van de banden te verlengen.

■ Banden zonder markering voor de draairichting

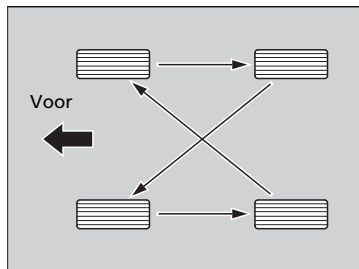

Verwissel de banden zoals hier aangegeven.

■ Banden met markering voor de draairichting

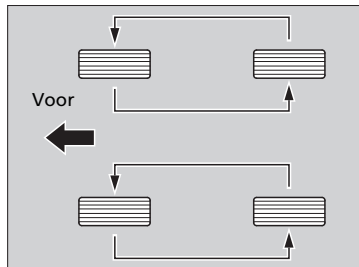

Verwissel de banden zoals hier aangegeven.

►► Banden wisselen

Banden met een loopvlak met voorgeschreven draairichting mogen alleen van voor naar achter gewisseld worden (niet van de ene naar de andere zijde).

Banden met voorgeschreven draairichting moeten met het merkteken voor de draairichting naar voren wijzend worden gemonteerd, zoals hierna afgebeeld.

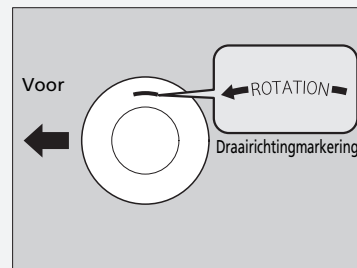

Zorg dat de bandenspanningen worden gecontroleerd wanneer de banden worden gewisseld.

Wanneer de banden worden gewisseld, moet u het waarschuwingssysteem voor bandenspanning initialiseren.

►► **Waarschuwingssysteem voor bandenspanning** BLZ. 547

Tractie-hulpvoorzieningen voor sneeuw

Monteer voor het rijden op besneeuwde of bevroren wegen winterbanden of sneeuwkettingen; pas uw snelheid aan en houd tijdens het rijden voldoende afstand tot de overige verkeersdeelnemers.

Bedien het stuurwiel en de remmen met de grootste zorgvuldigheid om slippen te voorkomen.

Gebruik indien nodig of afhankelijk van de wettelijke regels sneeuwkettingen, winterbanden of banden die voor het hele jaar geschikt zijn.

Houd bij het aanbrengen rekening met de volgende zaken.

Voor winterbanden:

- Kies de maat en gewichtskwalificaties die gelijk zijn aan die van de originele banden.
- Breng de banden op alle vier de wielen aan.

Voor sneeuwkettingen:

- Raadpleeg uw dealer voordat u bepaalde kettingen voor uw voertuig koopt.
- Monteer deze uitsluitend op de voorwielen.
- Daar uw voertuig een beperkte bandenafstand heeft, adviseren we u ten eerste de onderstaande kettingen te gebruiken:

Originele bandenmaat*1	Type ketting
235/65R17 104H	RUD-matic classic 4716134
235/60R18 103H	RUD-matic classic 4716134
235/55R19 101Y	RUD-matic classic V 19642

*1: De originele bandenmaat staat op de sticker met de bandgegevens op de portierstijl bij de bestuurder.

- Volg de montage-instructies van de sneeuwkettingfabrikant. Monteer de kettingen zo strak mogelijk.
- Controleer of de kettingen geen contact maken met de remleidingen of de wielophanging.
- Rijd met aangepaste snelheid.

Tractie-hulpvoorzieningen voor sneeuw

⚠ WAARSCHUWING

Gebruik van de verkeerde kettingen, of niet correct aangebrachte kettingen, kan de remleidingen beschadigen en kan tot een ongeval leiden waarbij u ernstig of zelfs dodelijk letsel kunt oplopen.

Volg alle instructies in deze gebruikershandleiding met betrekking tot de keuze en het gebruik van sneeuwkettingen.

ATTENTIE

Tractie-hulpvoorzieningen met de verkeerde maat of verkeerd aangebrachte tractiehulpvoorzieningen kunnen de remleidingen, de wielophanging, de carrosserie en de wielen van uw voertuig beschadigen. Stop onmiddellijk wanneer deze contact maken met enig onderdeel van het voertuig.

Volgens de EU-richtlijn voor banden dient er, als er winterbanden worden gebruikt, een sticker te worden aangebracht duidelijk in het gezichtsveld van de bestuurder, met de toegestane max. snelheid van de winterbanden indien de bedoelde max. snelheid van het voertuig hoger is dan de toegestane max. snelheid van de winterband. Deze sticker is verkrijgbaar bij uw bandendealer. Raadpleeg een dealer als u vragen hebt.

Wanneer sneeuwkettingen zijn gemonteerd, dient u de instructies van de fabrikant van de sneeuwkettingen met betrekking tot de beperkingen in het gebruik van het voertuig te volgen.

Maak alleen gebruik van sneeuwkettingen in geval van nood of wanneer ze wettelijk vereist zijn om door een bepaald gebied te rijden.

Wees zeer voorzichtig wanneer u met sneeuwkettingen op sneeuw of ijs rijdt. De wegligging ervan kan minder voorspelbaar zijn dan van goede winterbanden zonder sneeuwkettingen.

Als uw auto is uitgerust met zomerbanden, moet u er rekening mee houden dat deze banden niet zijn ontworpen voor rijden in winteromstandigheden. Raadpleeg een dealer voor meer informatie.

Accu controleren

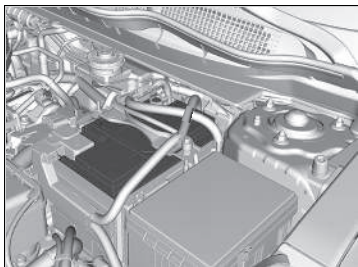

De toestand van de accu wordt gecontroleerd door een sensor op de minpool van de accu. Als er een probleem is met deze sensor, wordt op de interface voor bestuurdersinformatie een waarschuwingsbericht weergegeven. Als dit gebeurt, moet u uw voertuig laten controleren door een dealer.

Controleer de accupolen maandelijks op corrosie.

Als de accu van uw voertuig losgekoppeld of vrijwel leeg is:

- Het audiosysteem wordt uitgeschakeld.
 - ➔ **Audiosysteem opnieuw activeren** BLZ. 301
- De klok voert een reset uit.
 - ➔ **Klok** BLZ. 174
- **Modellen met het stuur rechts**
 - Het startblokkeringsysteem moet worden gereset.
 - ➔ **Controlelampje startblokkeringsysteem** BLZ. 110

Accu

⚠ WAARSCHUWING

De accu stoot explosief waterstofgas uit tijdens de normale werking.

Een vonk of open vuur kan ertoe leiden dat de accu explodeert met een zodanige kracht dat u ernstig of zelfs dodelijk letsel kunt oplopen.

Houd vonken, open vuur en rookartikelen bij de accu vandaan.

Draag beschermende kleding en een beschermende bril, of laat een ervaren monteur het onderhoud aan de accu uitvoeren.

⚠ WAARSCHUWING

De accu bevat zwavelzuur (elektrolyt), dat sterk bijtend en giftig is.

De elektrolyt mag niet met uw ogen of huid in contact komen aangezien dit ernstige brandwonden kan veroorzaken. Draag beschermende kleding en oogbescherming wanneer u aan of bij de accu werkt.

Het inslikken van elektrolyt kan een fatale vergiftiging tot gevolg hebben als er niet onmiddellijk actie wordt genomen.

BUITEN HET BEREIK VAN KINDEREN HOUDEN

▶▶ Accu

Noodprocedures

Ogen: Ten minste 15 minuten spoelen met water uit een kop of andere type container. (Water onder druk kan het oog beschadigen.) Bel onmiddellijk een arts.

Huid: Verwijder besmette kleding. Spoel de huid met grote hoeveelheden water. Bel onmiddellijk een arts.

Slikken: Drink water of melk. Bel onmiddellijk een arts.

Treft u corrosie aan, reinig dan de accupolen met een bakpoeder/wateroplossing. Reinig de polen met een vochtige handdoek. Maak de accu met een doek/handdoek droog. Smeer de polen met vet in om toekomstige corrosie tegen te gaan.

Als u de accu vervangt, moet u deze volgens dezelfde specificaties vervangen.

Raadpleeg een dealer voor meer informatie.

Accu laden

Koppel de beide accukabels los om schade aan het elektrisch systeem van uw voertuig te voorkomen. Koppel altijd eerst de kabel aan de minpool (-) los en sluit deze als laatste weer aan.

» Accu

Modellen met stop-startsysteem

De in het voertuig geïnstalleerde accu is specifiek ontworpen voor een model met stop-startsysteem.

Door gebruik van een andere accu dan dit gespecificeerde type accu wordt de levensduur van de accu mogelijk verkort en kan het stop-startsysteem niet worden geactiveerd. Als u de accu moet vervangen, gebruik dan het voorgeschreven type. Vraag uw dealer om meer informatie.

► **Specificaties** BLZ. 768

De controlelampjes van de adaptive cruise control (ACC)*, adaptive cruise control (ACC) met Low Speed Follow (LSF)*, waarschuwingssysteem voor het verlaten van de rijbaan, voertuigstabiliteitsassistentiesysteem (VSA), VSA UIT, botsingsbeperkingsstelsel (CMBS), waarschuwingssysteem voor bandenspanning en parkeerrem en remsysteem (amber) kunnen amber gaan branden en een bericht kan worden weergegeven in de interface voor bestuurdersinformatie wanneer u de contactschakelaar in de stand AAN (II)*¹ zet nadat de accu opnieuw is aangesloten.

Rijd een korte afstand met een snelheid van meer dan 20 km/h. Het controlelampje zou uit moeten gaan. Als het lampje niet uit gaat, laat u het voertuig door een dealer controleren.

*1: Modellen met het sleutellose toegangssysteem hebben een knop **ENGINE START/STOP** in plaats van een contactschakelaar.

* Niet beschikbaar op alle modellen

Accu vervangen

Wanneer u de accu verwijdert en vervangt, dient u altijd de veiligheid bij onderhoud en de waarschuwingen bij het controleren van de accu in acht te nemen om mogelijke gevaren te voorkomen.

➤ **Veilig onderhoud** BLZ. 657

➤ **Accu controleren** BLZ. 710

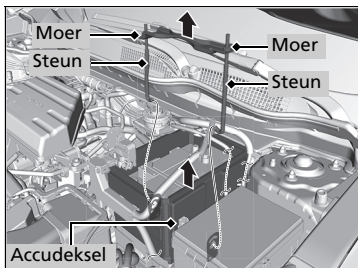
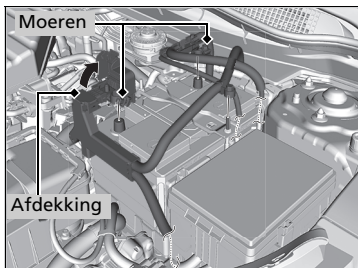

1. Zet de contactschakelaar in de stand **STUURSLOT** *1. Open de motorkap.
2. Draai de moer op de negatieve accukabel los, maak dan de kabel van de minpool (-) los.
3. Open de afdekking van de pluspool van de accu. Draai de moer op de positieve accukabel los, maak dan de kabel van de pluspool (+) los.
4. Draai de moer aan beide zijden van de accubeugel los met een sleutel.
5. Trek de onderkant van elke accusteun uit het gat op de accuplaat en verwijder het samenstel van de accubeugel en de steunen.
6. Verwijder het accudeksel.

*1: Modellen met het sleutellose toegangssysteem hebben een knop **ENGINE START/STOP** in plaats van een contactschakelaar.

Accu vervangen

ATTENTIE

Een onjuist afgevoerde accu kan zeer schadelijk zijn voor het milieu en de volksgezondheid. Volg altijd de lokale regels voor het afvoeren van accu's op.

Dit symbool op de accu betekent dat dit product niet als huishoudelijk afval mag worden behandeld.



Voer deze procedure omgekeerd uit om een nieuwe accu te monteren.

Koppel altijd eerst de kabel aan de minpool (-) los en sluit deze als laatste weer aan.

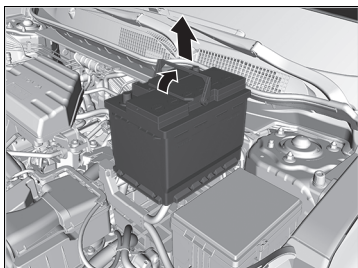

7. Haal de accu er voorzichtig uit.

Acculabel



Voorbeeld

Acculabel

GEVAAR

- Houd vuur en vonken uit de buurt van de accu. Accu's produceren explosief gas dat explosies kan veroorzaken.
- Draag een veiligheidsbril en rubberhandschoenen bij het hanteren van de accu; door blootstelling aan de accu-elektrolyt kunt u verbranden of blind worden.
- Laat kinderen nooit in contact komen met de accu. Zorg ervoor dat iemand die de accu aanraakt zeer goed accu's kan hanteren en de gevaren ervan goed kent.
- Behandel de accu-elektrolyt extreem zorgvuldig aangezien deze verdund zwavelzuur bevat. Contact met de huid of ogen kan brandwonden veroorzaken of u blind maken.
- Lees deze handleiding zorgvuldig en begrijp deze goed voordat u de accu hanteert. Het niet naleven van de instructies kan lichamelijk letsel en schade aan het voertuig veroorzaken.
- Gebruik de accu niet als het elektrolytniveau op of onder het aanbevolen peil staat. Gebruik geen accu's met een laag elektrolytniveau, omdat deze kunnen ontploffen en ernstig letsel kunnen veroorzaken.

Knoopcel vervangen

Als de indicator niet gaat branden wanneer op de knop wordt gedrukt, vervang dan de batterij.

■ Inklapbare sleutel*

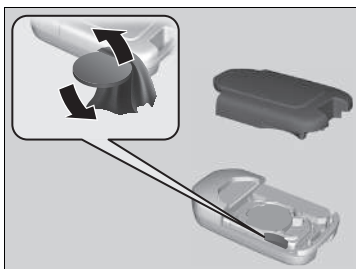

Batterijtype: CR2032

1. Verwijder de bovenste helft van de afdekking door voorzichtig met een munt op de rand te wrikken.
▶ Wikkel een doek om een munt om krassen op de inklapbare sleutel te voorkomen.

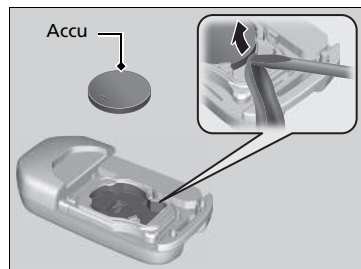

2. Verwijder de knoopcel met een kleine platte schroevendraaier.
3. Let bij het vervangen van de batterij op de juiste polariteit.

⊠ Knoopcel vervangen

⚠ ⚠ WAARSCHUWING

RISICO OP CHEMISCHE BRANDWONDEN

Bij inslikken kan de batterij van de afstandsbediening ernstige interne brandwonden en zelfs dodelijk letsel veroorzaken.

Bewaar nieuwe en gebruikte batterijen buiten het bereik van kinderen.

Als u vermoedt dat een kind de batterij heeft ingeslikt, dient u onmiddellijk een arts te raadplegen.

Een waarschuwing bevindt zich naast de accuknop*.

ATTENTIE

Een onjuist afgevoerde batterij kan milieuschade veroorzaken. Volg altijd de lokale regels voor het afvoeren van batterijen op.

Dit symbool op de batterij betekent dat dit product niet als huishoudelijk afval mag worden behandeld.



Vervangende batterijen zijn in de handel of bij een dealer verkrijgbaar.

■ Afstandsbediening*

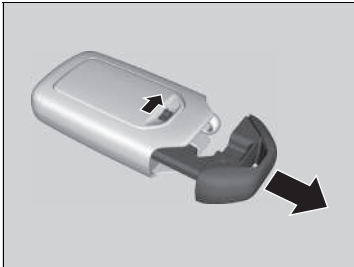

Batterijtype: CR2032

1. Verwijder de geïntegreerde sleutel.
2. Verwijder de bovenste helft door voorzichtig met een munt op de rand te wrikken.
 - Wikkel een doek om een munt om krassen op de afstandsbediening te voorkomen.
 - Verwijder voorzichtig, zodat u de knoppen niet verliest.
3. Let bij het vervangen van de batterij op de juiste polariteit.

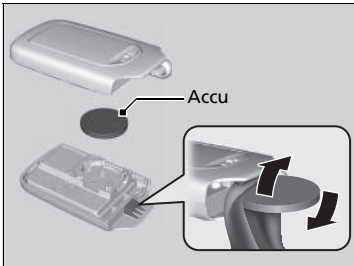

* Niet beschikbaar op alle modellen

Airconditioning

Om een goede en veilige werking van het klimaatregelsysteem te garanderen, mag het koelsysteem alleen door een gekwalificeerde monteur worden onderhouden.

Repareer de verdamper (koelspiraal) van de airconditioning nooit en vervang deze nooit door een verdamper die is verwijderd uit een gebruikt of hergebruikt voertuig.

» Onderhoud van klimaatregelsysteem

ATTENTIE

Uitgestoten koelmiddel is schadelijk voor het milieu. Om de uitstoot van koelmiddel te voorkomen, mag u de verdamper nooit vervangen door een verdamper die is verwijderd uit een gebruikt of hergebruikt voertuig.

Het koelmiddel in het airconditioningsysteem van uw voertuig is brandbaar en kan ontbranden tijdens onderhoudswerkzaamheden wanneer de juiste procedures niet worden opgevolgd.

De sticker van de airconditioning bevindt zich onder de motorkap:



 : Let op

 : Ontvlambaar koelmiddel

 : Geregistreerde monteur vereist voor onderhoud

 : Airconditioningsysteem

» **Veiligheidsstickers** BLZ. 95

» **Specificaties** BLZ. 768

Stof- en pollenfilter

■ Wanneer het stof- en pollenfilter moet worden vervangen

Vervang het stof- en pollenfilter volgens het aanbevolen onderhoudsschema van uw voertuig. Het is raadzaam om het filter zelfs eerder te vervangen als het voertuig in een stoffige omgeving heeft gereden.

📄 **Onderhoudsschema*** BLZ. 670

■ Stof- en pollenfilter vervangen

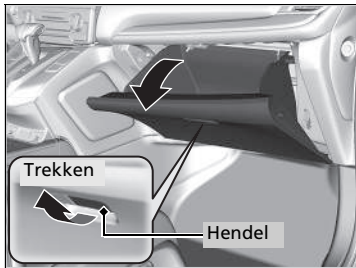

1. Open het handschoenenkastje.

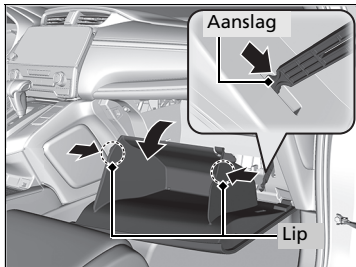

2. Maak de twee lipjes los door beide zijpanelen in te drukken en druk daarna de aanslag omlaag.

3. Draai het handschoenenkastje opzij.

☒ Stof- en pollenfilter

Als de luchtstroom van het klimaatregelsysteem duidelijk afneemt en de ramen makkelijk beslaan, dient het filter wellicht te worden vervangen.

Het stof- en pollenfilter verzamelt pollen, stof en andere deeltjes in de lucht.

Als u niet zeker weet hoe u het stof- en pollenfilter moet vervangen, laat het dan door een dealer vervangen.

* Niet beschikbaar op alle modellen

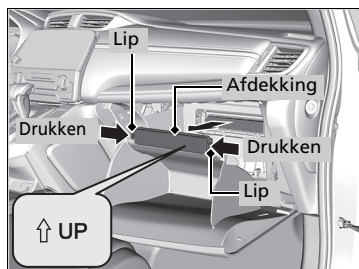

4. Druk op de lipjes op de hoeken van het filterhuisdeksel en verwijder het.

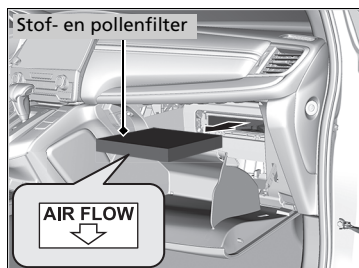

5. Verwijder het filter uit de behuizing.
6. Monteer een nieuw filter in de behuizing.
► Zorg dat de **AIR FLOW**-pijl omlaag wijst.

Interieurverzorging

Gebruik een stofzuiger om stof te verwijderen voordat u dat met een doek doet.

Gebruik een vochtige doek met een mengsel van een mild reinigingsmiddel en warm water om vuil te verwijderen. Gebruik een schone doek om resten reinigingsmiddel te verwijderen.

■ Veiligheidsgordels reinigen

Gebruik een zachte borstel met een mengsel van milde zeep en warm water om de veiligheidsgordels te reinigen. Laat de veiligheidsgordels aan de lucht drogen. Wrijf de lussen in de verankeringen van de veiligheidsgordels met een schone doek schoon.

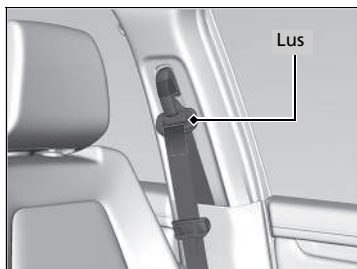

▣ Interieurverzorging

Mors geen vloeistoffen in het interieur van het voertuig. Elektrische apparaten en systemen kunnen defect raken indien er vloeistoffen op gemorst worden.

Gebruik geen sprays op siliconenbasis op elektrische apparaten zoals audio-apparaten en schakelaars. Dit kan tot storingen aan de apparaten of brand in het voertuig leiden. Als per ongeluk spray op siliconenbasis op elektrische apparaten is gebruikt, raadpleeg dan uw dealer.

Afhankelijk van hun samenstelling kunnen chemicaliën en vloeibare aromaten verkleuring, rimpels en barsten veroorzaken in onderdelen op harsbasis en in bekledingsstoffen.

Gebruik geen oplosmiddelen op alkalibasis of organische oplosmiddelen zoals wasbenzine of benzine.

Wrijf na het gebruik van chemicaliën de behandelde oppervlakken voorzichtig met een droge doek schoon. Leg gebruikte doeken niet langere tijd op onderdelen op harsbasis en op bekledingsstoffen.

Zorg dat u geen vloeibare luchtverfrisser morst.

■ Ruiten reinigen

Gebruik hierbij een glasreinigingsmiddel.

■ Leren bekleding onderhouden *

Voor een goede reiniging van leer:

1. Gebruikt u eerst een stofzuiger of zachte droge doek om vuil of stof te verwijderen.
2. Reinig vervolgens het leer met een zachte vochtige doek met een oplossing van 90% water en 10% neutrale zeep.
3. Veeg vervolgens alle zeepresten weg met een schone, vochtige doek.
4. Neem achtergebleven water af en laat het leer drogen in de schaduw.

▣ Ruiten reinigen

Aan de binnenzijde van de achterraut zijn draden aangebracht. Wrijf met een zachte doek in dezelfde richting als de draden om beschadiging van de draden te voorkomen.

Zorg dat u geen vloeistoffen, zoals water of glasreinigingsmiddel, morst op of rondom de afdekking van zowel de sensorcamera voor als de regen-/lichtsensor*.

▣ Leren bekleding onderhouden *

Het is belangrijk dat vuil of stof zo snel mogelijk wordt verwijderd of weggeveegd. Gemorste vloeistof kan doordringen in leer en vlekken veroorzaken. Vuil of stof kan schuurplekken veroorzaken in het leer. Let er daarnaast op dat sommige donkere kleding op de lederen stoelen kan afgeven en zo verkleuring of vlekken kan veroorzaken.

Exterieurverzorging

Verwijder na iedere rit het stof van de carrosserie. Inspecteer uw voertuig regelmatig op krassen in gelakte oppervlakken. Een kras in een gelakt oppervlak kan carrosserieroest tot gevolg hebben. Ontdekt u een kras, repareer deze dan zo snel mogelijk.

■ Voertuig wassen

Was het voertuig regelmatig. Was hem vaker als u rijdt onder de volgende omstandigheden:

- Na een rit op wegen met strooizout.
- Na een rit over kustwegen.
- Indien teer, roet, vogeluitwerpselen, insecten of boomsappen op gelakte oppervlakken zijn terecht gekomen.

■ Gebruik van een automatische autowasstraat

- Zorg dat u de instructies van de automatische autowasstraat opvolgt.
- Klap de buitenspiegels naar binnen.
- Schakel bij modellen met ruitenwissers met automatische wisinterval de ruitenwissers uit.

■ Hogedrukreinigers gebruiken

- Houd voldoende afstand tussen de spuitmond van de reiniger en de carrosserie van het voertuig.
- Ga met name voorzichtig te werk rondom de ruiten. Staat u op te korte afstand van het voertuig, dan kan water in het interieur binnendringen.
- Spuit geen water onder hoge druk rechtstreeks in het motorcompartiment. Gebruik in plaats daarvan water met lage druk en een mild reinigingsmiddel.

☒ Voertuig wassen

Spuit geen water in de luchtinlaatroosters. Dit kan storingen veroorzaken.

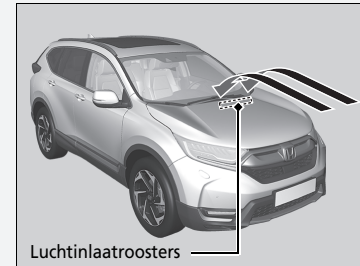

Als u de wisserarmen van de voorruit moet tillen, zet ze dan eerst in de onderhoudsstand.

- ☒ **Wisserbladrubber van voorruit vervangen**
BLZ. 700

■ Was aanbrengen

Een zorgvuldig aangebrachte autocarrosseriewaslaag helpt de lak van uw voertuig tegen de elementen te beschermen. Was verdwijnt na verloop van tijd en na blootstelling van de autolak aan de elementen; breng daarom tijdig een nieuwe waslaag aan.

■ Bumpers en andere gelakte kunststof delen onderhouden

Is benzine, olie, motorcoelvloeistof of accuvloeistof terecht gekomen op onderdelen die van kunststof zijn vervaardigd, dan kunnen deze onderdelen vlekken gaan vertonen of kan de coating loslaten. Wrijf deze onderdelen in dat geval onmiddellijk schoon met een zachte doek en schoon water.

■ Ruiten reinigen

Gebruik hierbij een glasreinigingsmiddel.

» Was aanbrengen

ATTENTIE

Chemische oplosmiddelen en krachtige reinigingsmiddelen kunnen schade aan de lak, en aan metalen en kunststoffen onderdelen van uw voertuig veroorzaken. Veeg gemorste brandstof direct op.

» Bumpers en andere gelakte kunststof delen onderhouden

Raadpleeg een dealer over het juiste materiaal voor het repareren van gelakte oppervlakken van onderdelen die van kunststof zijn vervaardigd.

■ Aluminiumvelgen onderhouden

Aluminium is vatbaar voor veroudering door de inwerking van zout en andere wegvervuilingen. Veeg indien nodig in een zo vroeg mogelijk stadium met een spons en een mild reinigingsmiddel deze wegvervuilingen weg. Gebruik geen agressieve chemicaliën (inclusief bepaalde in de handel verkrijgbare velgenreinigingsmiddelen) of een harde borstel. Deze kunnen de beschermende laag op aluminiumvelgen beschadigen en corrosie veroorzaken. Afhankelijk van het type afwerking, kunnen de velgen ook hun glans verliezen of gepolijst lijken. Droog de velgen af met een doek terwijl ze nog nat zijn om watervlekken te voorkomen.

■ Beslagen lenzen van de buitenverlichting

De binnenzijde van de lenzen van de buitenverlichting (koplampen, remlichten, enz.) kan tijdelijk beslaan wanneer u in de regen hebt gereden of nadat het voertuig is gewassen in een wasstraat. In de lenzen kan ook condensatie ophopen als er een groot genoeg verschil is tussen de omgevingstemperatuur en de temperatuur in de lens (zoals ook de ruiten van het voertuig beslaan in regenachtige omstandigheden). Deze omstandigheden zijn natuurlijke processen en geen constructiefout van de buitenverlichting. Door het ontwerp van de lens kan vocht op het frame van de lens ontstaan. Ook dit is geen defect. Echter, als u ziet dat zich grote hoeveelheden water ophopen of dat er grote waterdruppels in de lens ontstaan, laat uw voertuig dan door een dealer inspecteren.

Accessoires

Controleer bij het installeren van accessoires het volgende:

- Breng geen accessoires op de voorruit aan. Deze kunnen het zicht belemmeren en uw reacties op de rijomstandigheden vertragen.
- Breng geen accessoires aan op de gebieden die gemarkeerd zijn met SRS Airbag, op de zijkant of de rugleuning van de voorstoelen, op de voor- of portierstijlen, of in de buurt van de zijruiten.

Accessoires die hier wel worden aangebracht, kunnen de juiste werking van de airbags belemmeren of tegen u of een andere inzittende aan worden geslingerd als de airbags worden opgeblazen.

- Zorg ervoor dat elektronische accessoires niet de elektrische circuits kunnen overbelasten of de correcte werking van uw voertuig belemmeren.

📄 **Zekeringen** BLZ. 756

- Laat voor het monteren van elektronische accessoires de installateur contact opnemen met een dealer voor assistentie. Laat indien mogelijk een dealer de uiteindelijke montage inspecteren.

📄 Accessoires en modificaties

⚠️ WAARSCHUWING

Onjuiste accessoires of modificaties kunnen van invloed zijn op de wegligging, de stabiliteit en de prestaties van uw voertuig, en kunnen een ongeval veroorzaken waarbij u ernstig of dodelijk letsel kunt oplopen.

Volg alle instructies in deze gebruikershandleiding met betrekking tot accessoires en modificaties.

Mobiele telefoons, alarminstallaties, zendontvangers, radio-antennes en laagspanningsaudiosystemen die correct zijn geïnstalleerd, horen de computergestuurde systemen van het voertuig, zoals uw airbags en antiblokkeerremmen, niet te storen.

Om de juiste werking van uw voertuig te waarborgen worden originele Honda-accessoires aanbevolen.

Modificaties

Voer geen modificaties aan uw voertuig uit op een manier die van invloed kan zijn op de wegligging, de stabiliteit en de betrouwbaarheid, en breng geen niet-originele Honda-onderdelen of -accessoires aan die een gelijksoortig effect kunnen hebben.

Zelfs kleine wijzigingen aan voertuigsystemen kunnen van invloed zijn op de algehele prestaties van het voertuig.

Zorg er altijd voor dat alle uitrusting goed is geïnstalleerd en onderhouden en voer geen modificaties aan uw voertuig of de systemen ervan uit die ervoor kunnen zorgen dat uw voertuig niet meer aan de lokale wettelijke eisen voldoet.

De diagnosepoort (OBD-II/SAE J1962 stekker) die op dit voertuig is geïnstalleerd, is bedoeld om te worden gebruikt met het diagnosesysteem voor voertuigsystemen of met andere door Honda goedgekeurde apparaten. Gebruik van een ander type apparaat kan de elektronische systemen van het voertuig negatief beïnvloeden of blokkeren, waardoor een storing in het systeem kan ontstaan, de accu leeg kan lopen of andere onverwachte problemen kunnen ontstaan.

Voer geen modificaties uit aan de elektrische componenten en probeer ze ook niet te repareren.

Onverwachte gebeurtenissen

In dit hoofdstuk worden problemen beschreven die soms kunnen optreden en maatregelen die u kunt nemen om de problemen te verhelpen.

Gereedschappen

Soorten gereedschappen..... 730

Bij een lekke band

Lekke band verwisselen..... 732

Motor start niet

Motor controleren..... 741

Modellen met sleutelloos toegangssysteem

Bij een zwakke batterij van de sleutellose afstandsbediening..... 742

Modellen met sleutelloos toegangssysteem

Noodstop motor..... 743

Als de accu leeg is..... 744

Schakelhendel kan niet worden bewogen*.... 746

Oververhitting

Wat te doen bij oververhitting..... 747

Controlelampje, gaat branden/knipperen

Controlelampje lage oliedruk brandt..... 749

Controlelampje laadsysteem brandt..... 749

Storingsindicatielamp brandt of knippert... 750

Als het rode controlelampje van het remsysteem gaat branden of knippen..... 751

Als het rode remsysteemcontrolelampje brandt/knipper en het amber

controlelampje brandt..... 752

Als het controlelampje van het elektrisch stuurbekrachtigingssysteem (EPS) gaat branden..... 753

Als het controlelampje lage bandenspanning/waarschuwingssysteem brandt of knippert..... 754

Het symbool laag oliepeil verschijnt..... 755

Zekeringen

Locaties van zekeringen..... 756

Zekeringen controleren en vervangen... 762

Slepen in noodsituaties..... 763

Wanneer u de achterklep niet kunt openen... 764

* Niet beschikbaar op alle modellen

Soorten gereedschappen

Modellen zonder stoel derde rij

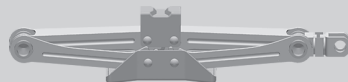
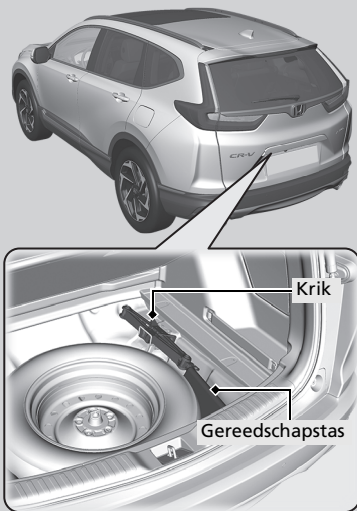

Krik

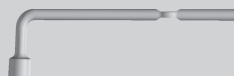

Wielmoersleutel/krikhendel

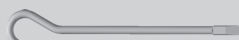

Verlengstuk van krikhendel



Greep



Schroevendraaier

Soorten gereedschappen

De gereedschappen zijn opgeborgen in de bagageruimte.

Modellen met stoel derde rij

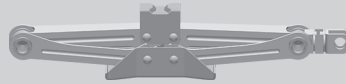
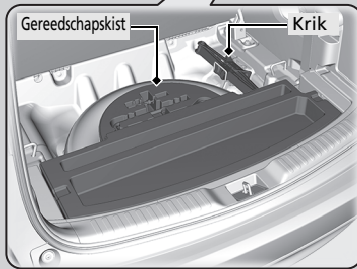
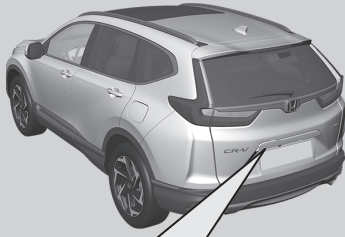

Krik

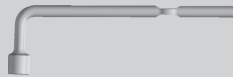

Wielmoersleutel/krikhendel



Verlengstuk van krikhendel



Greep



Schroevendraaier

Lekke band verwisselen

Wanneer een band tijdens het rijden lek raakt, pak het stuurwiel dan stevig beet en rem geleidelijk om snelheid te minderen. Stop vervolgens op een veilige plek. Verwissel de lekke band met de thuiskomer. Ga zo snel mogelijk naar een dealer om de normale band te laten repareren of vervangen.

1. Parkeer het voertuig op een vaste, vlakke, slipvrije ondergrond en schakel de parkeerrem in.

Modellen met continu variabele transmissie

2. Zet de transmissie in stand **P**.

Modellen met handgeschakelde transmissie

2. Zet de transmissie in stand **R**.

Alle modellen

3. Trek de parkeerrem aan.
4. Schakel de alarmknipperlichten in en zet de contactschakelaar in de stand **STUURSLOT 0***1.

*1: Modellen met het sleutellose toegangssysteem hebben een knop **ENGINE START/STOP** in plaats van een contactschakelaar.

▣ Lekke band verwisselen

Neem de volgende voorzorgsmaatregelen voor de thuiskomer:

Controleer regelmatig de bandenspanning van de thuiskomer. Deze moet op de gespecificeerde druk zijn ingesteld.

Gespecificeerde druk: 420 kPa (4,2 bar)

Rijd met een aangebrachte thuiskomer nooit sneller dan 80 km/h. Vervang de thuiskomer zo snel mogelijk door een normaal wiel.

De thuiskomer is specifiek ontworpen voor dit model. Gebruik hem nooit voor een ander voertuig. Gebruik geen ander type thuiskomer voor uw voertuig.

Monteer geen sneeuwkettingen aan de thuiskomer. Wanneer een voorband met sneeuwketting lek raakt, verwijder dan een van de normale achterbanden en verwissel deze met de thuiskomer. Verwijder de lekke voorband en verwissel deze met de normale band die u aan de achterkant verwijderde.

Monteer de sneeuwkettingen op de voorband.

Een thuiskomer zorgt voor een ruwere rit en minder tractie op bepaalde wegen. Wees daarom nog aandachtiger tijdens het rijden.

Gebruik slechts één thuiskomer tegelijkertijd.

De thuiskomer is kleiner dan een normale band. Bij gebruik van een thuiskomer is de afstand tussen het voertuig en de ondergrond kleiner. De onderkant van uw voertuig kan beschadigd raken als u over puin of oneffen wegoppervlakken rijdt.

■ Voorbereidingen voor verwisselen van lekke band

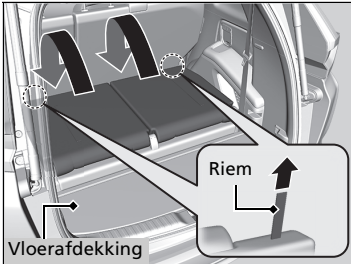

Modellen met stoel derde rij

1. Zet de hoofdsteen van de stoel op de derde rij in de laagste stand.
Ontgrendel de rugleuning door aan de lus te trekken. Duw de rugleuning naar voren.
2. Verwijder de vloerafdekking.
3. Verwijder de klep in de vloer van de bagageruimte.

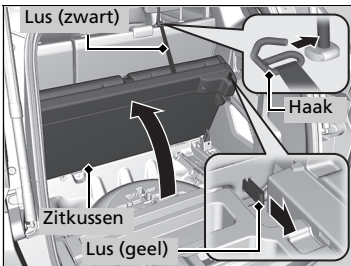
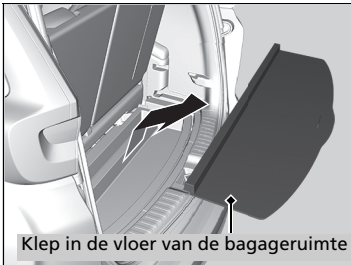

4. Ontgrendel het zitkussen door aan de lus (geel) te trekken.
Duw het zitkussen naar voren en haak de lus (zwart) aan de hoofdsteen.

▣ Lekke band verwisselen

WAARSCHUWING: De krik mag alleen worden gebruikt in noodgevallen en niet voor het omwisselen van de zomer- en winterbanden of andere normale onderhouds- of reparatiewerkzaamheden.

ATTENTIE

Gebruik geen krik die niet naar behoren functioneert. Neem telefonisch contact op met uw dealer of een professionele sleepdienst.

Gebruik geen thuiscomer als u een aanhanger/caravan trekt.

Let op dat alle voorwerpen in de bagageruimte en voorwerpen die uitsteken tot de stoelen op de derde rij goed zijn vastgezet. Losliggende voorwerpen kunnen bij plotseling hard remmen naar voren geslingerd worden.

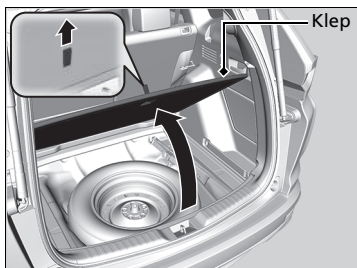

Modellen zonder stoel derde rij

5. Open de afdekking in de vloer van de bagageruimte.

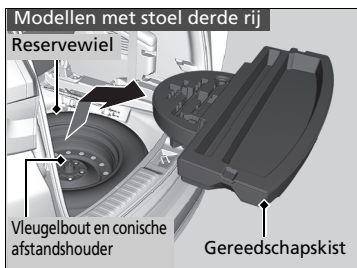

Modellen met stoel derde rij

6. Neem de gereedschapskist uit de bagageruimte. Neem de wielmoersleutel en de krikhendel uit de gereedschapstas.

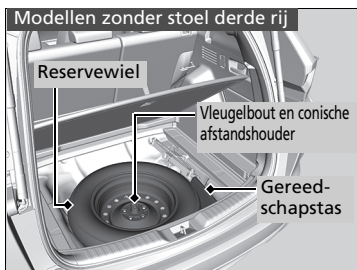

Modellen zonder stoel derde rij

6. Neem de gereedschapstas uit de bagageruimte. Neem de wielmoersleutel en de krikhendel uit de gereedschapstas.

►► Voorbereidingen voor verwisselen van lekke band

Zorg dat u zich niet bezeert tijdens het verwijderen of opbergen van het reservewiel.

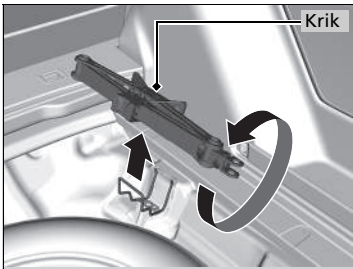

Alle modellen

7. Haal de krik uit de opbergruimte voor het reservewiel.
8. Draai de vleugelbout los en verwijder de conische afstandshouder. Verwijder vervolgens het reservewiel.

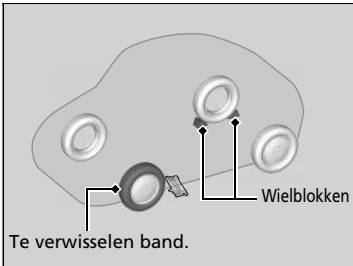

9. Plaats een wielblok of een steen voor en achter het wiel (diagonaal ten opzichte van de lekke band).

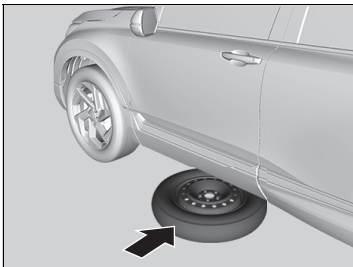

10. Plaats de thuiskomer (wielzijde naar boven) onder de carrosserie in de buurt van de te verwisselen band.



11. Draai iedere wielmoer ongeveer één omwenteling los met behulp van de wielmoersleutel.

■ De krik plaatsen

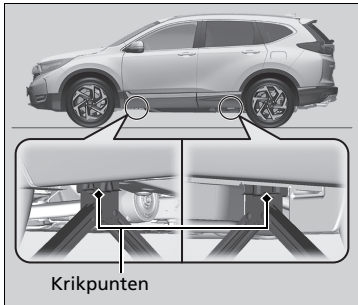

1. Plaats de krik onder het dichtstbijzijnde krikpunt bij het te verwisselen wiel.

► De krik plaatsen

⚠ WAARSCHUWING

Het voertuig kan gemakkelijk van de krik rollen en iemand die eronder ligt ernstig letsel toebrengen.

Volg de aanwijzingen voor het verwisselen van een band nauwkeurig op. Terwijl het voertuig op een krik steunt, mag niemand zich met een deel van zijn lichaam onder het voertuig bevinden.

WAARSCHUWING: De krik dient op een vlakke en stabiele ondergrond te worden geplaatst op hetzelfde niveau als dat het voertuig is geparkeerd.

De bij uw voertuig geleverde krik is voorzien van de volgende sticker.

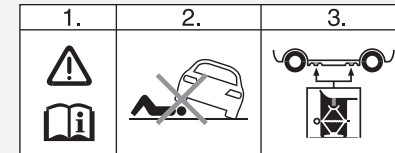

1. Zie de gebruikershandleiding.
2. Begeef u nooit onder het voertuig wanneer het door een krik wordt ondersteund.
3. Plaats de krik onder het verstevigde gedeelte.

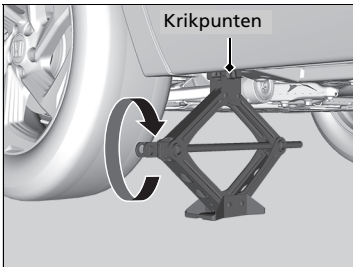

2. Draai de eindsteun rechtsom (zie afbeelding) totdat de bovenkant van de krik tegen het krikpunt komt.
 - Zorg dat de lip aan het krikpunt in de inkeping van de krik valt.

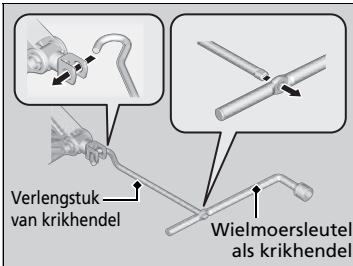

3. Gebruik het verlengstuk van de krikhendel en de wielmoersleutel om het voertuig omhoog te brengen totdat de lekke band de grond niet meer raakt.

De krik plaatsen

Gebruik de krik niet wanneer personen of bagage in het voertuig aanwezig zijn.

Gebruik de bij uw voertuig geleverde krik. Andere krikken ondersteunen het gewicht (lading) wellicht niet of passen niet in het krikpunt.

De volgende instructies moeten worden gevolgd voor een veilig gebruik van de krik:

- Gebruik de krik niet bij een draaiende motor.
- Gebruik de krik alleen op een stevige en vlakke ondergrond.
- Gebruik de krik alleen op de krikpunten.
- Stap niet in het voertuig tijdens gebruik van de krik.
- Plaats geen voorwerpen op of onder de krik.

■ Lekke band verwisselen

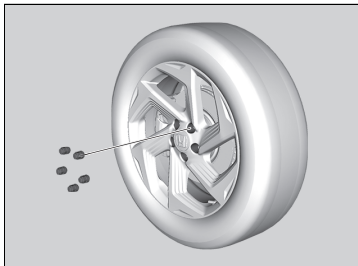

1. Verwijder de wielmoeren en de lekke band.

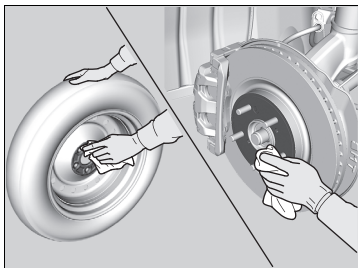

2. Maak de montagevlakken van het wiel schoon met een schone doek.

3. Monteer de thuiskomer.

4. Draai de wielmoeren vast tot deze de lippen rond de montageopeningen raken en stop vervolgens met draaien.

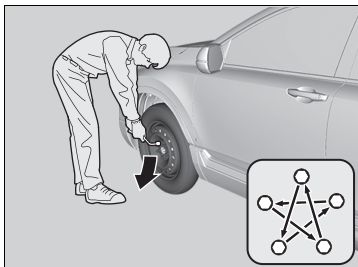

5. Laat het voertuig zakken en verwijder de krik. Zet de wielmoeren vast in de volgorde van de afbeelding. Herhaal deze procedure twee of drie keer.

Wielmoeraanhaalmoment:

108 Nm (11 kgf·m)

▣ Lekke band verwisselen

Haal de wielmoeren niet te strak aan door extra kracht uit te oefenen met uw voet of een pijp.

■ Lekke band opbergen

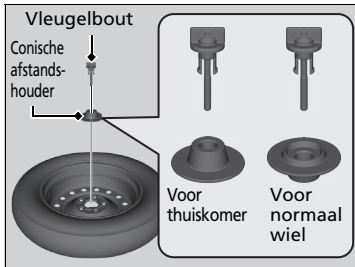
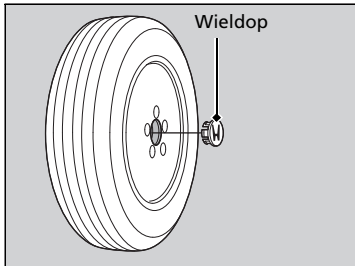

1. Verwijder de wieldop in het midden.

2. Plaats de lekke band met de bovenzijde omlaag in de opbergruimte voor de reserveband.

3. Haal de conische afstandhouder los van de vleugelbout, draai deze om en plaats hem terug op de bout. Bevestig het wiel met de lekke band met behulp van de vleugelbout.

4. Berg de wielmoersleutel en de krikhendel weer op in de gereedschapstas* of gereedschapskist*. Berg de tas op in de bagageruimte.

5. Berg de krik op in de hiervoor bestemde houder. Draai de eindsteun van de krik vast.

▣ Lekke band opbergen



⚠ WAARSCHUWING

Losse spullen kunnen bij een ongeval door het interieur worden geslingerd en inzittenden ernstig verwonden.

Berg het wiel, de krik en het gereedschap veilig op voordat u opnieuw vertrekt.

* Niet beschikbaar op alle modellen

■ Waarschuwingssysteem voor bandenspanning en het reservewiel

Als u een lekke band vervangt door het reservewiel, gaat het controlelampje  branden terwijl u rijdt. Na een paar kilometer zal het controlelampje kort knipperen en vervolgens blijven branden.  verschijnt op de interface voor bestuurdersinformatie, maar dit is normaal.

Initialiseer het waarschuwingssysteem voor bandenspanning wanneer u de band vervangt door een geschikte normale band.

➤ **Initialisatie van het waarschuwingssysteem voor bandenspanning** BLZ. 548

Motor controleren

Als de motor niet start, moet u de startmotor controleren.

Motor controleren

Wanneer de motor onmiddellijk moet worden gestart, gebruik dan een ander voertuig of hulpaccu om de motor met startkabels te starten.

➤ **Als de accu leeg is** BLZ. 744

Conditie startmotor	Controlelijst
Startmotor start niet of start heel langzaam. De accu is wellicht leeg. Controleer alle items aan de rechterzijde en neem de nodige maatregelen.	Modellen met sleutelloos toegangssysteem Controleer de interface voor bestuurdersinformatie op berichten. <ul style="list-style-type: none">• Wanneer  verschijnt.<ul style="list-style-type: none">➤ Bij een zwakke batterij van de sleutelloze afstandsbediening BLZ. 742▶ Zorg ervoor dat de afstandsbediening zich binnen het werkingsbereik bevindt.<ul style="list-style-type: none">➤ Werkingsbereik van de knop ENGINE START/STOP BLZ. 215
De startmotor draait normaal, maar de motor start niet. Er kan een probleem met een zekering zijn. Controleer alle items aan de rechterzijde en neem de nodige maatregelen.	Controleer de helderheid van de interieurverlichting. Schakel de interieurverlichting in en controleer de helderheid. <ul style="list-style-type: none">• Wanneer de interieurverlichting is gedimd of niet wordt ingeschakeld ➤ Accu BLZ. 710• Wanneer de interieurverlichting normaal wordt ingeschakeld ➤ Zekeringen BLZ. 756 Bekijk de motorstartprocedure. Volg de instructies en probeer de motor opnieuw te starten. ➤ Motor starten BLZ. 510, 513
	Controleer het controlelampje van het startblokkeringsstelsel. Wanneer het controlelampje van het startblokkeringsstelsel knippert, kan de motor niet worden gestart. ➤ Startblokkeringsstelsel BLZ. 200
	Controleer het brandstofpeil. Er moet voldoende brandstof in de tank aanwezig zijn. ➤ Brandstofmeter BLZ. 146
	Controleer de zekering. Controleer alle zekeringen of laat het voertuig controleren door een dealer. ➤ Zekeringen controleren en vervangen BLZ. 762
	Wanneer de storing blijft bestaan: ➤ Slepen in noodsituaties BLZ. 763

Modellen met sleutelloos toegangssysteem

Bij een zwakke batterij van de sleutelloze afstandsbediening

Als u de zoemer hoort,  wordt weergegeven op de interface voor bestuurdersinformatie, de knop **ENGINE START/STOP** knippert en de motor niet start, start u de motor als volgt:

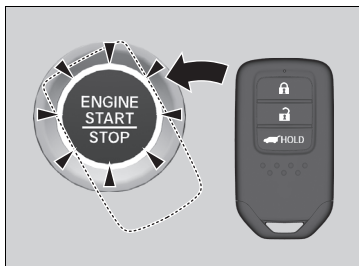

1. Raak het midden van de knop **ENGINE START/STOP** met het **H**-logo op de afstandsbediening aan terwijl de knop **ENGINE START/STOP** knippert. De knoppen op de afstandsbediening moeten naar u toe zijn gericht.

► Het controlelampje in de knop **ENGINE START/STOP** knippert ongeveer 30 seconden.

2. Trap het koppelingspedaal in en druk op de knop **ENGINE START/STOP** binnen 10 seconden nadat de zoemer klinkt en de knop **ENGINE START/STOP** verandert van knipperen in aan.

► Als u het pedaal niet intrapt, verandert de modus in ACCESSOIRE.

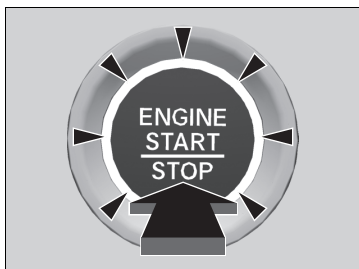

Modellen met sleutelloos toegangssysteem

Noodstop motor

De knop **ENGINE START/STOP** kan worden gebruikt om de motor vanwege een noodsituatie zelfs tijdens het rijden te stoppen. Als u de motor moet stoppen, voer dan een van de volgende acties uit:

- Houd de knop **ENGINE START/STOP** circa twee seconden ingedrukt.
- Druk drie keer stevig op de knop **ENGINE START/STOP**.

Het stuurwiel kan niet worden vergrendeld.

Modellen met continu variabele transmissie

De voedingsmodus staat in de stand **ACCESSOIRE** wanneer de motor gestopt is.

Om de modus te veranderen in **VOERTUIG UIT**, zet u de transmissie in de stand **P** nadat het voertuig volledig tot stilstand is gekomen. Druk vervolgens tweemaal op de knop **ENGINE START/STOP** zonder het rempedaal in te trappen.

Modellen met handgeschakelde transmissie

De voedingsmodus verandert in **VOERTUIG UIT**.

Noodstop motor

Druk de knop **ENGINE START/STOP** tijdens het rijden niet in, tenzij het absoluut noodzakelijk is dat u de motor uitschakelt.

Als u tijdens het rijden op de knop **ENGINE START/STOP** drukt, klinkt de zoemer.

■ Procedure voor starten met startkabels

Schakel de stroomtoevoer uit naar elektrische apparaten zoals het audiosysteem en de verlichting. Schakel de motor uit en open vervolgens de motorkap.

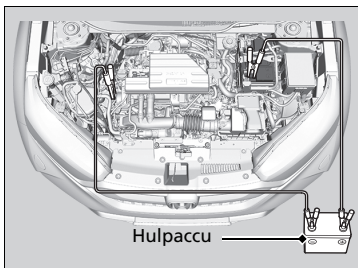
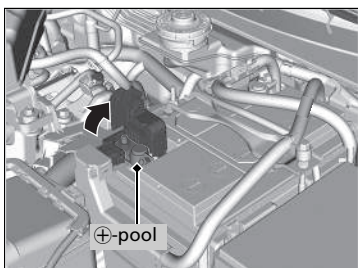

1. Open het deksel van de zekeringkast op de \oplus -pool van de accu van uw voertuig.

2. Sluit de eerste hulpstartkabel aan op de \oplus -pool van de accu.

3. Sluit het andere uiteinde van de eerste hulpstartkabel aan op de \oplus -pool van de hulpaccu.

- ▶ Maak alleen gebruik van een 12V-hulpaccu.
- ▶ Als u een voertuigacculader gebruikt om uw 12 Volt-accu op te laden, selecteer dan een laadspanning lager dan 15 Volt. Raadpleeg de handleiding van de lader voor de juiste instelling.

4. Sluit de tweede hulpstartkabel aan op de \ominus -pool van de hulpaccu.

» Als de accu leeg is

⚠ WAARSCHUWING

Als u niet de correcte procedure volgt, kan een accu exploderen en omstanders ernstig letsel toebrengen.

Houd vonken, open vuur en rookartikelen bij de accu vandaan.

ATTENTIE

Als een accu aan extreme koude wordt blootgesteld, kan het zich daarin bevindende elektrolyt bevriezen. Door te proberen een bevroren accu met behulp van startkabels te starten, kan de accu openbarsten.

Sluit de klemmen van de hulpstartkabels stevig aan, zodat deze niet losraken wanneer de motor trilt. Haal de hulpstartkabels niet door elkaar en zorg dat de kabeluiteinden elkaar niet raken tijdens het aansluiten of loskoppelen van de hulpstartkabels.

De accuprestaties nemen af in koude weersomstandigheden, waardoor de motor mogelijk niet kan worden gestart.

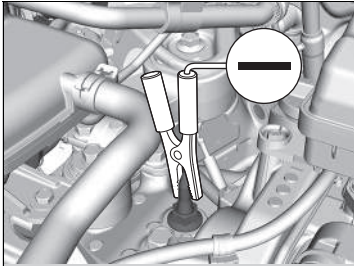

5. Sluit het andere uiteinde van de tweede hulpstartkabel aan op de motorophangbout (zie afbeelding). Sluit deze hulpstartkabel niet op een ander onderdeel aan.
6. Wanneer uw voertuig is verbonden met een ander voertuig, start dan de motor van de hulpauto en laat het motortoerental iets stijgen.
7. Probeer de motor van uw voertuig te starten. Wanneer de startmotor nog wel langzaam draait, kijk dan of de startkabels goed contact maken met het metaal.

■ Als de motor eenmaal draait

Als de motor van uw voertuig eenmaal draait, verwijder de startkabels dan in de onderstaande volgorde.

1. Ontkoppel de startkabel van de massapool (minpool) van de accu in uw voertuig.
2. Ontkoppel het andere uiteinde van de hulpstartkabel van de ⊖ pool van de hulpaccu.
3. Ontkoppel de hulpstartkabel van de ⊕-pool van de accu van uw voertuig.
4. Ontkoppel het andere uiteinde van de hulpstartkabel van de ⊕ pool van de hulpaccu.

Laat uw voertuig controleren door de dichtstbijzijnde garage of een dealer.

*1: Modellen met het sleutellose toegangssysteem hebben een knop **ENGINE START/STOP** in plaats van een contactschakelaar.

* Niet beschikbaar op alle modellen

☒ Procedure voor starten met startkabels

De controlelampjes van adaptive cruise control (ACC)* / adaptive cruise control (ACC) met Low Speed Follow (LSF)*, waarschuwingssysteem voor het verlaten van de rijbaan, voertuigstabiliteitsregeling (VSA), VSA UIT, botsingsbeperkingsysteem (CMBS), waarschuwingssysteem voor bandenspanning* en parkeerrem en remsysteem (amber) kunnen amberkleurig gaan branden en een bericht kan worden weergegeven in de interface voor bestuurdersinformatie wanneer u het contactslot in de stand AAN **II***¹ zet nadat de accu opnieuw is aangesloten. Rijd een korte afstand met een snelheid van meer dan 20 km/h. Het controlelampje zou uit moeten gaan. Als het lampje niet uit gaat, laat u het voertuig door een dealer controleren.

Schakelhendel kan niet worden bewogen*

Volg de onderstaande procedure wanneer de schakelhendel niet uit de stand **P** kan worden bewogen.

Vergrendeling ontgrendelen

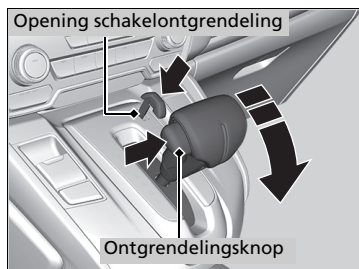
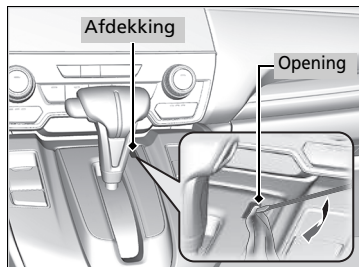

1. Trek de parkeerrem aan.

Modellen zonder sleutelloos toegangssysteem

2. Haal de sleutel uit de contactschakelaar.

Modellen met sleutelloos toegangssysteem

2. Verwijder de geïntegreerde sleutel uit de afstandsbediening.

Alle modellen

3. Wikkel de punt van een kleine platte schroevendraaier in een doek. Steek de schroevendraaier in de sleuf van de schakelontgrendeling zoals getoond in de afbeelding en verwijder de afdekking.

4. Steek de sleutel in de opening van de schakelontgrendeling.

5. Druk op de sleutel en de ontgrendelingsknop van de schakelhendel en zet de schakelhendel in de stand **N**.

► De vergrendeling is ontgrendeld. Laat de schakelhendel zo snel mogelijk controleren door een dealer.

Wat te doen bij oververhitting

Symptomen van oververhitting:

- De wijzer van de temperatuurmeter staat in het hoge gebied of het motorvermogen daalt plotseling.
- Er komt stoom of spuitende vloeistof uit het motorcompartiment.

■ Wat eerst te doen

1. Parkeer het voertuig onmiddellijk op een veilige plek.
2. Schakel alle stroomverbruikers uit en schakel de alarmknipperlichten in.

▶ **Geen stoom of spuitend water:**

Laat de motor draaien en open de motorkap.

▶ **Wel stoom of spuitend water:**

Zet de motor uit en wacht tot het probleem verminderd. Open daarna de motorkap.

☒ Wat te doen bij oververhitting

⚠ WAARSCHUWING

Stoom en spuitende vloeistof uit een oververhitte motor kunnen ernstige brandwonden toebrengen.

Open de motorkap niet als u stoom naar buiten ziet komen.

ATTENTIE

Blijven rijden met de wijzer van de temperatuurmeter in het hoge gebied kan de motor beschadigen.

■ Wat vervolgens te doen

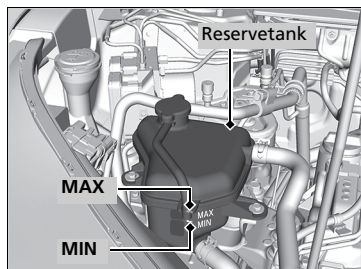

1. Controleer of de koelventilator werkt en zet de motor af nadat de temperatuurmeter is gezakt.
 - Zet de motor onmiddellijk af wanneer de koelventilator niet werkt.
2. Controleer nadat de motor is afgekoeld het koelvloeistofpeil en de onderdelen van het koelsysteem op lekkage.
 - Vul bij een laag koelvloeistofpeil in de reservetank koelvloeistof bij tot aan de **MAX**-markering.
 - Controleer of de radiator koel is wanneer geen koelvloeistof in de reservetank aanwezig is. Bedek de dop van de reservetank met een zware doek en open de dop. Vul indien nodig koelvloeistof bij tot de onderzijde van de vulnek en breng de dop weer aan.

■ Wat als laatste te doen

Start de motor opnieuw nadat deze voldoende is afgekoeld en controleer de temperatuurmeter. U kunt verder rijden wanneer de temperatuurmeter is gezakt. Is dit niet het geval, neem dan contact op met een dealer voor reparaties.

►► Wat te doen bij oververhitting

⚠ WAARSCHUWING

Door de dop van de reservetank bij een hete motor te verwijderen, kan koelvloeistof naar buiten spuiten. Dit kan ernstige brandwonden veroorzaken.

Laat de motor en de radiator altijd afkoelen alvorens de dop van de reservetank te verwijderen.

Neem contact op met een dealer voor reparaties wanneer uw voertuig koelvloeistof lekt.

Gebruik alleen als noodmaatregel/tijdelijke maatregel water. Laat een dealer zo snel mogelijk het systeem doorspoelen met antivries.

Controlelampje lage oliedruk brandt



■ Redenen voor branden van controlelampje

Gaat aan wanneer de motoroliedruk te laag is.

■ Wat te doen wanneer het controlelampje gaat branden

1. Parkeer het voertuig onmiddellijk op vlakke grond op een veilige plaats.
2. Schakel indien nodig de alarmknipperlichten in.

■ Wat te doen na het parkeren van het voertuig

1. Zet de motor af en laat deze ongeveer drie minuten afkoelen.
2. Open de motorkap en controleer het oliepeil.
 - **Oliecontrole** BLZ. 683
3. Start de motor en controleer het controlelampje voor lage oliedruk.
 - ▶ Het controlelampje gaat uit: U kunt verder rijden.
 - ▶ Het controlelampje dooft niet binnen 10 seconden: Stop de motor onmiddellijk en neem contact op met een dealer voor reparaties.

Controlelampje laadsysteem brandt



■ Redenen voor branden van controlelampje

Gaat aan wanneer de accu niet wordt opgeladen.

■ Wat doen wanneer controlelampje brandt

Schakel het klimaatregelsysteem, de achterrautverwarming en andere elektrische systemen uit en neem onmiddellijk contact op met een dealer voor reparaties.

⊗ Controlelampje lage oliedruk brandt

ATTENTIE

Wanneer de motor blijft draaien bij een te lage oliedruk, heeft dit bijna onmiddellijk ernstige mechanische schade tot gevolg.

⊗ Controlelampje laadsysteem brandt

Wanneer u even moet stoppen, zet de motor dan niet af. Opnieuw starten van de motor kan leiden tot snel ontladen van de accu.

Storingsindicatielamp brandt of knippert



■ Redenen voor branden of knipperen van storingslampje

- Gaat aan wanneer er een probleem met het emissieregelsysteem van de motor is.
- Knippert wanneer overslaan van de motor wordt geregistreerd.

■ Wat te doen wanneer het controlelampje gaat branden

Vermijd hoge snelheden en laat het voertuig onmiddellijk door een dealer controleren.

■ Wat te doen wanneer het controlelampje knippert

Parkeer het voertuig op een veilige plek zonder ontvlambare voorwerpen, zet de motor af en wacht minimaal 10 minuten tot deze is afgekoeld.

►► Storingsindicatielamp brandt of knippert

ATTENTIE

Wanneer u rijdt met een brandende storingsindicatielamp, dan kunnen het emissieregelsysteem en de motor beschadigd raken.

Wanneer de storingsindicatielamp opnieuw knippert wanneer de motor wordt gestart, rijd dan naar de dichtstbijzijnde dealer met een snelheid van maximaal 50 km/h. Laat het voertuig controleren.

Als het rode controlelampje van het remsysteem gaat branden of knipperen



(rood)

■ Redenen voor branden van controlelampje

- Laag remvloeistofpeil.
- Storing in het remsysteem.

■ Wat te doen wanneer het controlelampje gaat branden tijdens het rijden

Trap het rempedaal licht in om de pedaaldruk te controleren.

- Indien normaal, controleer dan het remvloeistofpeil bij de eerstvolgende stop.
- Indien abnormaal, neem dan onmiddellijk maatregelen. Schakel indien nodig terug om het voertuig af te remmen op de motor.

■ Redenen voor het knipperen van het controlelampje

- Er is een probleem met de elektronische parkeerrem.

■ Wat te doen wanneer het controlelampje knippert

- Vermijd het gebruik van de parkeerrem en laat uw voertuig onmiddellijk door een dealer controleren.

► Als het rode controlelampje van het remsysteem gaat branden of knipperen

Laat het voertuig onmiddellijk repareren.

Rijden met een laag remvloeistofpeil is gevaarlijk. Parkeer het voertuig onmiddellijk op een veilige plek wanneer geen weerstand merkbaar is van het rempedaal. Schakel indien nodig terug.

Wanneer het controlelampje van het remsysteem (rood) en het **ABS**-controlelampje tegelijkertijd branden, dan werkt het elektronische remkrachtverdeelstelsel niet. Dit kan leiden tot instabiliteit van het voertuig bij plotseling remmen. Laat het voertuig onmiddellijk door een dealer controleren.

Als het controlelampje van het remsysteem (rood) knippert, terwijl tegelijkertijd het amberkleurig controlelampje van het remsysteem gaat branden, werkt de parkeerrem mogelijk niet. Vermijd het gebruik van de parkeerrem en laat uw voertuig onmiddellijk door een dealer controleren.

► Als het rode remsysteemcontrolelampje brandt/knipperert en het amber controlelampje brandt BLZ. 752

Als het rode remsysteemcontrolelampje brandt/ knippert en het amber controlelampje brandt



(rood)

- Als het controlelampje van het remsysteem (rood) gaat branden of knippert terwijl tegelijkertijd het controlelampje van het remsysteem (amber) gaat branden, zet u de parkeerrem handmatig of automatisch vrij

► **Parkeerrem** BLZ. 626



(amber)

- Als het controlelampje van het remsysteem (rood) blijft branden of knipperen terwijl tegelijkertijd het controlelampje van het remsysteem (amber) gaat branden, parkeert u het voertuig op een veilige plek en laat u het onmiddellijk door een dealer inspecteren.

► Voorkomen dat het voertuig wegrolt

Modellen met continu variabele transmissie

Zet de transmissie in stand **P**.

Modellen met handgeschakelde transmissie

Zet de transmissie in stand **1** of **R**.

- Als alleen het controlelampje van het remsysteem (rood) dooft, vermijdt u het gebruik van de parkeerrem en laat u het voertuig onmiddellijk inspecteren door een dealer.

► Als het rode remsysteemcontrolelampje brandt/knipperd en het amber controlelampje brandt

Als u de parkeerrem inschakelt, kunt u deze mogelijk niet meer vrijzetten.

Als het controlelampje van het remsysteem (rood) en het controlelampje van het remsysteem tegelijk gaan branden, werkt de parkeerrem.

Als het controlelampje van het remsysteem (rood) knippert terwijl tegelijkertijd het controlelampje van het remsysteem (amber) gaat branden, werkt de parkeerrem mogelijk niet omdat het systeem wordt gecontroleerd.

Als het controlelampje van het elektrisch stuurbekrachtigingssysteem (EPS) gaat branden



■ Redenen voor branden van controlelampje

- Gaat branden als er een probleem is met het EPS-systeem.
- Als u het gaspedaal herhaaldelijk intrapt om de snelheid te verhogen terwijl de motor stationair draait, dan gaat het controlelampje branden. Soms wordt het steeds lastiger om het stuurwiel te draaien.

■ Wat doen wanneer controlelampje brandt

Parkeer het voertuig op een veilige plek en start de motor opnieuw.

Als het controlelampje aangaat en blijft branden, laat uw voertuig dan onmiddellijk door een dealer controleren.

Als het controlelampje lage bandenspanning/waarschuwingssysteem brandt of knippert



■ Redenen voor branden of knipperen van controlelampje

Eén van de banden heeft een zeer lage bandenspanning of het waarschuwingssysteem voor bandenspanning is niet geïnitieerd. Als er een probleem is met het waarschuwingssysteem voor bandenspanning, knippert het controlelampje ongeveer één minuut en blijft het dan branden.

Als het compacte reservewiel is aangebracht, dan gaat het controlelampje branden of knippert het eerst ongeveer één minuut en blijft dan branden.

■ Wat doen wanneer controlelampje brandt

Rijd voorzichtig en vermijd plotselinge bochten en hard remmen.

Parkeer het voertuig op een veilige plek. Controleer de bandenspanning en stel de druk in op het aangegeven niveau. De voorgeschreven bandenspanning is weergegeven op een sticker in de portierstijl aan de bestuurderszijde.

- ▶ Initialiseer het waarschuwingssysteem voor bandenspanning nadat de bandenspanning is aangepast.

➤ Initialisatie van het waarschuwingssysteem voor bandenspanning BLZ. 548

Als door het compacte reservewiel het controlelampje is gaan branden, vervang dan de band door een normale band. Het controlelampje gaat na initialiseren van het waarschuwingssysteem voor bandenspanning uit.

■ Wat te doen wanneer het controlelampje knippert, en blijft branden

Laat de band zo snel mogelijk door een dealer controleren. Als door het compacte reservewiel het controlelampje is gaan knipperen en vervolgens branden, vervang dan de band door een normale band. Het controlelampje gaat na initialiseren van het waarschuwingssysteem voor bandenspanning uit.

➤ Als het controlelampje lage bandenspanning/waarschuwingssysteem brandt of knippert

ATTENTIE

Door te rijden met een zeer lage bandenspanning kan de band oververhit raken. Een oververhitte band kan defect raken. Pomp de banden altijd op tot het vereiste niveau.

Het symbool laag oliepeil verschijnt



■ Redenen waarom het symbool verschijnt

Gaat aan wanneer het motoroliepeil laag is.

■ Wat te doen wanneer het symbool verschijnt

1. Parkeer het voertuig onmiddellijk op vlakke grond op een veilige plaats.
2. Schakel indien nodig de alarmknipperlichten in.

■ Wat te doen na het parkeren van het voertuig

1. Zet de motor af en laat deze ongeveer drie minuten afkoelen.
2. Open de motorkap en controleer het oliepeil.

➤ **Oliecontrole** BLZ. 683

ⓘ Het symbool laag oliepeil verschijnt

ATTENTIE

Wanneer de motor blijft draaien met een laag oliepeil, heeft dit bijna onmiddellijk ernstige mechanische schade tot gevolg.

Dit systeem wordt ingeschakeld als de motor opwarmt. Bij een zeer lage buitentemperatuur is het mogelijk dat u een hele tijd moet rijden voordat het systeem het motoroliepeil kan waarnemen.

Als het controlelampje weer gaat branden, stopt u de motor en neemt u onmiddellijk contact op met een dealer voor reparatie.

Locaties van zekeringen

Als er elektrische apparaten zijn die niet werken, zet u de contactschakelaar in de stand STUURSLOT **0***1 en controleert u of er een bijbehorende zekering is doorgebrand.

Zekeringenkast in motorcompartiment

Bevindt zich dicht bij de accu. Druk op de lipjes om de kast te openen.

De locaties van de zekeringen worden weergegeven in onderstaande afbeelding.

Bepaal de locatie van de betreffende zekering aan de hand van het zekeringnummer in de afbeelding en de tabel.

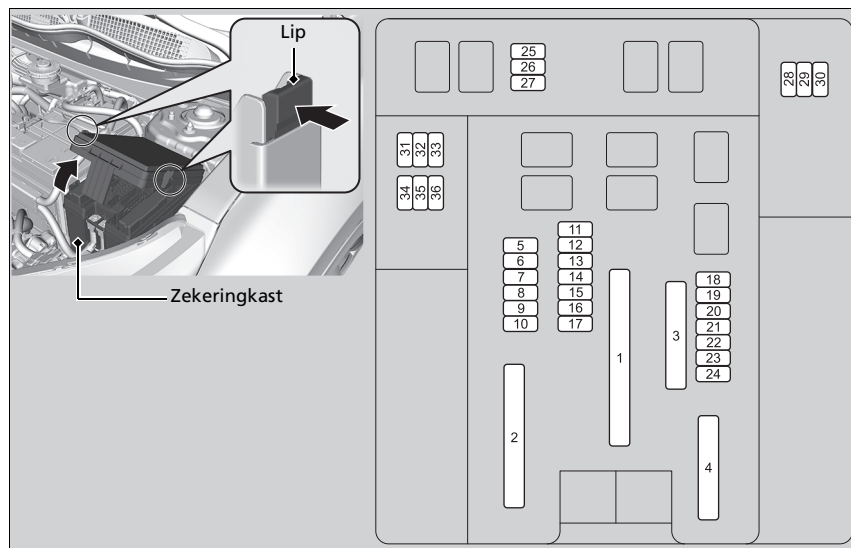

*1: Modellen met het sleutellose toegangssysteem hebben een knop **ENGINE START/STOP** in plaats van een contactschakelaar.

■ **Beschermd circuit en ampèrage zekering**

	Beschermd circuit	Ampère
1	DCDC1*	30 A
	EBB	40 A
	HOOFDVENTILATOR	30 A
	R/MOD1	30 A
	IG HOOFD 2*	30 A
	R/MOD2	30 A
	HOOFDZEKERING	125 A
2	EPS	70 A
	IG HOOFD	30 A ^{*1} 50 A ^{*2}
	ZEKERINGKAST OPTIE	40 A
	ZEKERINGKAST HOOFD	60 A
	WISSER	30 A
3	SUBVENTILATOR	30 A
	REAR DEMISTER	40 A
	STARTMOTOR	30 A
	ZEKERINGKAST HOOFD2	40 A
	ABS/VSA MOTOR	40 A
	ABS/VSA FSR	40 A
	AANJAGERMOTOR	40 A
4	OP BLOK 1*	40 A
	OP BLOK 2	40 A
	DCDC2*	30 A
5	POWER TAILGATE*	40 A
	VB ACT	7,5 A

	Beschermd circuit	Ampère
6	SPROEIER	15 A
7	IGP	15 A
8	FI SUB	15 A
9	REMLICHTEN	10 A
10	INJECTOR	20 A
11	IGPS (LAF)	7,5 A
12	BACK-UP FI ECU	10 A
13	ONTWASEMER R.VOOR*	15 A
14	ALARM	10 A
15	IG SPOEL	15 A
16	TCU*	15 A
17	KOPLAMPSPROEIER*	30 A
18	BACK-UP	10 A
19	AUDIO*	15 A
20	AWD*	20 A
21	ACHTERBANKVERWARMING*	20 A
22	MISTLAMP VOOR*	15 A ^{*3} 10 A ^{*4}
	FI ECU MAIN ^{*5}	20 A
23	A/C MG CLUTCH/USB ^{*6}	20 A
	VMP ^{*7}	10 A
24	CLAXON	10 A
25	IGP2 (SUB)	7,5 A
26	–	–
27	BACK-UP2*	30 A
28	STARTMOTOR*	7,5 A
29	STARTMOTOR*	–

	Beschermd circuit	Ampère
30	STARTMOTOR*	–

Modellen met het stuur links

	Beschermd circuit	Ampère
34	USB CHARGER*	7,5 A
35	VMP*	10 A
36	–	–

Modellen met het stuur rechts met draadloze oplader

	Beschermd circuit	Ampère
31	VMP*	10 A
32	–	–
33	–	–
34	USB CHARGER*	7,5 A
35	–	–
36	–	–

- *1: Modellen met sleutelloos toegangssysteem
- *2: Modellen zonder sleutelloos toegangssysteem
- *3: Modellen met halogeen-mistlampen vóór
- *4: Modellen zonder halogeen-mistlampen vóór
- *5: Modellen met het stuur links met draadloze oplader
- *6: Modellen met het stuur rechts met draadloze oplader
- *7: Modellen zonder draadloze oplader

* Niet beschikbaar op alle modellen

■ Zekeringenkast interieur

Bevindt zich onder het dashboard.

De locaties van de zekeringen worden weergegeven in onderstaande afbeelding.

Bepaal de locatie van de betreffende zekering aan de hand van het zekeringnummer in de afbeelding en de tabel.



Zekeringkast

Type met het stuur links

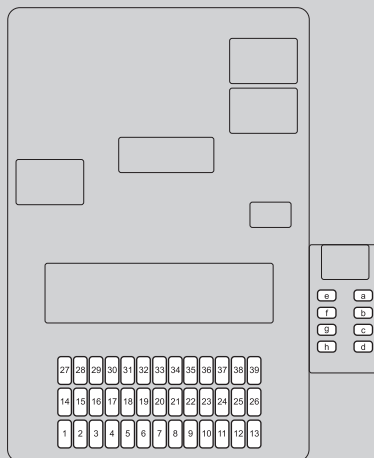

Type met het stuur rechts

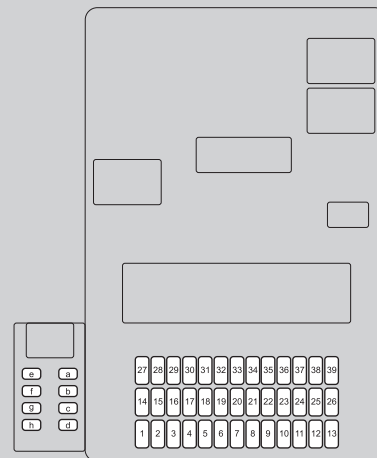

■ **Beschermd circuit en ampèrage zekering**

	Beschermd circuit	Ampère
1	ACCESSOIRE	10 A
2	ACC SLEUTELVERGREDELING	5 A
3	IG1 OPTIE 3	10 A
4	IG1 OPTIE 2* ¹	5 A
	IG1 TCU* ^{2, *3}	10 A
5	IG1 OPTIE	10 A
6	IG1 SRS 2	10 A
7	IG1 METER	10 A
8	IG1 BRANDSTOFPOMP	15 A
9	IG2 A/C	10 A
10	ACCESSOIREVOEDING MIDDEN	20 A
11	IG1 MONITOR	5 A
12	VERGREDELING PORTIER R	10 A
13	ONTGREDELING PORTIER L	10 A
14	P/W RR L	20 A
15	P/W AS	20 A
16	PORTIERVERGR	20 A
17	IG1 TCU* ^{1, *3}	10 A
	—* ^{1, *4}	—
	IG1 OPTIE 2* ²	5 A
18	DR POWER LUMBAR	10 A
19	PANORAMIC ROOF*	20 A
20	IG1 STARTER	10 A
21	IG1 ACG	10 A
22	IG2 DAGRIJLICHT	10 A
23	MISTLAMP ACHTER	10 A

	Beschermd circuit	Ampère
24	+B OPTIE	5 A
25	PORTIERVERGR. BEST.	10 A
26	ONTGREDELING PORTIER R	10 A
27	P/W RR R	20 A
28	P/W DR	20 A
29	ACCESSORY SOCKET (CARGO)	20 A
30	SMART* ¹	10 A
	STS* ²	5 A
31	LEUNING EL. VERSTELB. STOEL BEST.*	20 A
32	VERWARMDE STOEL VOOR*	20 A
33	VERSCHUIVEN EL. VERSTELB. STOEL BEST.*	20 A
34	IG1 ABS/VSA	10 A
35	IG1 SRS	10 A
36	HAC OPTIE	20 A
37	+B AANHANGER	15 A
38	VERGREDELING PORTIER L	10 A
39	ONTGREDELING BEST.PORTIER	10 A
a	PTG*	20 A
b	AUDIO AMP*	20 A
c	SUPERVERGREDELING*	15 A
d	ZONNESCHEM*	20 A
e	—	—
f	EPT L	20 A
g	EPT R	20 A
h	—	—

*1: Modellen met sleutelloos toegangssysteem

*2: Modellen zonder sleutelloos
toegangssysteem

*3: Modellen met continu variabele transmissie

*4: Modellen met handgeschakelde transmissie

* Niet beschikbaar op alle modellen

Modellen met stop-/startstelsel

Bevindt zich onder het dashboard.

De locaties van de zekeringen worden weergegeven in onderstaande afbeelding.

Bepaal de locatie van de betreffende zekering aan de hand van het zekeringnummer in de afbeelding en de tabel.

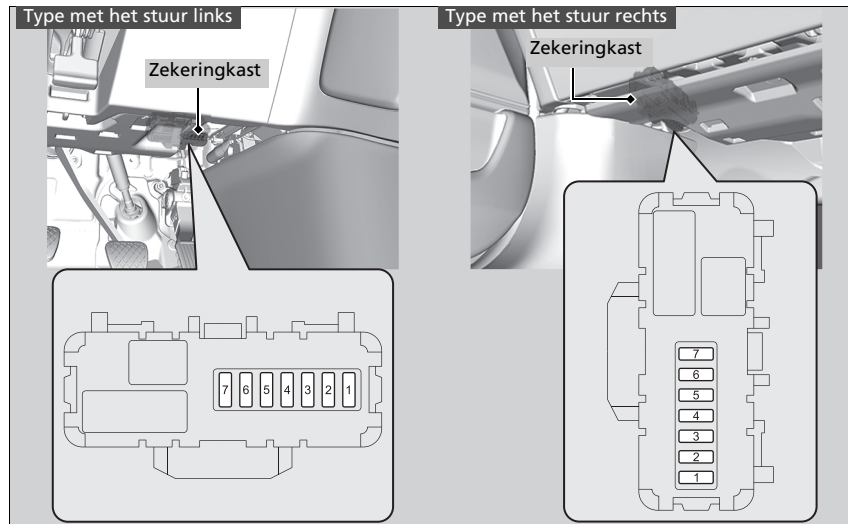

■ Beschermd circuit en ampèrage zekering

	Beschermd circuit	Ampère
1	VST ACC1	5 A
2	BACK-UP2 HOOFD	15 A
3	EOP	7,5 A
4	VSA	5 A
5	VSA1	7,5 A
6	METER VST	5 A
7	VSA2	7,5 A

Zekeringen controleren en vervangen

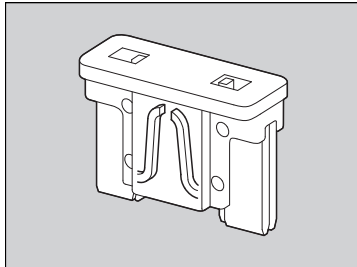
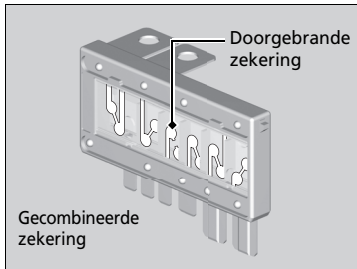

1. Zet de contactschakelaar in de stand **STUURSLOT** **0***1. Schakel de koplampen en alle accessoires uit.
2. Verwijder het deksel van de zekeringenkast.
3. Controleer de grote zekering in het motorcompartiment.
 - Wanneer de zekering is doorgebrand, gebruik dan een kruiskopschroevendraaier om de schroef te verwijderen en een nieuwe aan te brengen.
4. Controleer de kleine zekeringen in het motorcompartiment en het interieur.
 - Wanneer een zekering is doorgebrand, verwijdt u deze en brengt u een nieuwe zekering aan.

►► Zekeringen controleren en vervangen

ATTENTIE

Een zekering vervangen door een exemplaar met een hoger ampère vergroot de kans op schade aan het elektrisch systeem aanzienlijk.

Vervang een zekering door een reservezekering van hetzelfde gespecificeerde ampère. Gebruik de tabellen om de zekering in kwestie op te sporen en controleer het gespecificeerde ampère.

► **Locaties van zekeringen** BLZ. 756, 758

*1: Modellen met het sleutellose toegangssysteem hebben een knop **ENGINE START/STOP** in plaats van een contactschakelaar.

Bel een professionele sleepdienst indien uw voertuig weggesleept moet worden.

Alle modellen

■ Voertuig met dieplader

De bestuurder laadt uw voertuig achter op een transportvoertuig.

Dit is de beste transportwijze voor uw voertuig.

2WD-modellen

■ Wielhefapparatuur

Het sleepvoertuig heeft twee scharnierende hefarmen die onder de voorwielen grijpen en deze van de grond lichten. De achterwielen blijven op de grond. **Dit is een geschikte transportwijze voor uw voertuig.**

» Slepen in noodsituaties

ATTENTIE

Als u probeert uw voertuig aan de bumpers op te laten tillen of te slepen, veroorzaakt dit ernstige beschadiging. De bumpers zijn niet ontworpen om het gewicht van het voertuig te dragen.

ATTENTIE

Verkeerd slepen zoals bijvoorbeeld achter een camper of een ander motorvoertuig kan de transmissie beschadigen.

Laat uw voertuig nooit door een ander voertuig slepen met alleen een touw of een ketting. Dit is erg gevaarlijk, omdat touwen of kettingen kunnen verschuiven of breken.

Type met het stuur rechts

Voordat uw voertuig wordt gesleept, moet de kantelsensor van het beveiligingssysteem worden uitgeschakeld als u het systeem moet worden ingesteld.

➔ **Beveiligingssysteemalarm** BLZ. 201

■ Wat te doen wanneer de achterklep niet kan worden geopend

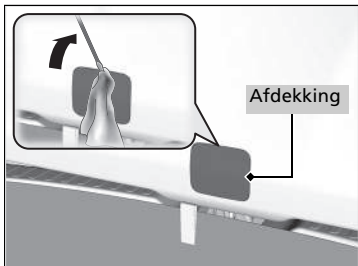

Volg de onderstaande procedure wanneer de achterklep niet kan worden geopend.

1. Gebruik een schroevendraaier met vlak blad en verwijder de afdekking aan de binnenzijde van de achterklep.
 - ▶ Wikkel de platte schroevendraaier in een doek om krassen te voorkomen.

▣ Wat te doen wanneer de achterklep niet kan worden geopend

Volgende:

Neem na het uitvoeren van deze stappen contact op met een dealer om het voertuig te laten controleren.

Als u de achterklep langs binnen opent, zorg er dan voor dat er voldoende ruimte rond de achterklep is zodat u niemand of niets raakt.

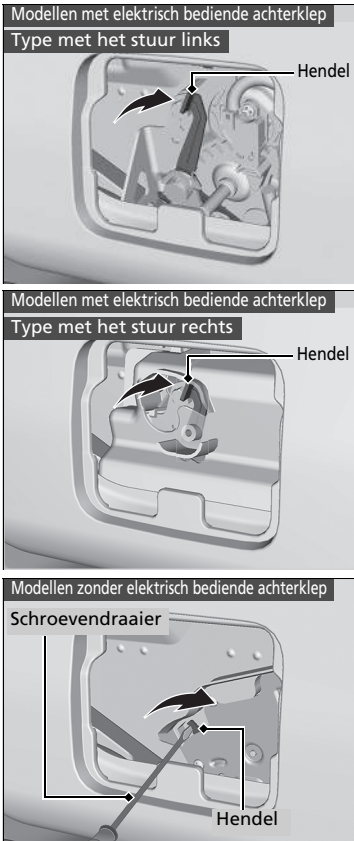

2. Om de achterklep te openen, drukt u op de achterklep terwijl u de hendel naar rechts duwt.

Informatie

Dit hoofdstuk bevat informatie over voertuigspecificaties, locaties van identificatienummers en andere wettelijke vereisten.

Specificaties	768
Identificatienummers	
Voertuigidentificatienummer (VIN), motornummer en transmissienummer.....	771
Apparaten die radiogolven uitzenden	772
Overzicht met EG-verklaringen van overeenstemming van inhoud*	802

■ Voertuigspecificaties

Model	CR-V
Rijklar	1501-1523 kg ^{*1}
voertuiggewicht zonder lading	1598-1705 kg ^{*2, *3} 1573-1642 kg ^{*2, *4}
Maximaal toegestane gewicht	Zie het certificatielabel op de spanning van het bestuurdersportier ^{*5} Zie het certificatielabel op de spanning van het passagiersportier voor ^{*6}
Maximale asbelasting	Zie het certificatielabel op de spanning van het bestuurdersportier ^{*5} Zie het certificatielabel op de spanning van het passagiersportier voor ^{*6}

*1: 2WD-modellen

*2: AWD-modellen

*3: Modellen met continu variabele transmissie

*4: Modellen met handgeschakelde transmissie

*5: Type met het stuur links

*6: Type met het stuur rechts

■ Motorspecificaties

Type	Watergekoeld, in-line 4-cilinder DOHC
Boring x slag	73 x 89,5 mm
Cilinderinhoud	1498 cm ³
Compressieverhouding	10,3 : 1
Bougies	NGK ILZKAR8J8SY

■ Brandstof

Type	EN 228-normen benzine/gasohol Loodvrije premium benzine/gasohol tot E10 (90% benzine en 10% ethanol), research-octaangetal minstens 95
Brandstoftankinhoud	57 l

■ Accu

Capaciteit	48 Ah(5)/60 Ah(20)
------------	--------------------

Stop-/startstelsel:

De in het voertuig geïnstalleerde accu is specifiek ontworpen voor een model met stop-/startstelsel. Als u de accu moet vervangen, gebruik dan het voorgeschreven type (LN2). Vraag uw dealer om meer informatie.

■ Ruitensproeiervloeistof

Tankinhoud	2,5 l ^{*1} 4,4 l ^{*2}
------------	--

*1: Type met het stuur rechts

*2: Type met het stuur links

■ Lampen

Koplampen (dimlicht)	LED
Koplampen (grootlicht)	LED
Mistlampen voor*	LED* 35 W (H8)*
Richtingaanwijzers voor	LED
Voertuigverlichting overdag/ markeringslichten	LED
Actieve bochtenverlichting*	LED
Richtingaanwijzers zijkant (op deurspiegels)	LED
Achterlichten	LED
Rem-/achterlichten	LED
Richtingaanwijzers achter	LED
Achteruitrijlichten	16 W
Mistlamp achter	LED
Hooggemonteerd remlicht	LED
Kentekenplaatverlichting achter	LED
Interieurverlichting	
Kaartleeslampje voor	LED
Kaartleeslampje achter	LED
Bagageruimteverlichting	5 W
Make-upspiegelverlichting*	1,4 W
Verlichting handschoenenkastje*	3,4 W
Beenruimteverlichting*	LED
Verlichting binnenste portierhandgrepen*	LED

■ Remvloeistof/koppelvloeistof*

Gespecificeerd	Remvloeistof met DOT 3 of DOT 4
----------------	---------------------------------

■ Vloeistof voor continu variabele transmissie*

Gespecificeerd	Honda HCF-2
Capaciteit	Verversen 4,3 l

■ Vloeistof voor handgeschakelde transmissie*

Gespecificeerd	Honda MTF
Capaciteit	Verversen 1,9 l ^{*1} 2,2 l ^{*2}

- *1: 2WD-modellen
- *2: AWD-modellen

■ Motorolie

Aanbevolen	Modellen voor Europa en Oekraïne
	Originele Honda-motorolie type 2.0 ACEA C2/C3 0W-30, 5W-30, 10W-30
Aanbevolen	Uitgezonderd modellen voor Europa en Oekraïne
	Originele Honda-motorolie 0W-20 ACEA C2/C3 0W-30, 5W-30, 10W-30
Capaciteit	Verversen 3,2 l Verversen incl. filter 3,5 l

■ Achterdifferentieelvloeistof*

Gespecificeerd	Honda DPSF-II
Capaciteit	Verversen 1,2 l

■ Motorkoelvloeistof

Gespecificeerd	Honda antivries/koelvloeistof type 2 alle seizoenen
Verhouding	50/50 met gedistilleerd water
Capaciteit	6,21 l ^{*1}
	6,19 l ^{*2, *3}
	6,18 l ^{*4} (verversen inclusief de overgebleven 0,75 l in de reservetank)

- *1: Modellen met het stuur links met continu variabele transmissie
- *2: Modellen met het stuur rechts met continu variabele transmissie
- *3: Modellen met het stuur links met handgeschakelde transmissie
- *4: Modellen met het stuur rechts met handgeschakelde transmissie

■ Band

Normaal	Maat ^{*1}	235/55R19 101Y 235/60R18 103H 235/65R17 104H
	Bandenspanning	Zie label op portiersponning bestuurder
	Maat	T155/90D17 112M
Thuiscomer	Bandenspanning kPa (bar)	420 (4,2)
Wielmaat	Normaal	17 x 7 1/2J ^{*2} 18 x 7 1/2J ^{*3} 19 x 7 1/2J ^{*4}
	Thuiscomer	17 x 4T

- *1: De originele bandenmaat staat op de sticker met de bandgegevens op de portierstijl bij de bestuurder.
- *2: Modellen met 235/65R17
- *3: Modellen met 235/60R18
- *4: Modellen met 235/55R19

■ Remmen

Type	Rembekrachtiging
Voor	Geventileerde remschijf
Achter	Massieve remschijf
Parkeren	Elektronische parkeerrem

■ Airconditioning

Type koelmiddel	HFO-1234yf (R-1234yf)
Vulhoeveelheid	435 - 485 g

■ Afmetingen van het voertuig

Lengte	4600 mm	
Breedte	1855 mm	
Hoogte	1657 mm ^{*1}	
	1667 mm ^{*2}	
Wielbasis	2663 mm ^{*1}	
	2662 mm ^{*2}	
Wielspoor	Voor	1602 mm ^{*1} 1601 mm ^{*2}
	Achter	1630 mm ^{*1} 1629 mm ^{*2}

- *1: 2WD-modellen
- *2: AWD-modellen

* Niet beschikbaar op alle modellen

■ Montagepunt/achteroverhang van de trekhaak

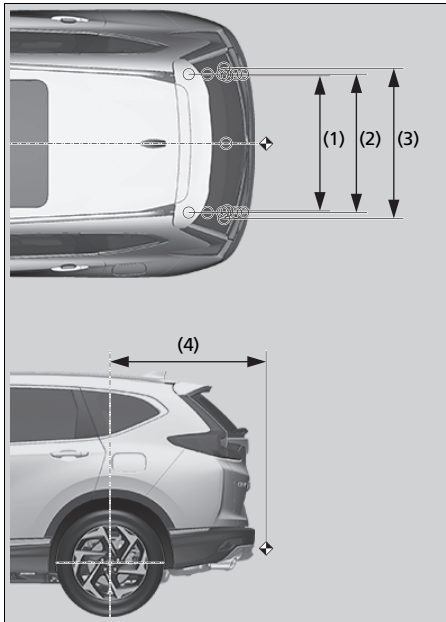

OPMERKING:

1. ○-markeringen geven bevestigingspunten van trekhaak weer.
2. ◆-markering geeft koppelpunt van trekhaak weer.

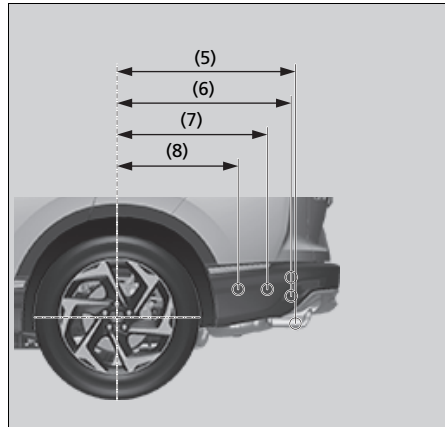

Nr.	Afmetingen
(1)	958 mm
(2)	963 mm
(3)	1042 mm
(4)	1091 mm
(5)	807 mm ^{*1} 808 mm ^{*2}
(6)	784 mm ^{*1} 785 mm ^{*1} 785 mm ^{*2} 786 mm ^{*2}
(7)	677 mm ^{*1} 678 mm ^{*2}
(8)	547 mm ^{*1} 548 mm ^{*2}

*1: 2WD-modellen

*2: AWD-modellen

■ Max. trekgewicht

Aanhanger/ caravan met remmen	Modellen met handgeschakelde transmissie	2000 kg
	Modellen met continu variabele transmissie	1500 kg
Aanhanger/ caravan zonder remmen	Modellen met handgeschakelde transmissie	600 kg
	Modellen met continu variabele transmissie	600 kg
Maximale toegestane verticale belasting op de trekhaak		100 kg

Voertuigidentificatienummer (VIN), motornummer en transmissienummer

Uw voertuig heeft een 17-cijferig voertuigidentificatienummer (VIN) dat wordt gebruikt voor registratie voor garantiedoeleinden en het kentekennummer en het verzekeren van uw voertuig.

Het voertuigidentificatienummer (VIN), motornummer en transmissienummer van uw voertuig bevinden zich op de hieronder weergegeven plaatsen.

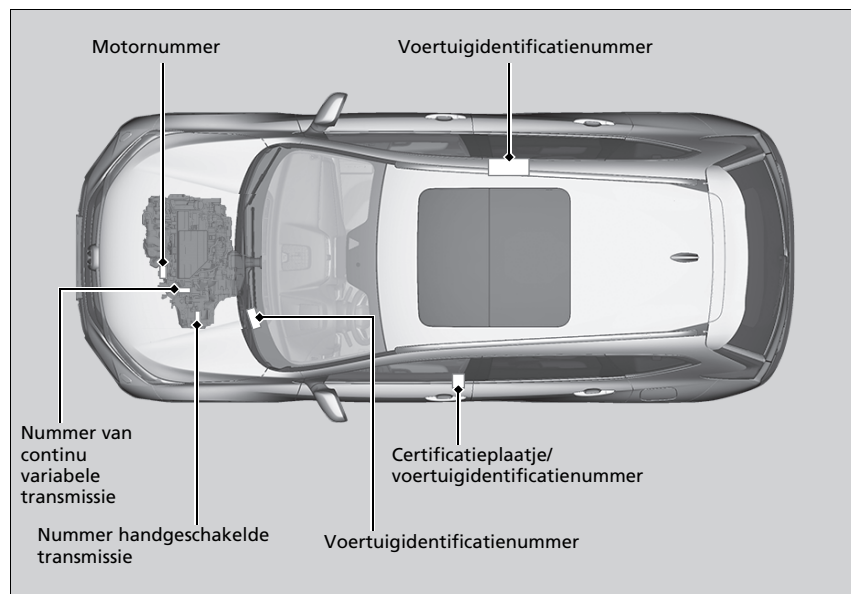

Voertuigidentificatienummer (VIN), motornummer en transmissienummer

Het voertuigidentificatienummer (VIN) in het interieur bevindt zich onder de afdekking.

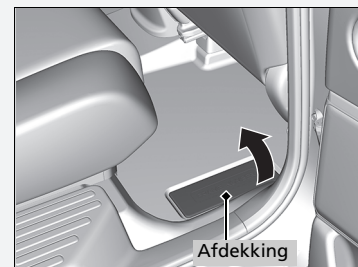

Apparaten die radiogolven uitzenden

De volgende producten en systemen in uw voertuig zenden radiogolven uit wanneer ze zijn ingeschakeld.

Modellen voor Moldavië

Afstandsbediening*



ERC/REC 70-03 Annex 1

Parametrii tehnici de emisie ai dispozitivelor cu rază mică de acțiune

echipamentul este destinat să fie utilizat în Republica Moldova

MINISTERUL TEHNOLOGIEI INFORMATIEI ȘI COMUNICAȚILOR AL REPUBLICII MOLDOVA
Întreprinderea de Stat „CENTRUL NAȚIONAL PENTRU FRECVENȚE RADIO”

CERTIFICAT DE CONFORMITATE

Nr. de înregistrare **SNACP MD 1024 II A5175-15**

1024 Data emiterii: 06 aprilie 2015. Valabil până la: 06 aprilie 2018

ORGANISMUL DE CERTIFICARE OCpr - 014
Organism de certificare a produselor din Telecomunicații, Informatică și Poștă (OC TIP)
MD-2021, str. Drumul Vâlcilor 28/2, mun. Chișinău, tel: +373 22 735394, fax: +373 22 733941

PRIN PREZENTUL DOCUMENT SE CONFIRMĂ FAPTUL CĂ PRODUSELE IDENTIFICATE AȘTEIEL
DENUMIREA/DESCRIEREA
Telecomandă radio pentru sistemul de acces și pornire a autovehiculului
marca comercială Honda Lock model HLIK6-T1
Fabricate în serie

SUNT CONFORME CU CERINȚELE OBLIGATORII STABILITE ÎN:
ERC/REC 70-03 Anexa 1; GOST 30786-2001 p.5; Reglementarea Tehnică
"Echipamente radio, echipamente terminale de telecomunicații și recunoașterea
conformității acestora", aprobată prin HG nr.1274 din 23.11.2007; Reglementarea
tehnică "Parametrii tehnici de emisie ai dispozitivelor cu rază mică de acțiune",
aprobată prin Ordinul MTIC nr. 16 din 21.02.2014.

PRODUCĂTOR
Honda Lock Mfg Co., Ltd.,
1700, Shirosaka Sadowara-Cho, Miyazaki-Shi, Miyazaki 880-0293, Japan

SOLICITANT
Honda Lock Mfg. Co., Ltd.,
535-14 Oaza-Ishizawa, Takanezawamachi, Shiroya-Gun, Tochigi, Japan

CERTIFICATUL ESTE ELIBERAT ÎN BAZA
- Raportului de laborator nr. 2982 din 26 martie 2015, Laboratorul de încercări LI CEM,
certificat de acreditare nr. LI-045 din 06 iunie 2014, eliberat de CNARM "MOLDAC";
- Certificatul sistemului de management al calității ISO 9001:2008 nr. JQA-2136
din 09 aprilie 2013, eliberat de JQA, Japan;
- Declarația de conformitate a producătorului din 03 iunie 2013.

INFORMAȚII SUPPLEMENTARE:
Evaluarea procedurii a produselor certificate se va efectua în altă locaș de validitate a Certificatului de Conformitate.
Echipamentul certificat poate fi utilizat în banda de frecvență 433,05-434,79 MHz, cu puterea efectivă radiată $P_{\text{eff}} \leq 10 \text{ mW}$.

Tratatul european al certificatelor este obligat să aplice marca națională de conformitate SM pe produsele specializate în prezentul
certificat, însoțit de documentația de însoțire

Conducătorul organismului
de certificare

Anatolie GLUZUN

Seria A. Nr. 0101523

Copțiile certificatelor de conformitate
se legalizează de către OC TIP

Codul NM MD
8526

Codul țării
JP.

* Niet beschikbaar op alle modellen

Modellen voor Moldavië

Startblokkeringsysteem*



ERC/REC 70-03 Annex 9

Parametrii tehnici de emisie ai dispozitivelor cu rază mică de acțiune

echipamentul este destinat să fie utilizat în Republica Moldova

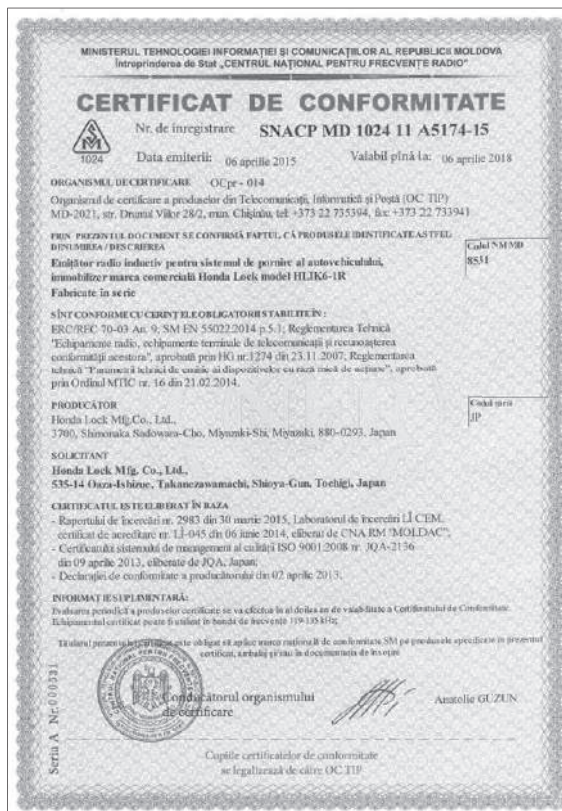

Modellen voor Moldavië

Sleutelloos toegangssysteem*



Europese REC 70-03
Gost 30786-2001

Dit apparaat is bedoeld voor gebruik in de Republiek Moldavië

MINISTERUL ECONOMIEI ȘI INFRASTRUCTURII AL REPUBLICII MOLDOVA
Instanța Publică „SERVICIUL NAȚIONAL DE MANAGEMENT AL FRECVENȚELOR RADIO”

CERTIFICAT DE CONFORMITATE

Nr. de înregistrare: **MD OC TIP 024 A6518-19**

Data emiterii: 23 august 2019 Valabil până la: 23 august 2022

ORGANISMUL DE CERTIFICARE OCpr - 024

Organism de Certificare a produselor din Telecomunicații, Informatică și Poștă (OC TIP) MD-2003, str. Nicolae Dînu, nr. 22220, or. Dariești, mun. Chișinău, tel./fax: (+373 22) 785750 / 785727

PRIN PREZENTUL DOCUMENT SE CONFIRMĂ FAPTUL CĂ PRODUSELE IDENTIFICATE ASTFEL:

DENUMIREA / DESCRIEREA	Codul NCM
Descriere: Telecomandă radio pentru sistemul de acces și pornire al autovehiculului	8526
Marca comercială: Continental	
Model: V2x / V4x	

Fabricate în serie

SÎNT CONFORME CU CERINȚELE OBLIGATORII STABILITE ÎN:

- SM SR EN 300 220-1 V2.4.1:2015; SM EN 62368-1:2015; ERC/REC 70-03 Anexa 1;
- RT "Echipamente radio, echipamente terminale de telecomunicații și recunoașterea conformității acestora", aprobată prin HG nr.1274 din 23.11.2007; RT "Parametri tehnici de emisie ai dispozitivelor cu rază mică de acțiune", aprobată prin Ordinul MTIC nr. 16 din 21.02.2014.

PRODUCĂTOR

Continental Automotive GmbH,
Siemensstrasse 12, D-93055 Regensburg, Germany

SOLICITANT

Continental Automotive GmbH,
Siemensstrasse 12, D-93055 Regensburg, Germany

CERTIFICATUL ESTE ELIBERAT ÎN BAZA

- Raport de încercări nr. 3401 din 14 iulie 2016, eliberat de L1 CEM, acreditat CNA RM "MOLDIAC", certificat nr. L1-04b.
- Rapoarte de încercări nr. T42535-00-00HU și nr. T42535-00-01HU din 16.05.2017; nr. S43196-00-00HK din 29.09.2017, eliberate de L1 "CSA Group Bayern" Germany, acreditat "DAKKS", nr. D-PL-12030-01-01 și nr. D-PL-12030-01-02.
- Certificat a sistemului de management ISO 9001:2015 nr. 245801 QM15 din 31.01.2018, eliberat de "DQS GmbH" Germany.
- Declarația de conformitate a producătorului din 06.13.2017.
- Raport de evaluare final nr. 2177/19 din 22.08.2019.

INFORMAȚIE SUPLEMENTARĂ:

Echipamentul certificat poate fi utilizat în banda de frecvențe 33,050-434,790 MHz, cu puterea efectiv radiată $P_{\text{ef}} \leq 10$ mW; Schema de emisie este de tipul F1.

Conducătorul organismului de certificare  Anatolie GUZUN

Copiașul certificatului de conformitate se legalizează de către OC TIP Seria A Nr. 001937

Informatie

* Niet beschikbaar op alle modellen

Modellen voor Moldavië

Sluutelloos toegangssysteem*



Europese REC 70-03
Gost 30786-2001

Dit apparaat is bedoeld voor gebruik in de Republiek Moldavië

MINISTERUL ECONOMIEI ȘI INFRASTRUCTURII AL REPUBLICII MOLDOVA
 Instituția Publică „SERVICIUL NAȚIONAL DE MANAGEMENT AL FRECVENȚELOR RADIO ȘI SECURITĂȚII CIBERNETICE”

CERTIFICAT DE CONFORMITATE

Nr. de înregistrare **MD OC TIP 024 A6143-18**
 Data emiterii: 19 iunie 2018 Valabil până la: 19 iunie 2021

ORGANISMUL DE CERTIFICARE: OCPr - 024

Organismul de Certificare a produselor din Telecomunicații, Informatică și Poștă (OC TIP) MD-2021, str. Drumul Vilor 28/2, man. Chișinău, tel.+373 22 735594, fax:+373 22 733941

PRIN PREZENTUL DOCUMENT SE CONFIRMĂ FAPTUL, CĂ PRODUS ELE IDENTIFICATE AS TITEL DENUMIRE / DES CRIEREA

Descriere: Emițător radio inductiv pentru sisteme de acces și portare al autovehiculului

Marca comercială: Continental

Modele: 40737300

Fabricate în serie

SÎNT CONFORME CU CERINȚELE OBLIGATORII STABILITE ÎN:

ERC/REC 70-03 An. 9; SM EN 55022:2014 p.5.1; SM SR EN 60950-1:2010; RT "Echipamente radio, echipamente terminale de telecomunicații și recunoașterea conformității acestora", HG nr.1274 din 23.11.2007; RT "Parametri tehnici de emisie ai dispozitivelor cu rață mică de acțiune", aprobată prin Ordinul MTIC nr. 16 din 21.02.2014.

PRODUCĂTOR

Continental Automotive GmbH, Siemensstraße 12, D-93055 Regensburg, Germany
 1. Continental Automotive Guadaluajara México S.A. de C.V., Periferico Sur No. 7999-D, Col. Santa Maria Tequepecopan, 45601 Tlaquepaque, Jalisco, México.
 2. Continental Automotive Changchun Co., Ltd. Jinyang Branch, 5800 Shengtai Street, 130000, Changchun, Jilin, P.R. China

SOLCITANT

Continental Automotive GmbH,
 Siemensstraße 12, D-93055 Regensburg, Germany

CERTIFICATUL ESTE ELIBERAT ÎN BAZA

- Raport de încercări nr. 3105 din 21.07.2015, LI CEM CNFR, acreditat CNA RM "MOI.DAC", certificat nr. LI-045
- Raport de încercări nr. 170267-AU01+V01 din 28.04.2017; nr. 170267-AU01+E01 din 08.03.2017.
- eliberat de LI "EMV TESTHAUS GmbH", acreditat de "DAKKS GmbH" Germany, nr.: D-PL-12155-01-00.
- Raport de încercări nr. S39322-00-00RT din 17.04.2015, eliberat de "CSA Group Bayern GmbH", acreditat de "DAKKS GmbH" Germany, number: D-PL-12030-01-01 (D-PL-12030-01-02).
- Certificate a sistemului de management al calității ISO / TS 16949:2009 nr. 01 111 1632759/34 (IATF nr. 0265545 din 17.05.2017, eliberat de "TUV Rheinland Cert GmbH" Germany și ISO 9001:2015 nr. 509455 QM15 din 18.12.2017, ISO 9001:2008 nr. 245801 QM08 ST din 24.12.2015.
- eliberat de "DQS GmbH" Germany.
- Declarația de conformitate a producătorului din 10 mai 2017.
- Raport de evaluare final nr. 138/18 din 18 iunie 2018.

INFORMAȚII SUPLEMENTARE:

Echipamentul certificat poate fi utilizat în banda de frecvențe 119-138 MHz.
 Schema de certificare: Modelul P1.

Conducătorul organismului de certificare
 Anatolie GUZUN

Copiile certificatelor de conformitate se legalizează de către OC TIP Seria A - Nr. 001549

Modellen voor Moldavië

Handsfree telefoonsysteem



Dit apparaat is bedoeld voor gebruik in de Republiek Moldavië

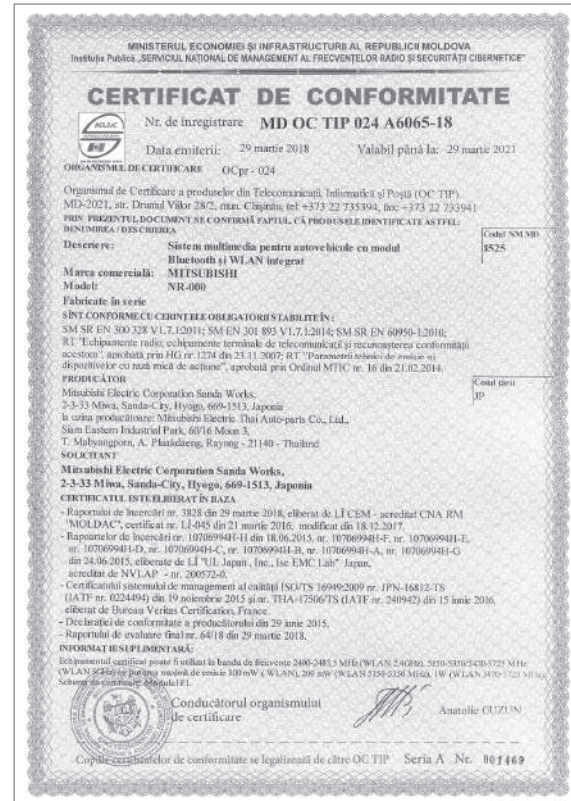

Informatie

Modellen voor Moldavië

Handsfree telefoon



HG-nr. 1274 din 23.11.2007

Dit apparaat is bedoeld voor gebruik in de Republiek Moldavië



Modellen voor Moldavië

Adaptive cruise control (ACC)*/Adaptive Cruise Control (ACC) met Low Speed Follow (LSF)*/Botsingsbeperkingsysteem (CMBS)



- SM EN301 091-1 V1.3.3
- SM EN301 091-2 V1.3.2
- SM EN301 489-1 V1.9.2
- SM EN301 489-3 V1.6.1
- SM EN55022:2014 p.5
- SM SR EN 60950-1:2010

Dit apparaat is bedoeld voor gebruik in de Republiek Moldavië

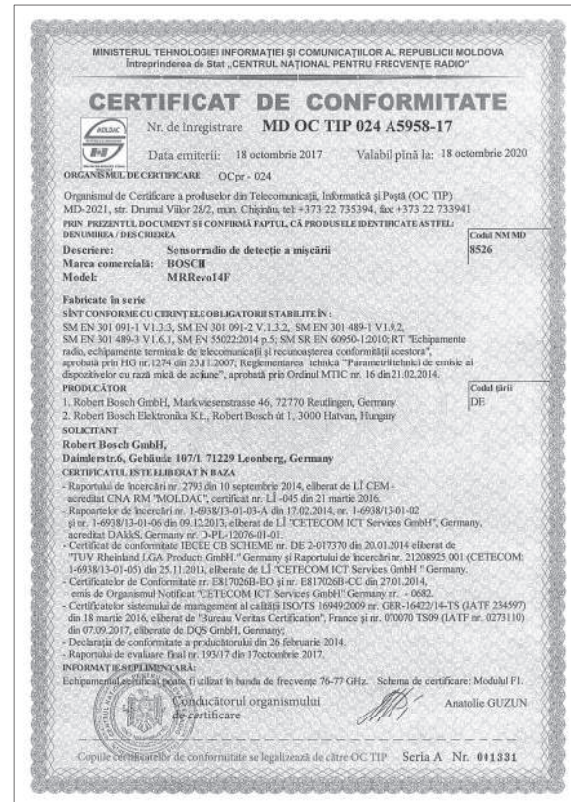

Informatie

* Niet beschikbaar op alle modellen

Modellen voor Moldavië

Dode hoek-informatiesysteem*/Uitparkeermonitor*



SM EN 55022-2014 p.5;
ERC/REC 70-03, Anexa 5;
SM EN 301 489-1 V1.9.2;
SM EN 301 489-3 V1.4.1;
SM EN60950-1:2010;

Reglementarea Tehnică

“Echipamente radio, echipamente terminale de telecomunicații și recunoașterea conformității acestora”, aprobată prin HG nr. 1274 din 23.11.2007: Reglementarea Tehnică “Parametrii tehnici de emisie ai dispozitivelor cu rază mică de acțiune”, aprobată prin Ordinul MTIC nr. 16 din 21.02.2014.

Dit apparaat is bedoeld voor gebruik in de Republiek Moldavië

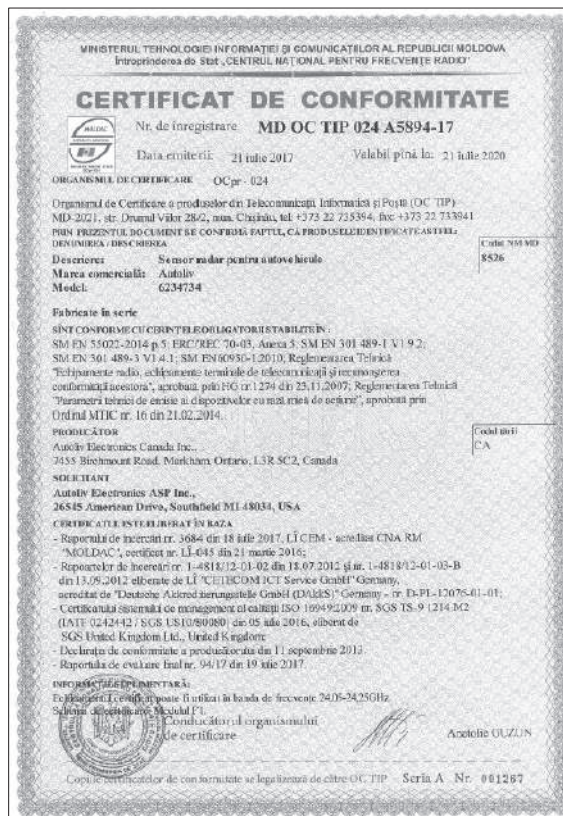





Servische modellen

Afstandsbediening*

	Akcionarsko društvo za ispitivanje kvaliteta "KVALITET" NIS Акционарско друштво за испитивање квалитета "КВАЛИТЕТ" Нису Joint-stock company for quality testing "KVALITET" NIS		
POTVRDA O USAGLAŠENOSTI - RITTO Broj: P1617162800			
CONFIRMATION OF CONFORMITY - R&TTE No. No.			
Podnositelac zahteva: Applicant:	DELTA AUTOMOTO D.O.O. OMLADINSKIH BRIGADA 33A		
Vrsta opreme: Equipment category:	KLJUČ ZA DALJINSKI PRISTUP VOZILU		
Oznaka tipa/modela: Equipment type/model:	HLIK6-3T		
Robna marka: Equipment trademark:	Honda Lock		
Proizvođač: Manufacturer:	Honda Lock Mfg. Co., Ltd. Japan		
Laboratorij/ ispitni izveštaj:	Vrednovana dokumentacija / Evaluated documentation: Bezbednosni Safety UL Japan, Inc. Head Office EMC Lab.: 100062365-A, 01.07.2013. / 100062365-C, 24.05.2013. / EMC&S&C UL Japan, Inc. SHONAN EMC Lab.: 100062365-B, 21.08.2013. / RITTO&RATTE UL Japan, Inc. SHONAN EMC Lab.: 100062365-A, 21.09.2013. /		
<p>Na osnovu gore navedene dokumentacije utvrdjeno je da gore navedena oprema zadovoljava zahtevе "Pravilnika o radio opremi i telekomunikacionoj terminalnoj opremi" (Sl. glasnik RS, 11/2012). On the basis of the above mentioned documentation it is found that above mentioned equipment fulfills the requirements of the "Rulebook on Radio Equipment and Telecommunications Terminal Equipment (Official Gazette RS, 11/2012).</p> <p>Nastale promene u specifikaciji, tipu/modelu, komponentama, električnim karakteristikama opreme koji utiču na usaglašenost sa navedenim Pravilnikom moraju se prijaviti "Kvalitet"-u a.d. NIS. Any changes occur in the specification, type/model, components of the design, electrical construction which may influence on conformity to the above mention Rulebook, shall be forwarded to "Kvalitet".</p> <p>Prvo izdavanje Potvrde za navedenu opremu: 06.11.2014. (eng) Potvrda P1614118300</p>			
Mesto i datum izdavanja: Place and date:	Valji do: Valid until:	  Generalni direktor Vladimir Vukadinović, dipl.inž.	
NIS, 02.11.2017. 01.11.2020.			
Ovaj dokument važi samo za proizvode koji su izloveni sa proizvodima koji su bili predmet vrednovanja. Буl. Светог Цара Константина 82-86, НIS 18000, Србија, Тел: (018)550-766, 550-624, Фак: (018)550-636, 550-069 e-mail: office@kvalitet.co.rs, http://www.kvalitet.co.rs			

* Niet beschikbaar op alle modellen

Startblokkeringsysteem*

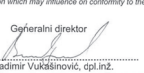
	Akcionarsko društvo za ispitivanje kvaliteta "KVALITET" NIS Акционарско друштво за испитивање квалитета "КВАЛИТЕТ" Нису Joint-stock company for quality testing "KVALITET" NIS		
POTVRDA O USAGLAŠENOSTI - RITTO Broj: P1617162900			
CONFIRMATION OF CONFORMITY - R&TTE No. No.			
Podnositelac zahteva: Applicant:	DELTA AUTOMOTO D.O.O. 11070 NOVI BEOGRAD OMLADINSKIH BRIGADA 33A		
Vrsta opreme: Equipment category:	UREDJ ZA BLOKADU KONTAKT BRAVE VOZILA		
Oznaka tipa/modela: Equipment type/model:	HLIK6-IR		
Robna marka: Equipment trademark:	Honda Lock		
Proizvođač: Manufacturer:	Honda Lock Mfg. Co., Ltd. Japan		
Laboratorij/ ispitni izveštaj:	Vrednovana dokumentacija / Evaluated documentation: Bezbednosni Safety UL Japan, Inc. Head Office EMC Lab.: 32EE004-SH-02-B, 26.03.2013. / EMK&C UL Japan, Inc. SHONAN EMC Lab.: 32EE004-SH-02-C, 15.01.2013. / RITTO&RATTE UL Japan, Inc. SHONAN EMC Lab.: 32EE004-SH-02-C 15.01.2013. / 32EE004-SH-02-B, 15.01.2013. /		
<p>Na osnovu gore navedene dokumentacije utvrdjeno je da gore navedena oprema zadovoljava zahtevе "Pravilnika o radio opremi i telekomunikacionoj terminalnoj opremi" (Sl. glasnik RS, 11/2012). On the basis of the above mentioned documentation it is found that above mentioned equipment fulfills the requirements of the "Rulebook on Radio Equipment and Telecommunications Terminal Equipment (Official Gazette RS, 11/2012).</p> <p>Nastale promene u specifikaciji, tipu/modelu, komponentama, električnim karakteristikama opreme koji utiču na usaglašenost sa navedenim Pravilnikom moraju se prijaviti "Kvalitet"-u a.d. NIS. Any changes occur in the specification, type/model, components of the design, electrical construction which may influence on conformity to the above mention Rulebook, shall be forwarded to "Kvalitet".</p> <p>Prvo izdavanje Potvrde za navedenu opremu: 06.11.2014. (eng) Potvrda P1614118200</p>			
Mesto i datum izdavanja: Place and date:	Valji do: Valid until:	  Generalni direktor Vladimir Vukadinović, dipl.inž.	
NIS, 02.11.2017. 01.11.2020.			
Ovaj dokument važi samo za proizvode koji su izloveni sa proizvodima koji su bili predmet vrednovanja. Буl. Светог Цара Константина 82-86, НIS 18000, Србија, Тел: (018)550-766, 550-624, Фак: (018)550-636, 550-068 e-mail: office@kvalitet.co.rs, http://www.kvalitet.co.rs			

WORDT VERVOLGD

Service modellen

Seutelloos toegangssysteem*

KVALITET Akcionarsko društvo za ispitivanje kvaliteta "KVALITET" Niš
 Акционарско друштво за испитивање квалитета "КВАЛИТЕТ" Ниш
 Joint-stock company for quality testing "KVALITET" Niš

AC
 ANE
 АС
 АКЦИОНАРСКО
 ДРУШТВО
 ЗА
 ИСПИТИВАЊЕ
 КВАЛИТЕТА
 НИШ
 БР. 19/05-17/01-001

H 005 17

POTVRDA O USAGLAŠENOSTI - RITTO Broj: **P1617072200**
CONFIRMATION OF CONFORMITY - R&TTE No.

Podnositelj zahteva: RTTE CONSULTING DOO
 Applicant: 11000 BEOGRAD
 MARIČKA 28/29

Vrsta opreme: KLJUČ ZA DALJINSKI PRISTUP VOZILU
 Equipment category:

Oznaka tipa/modela: V2x/V4
 Equipment type/model:

Robna marka: Continental
 Equipment trademark:

Proizvođač: Continental Automotive GmbH
 Manufacturer: Germany

Vrednovana dokumentacija / Evaluated documentation:
Laboratorija/ ispitni izveštaj: Bezbednost/Safety: M Dudaš Hochfrequenz-Technik:
 12008045, 02.11.2012./
Laboratory Test report: 12008045, 02.11.2012./
EM/EMC: M Dudaš Hochfrequenz-Technik:
 12008044, 02.11.2012./
RITTO/R&TTE: M Dudaš Hochfrequenz-Technik:
 12008040, 02.11.2012./
 12008043, 02.11.2012./

Na osnovu gore navedene dokumentacije utvrđeno je da gore navedena oprema zadovoljava zahteve "Pravilnika o radio opremi i telekomunikacionoj terminalnoj opremi" (Sl. glasnik RS, 11/2012).
 On the basis of the above mentioned documentation it is found that above mentioned equipment fulfils the requirements of the "Rulebook on Radio Equipment and Telecommunications Terminal Equipment" (Official Gazette RS, 11/2012).

Nastale promene u specifikaciji, tipu/modelu, komponentama, električnim karakteristikama opreme koji utiču na usaglašenost sa navedenim Pravilnikom mogu se prijaviti "Kvalitet" u.d. Niš.
 Any changes occur in the specification, type/model, components of the design, electrical construction which may influence on conformity to the above mention Rulebook, shall be forwarded to "Kvalitet".

Prvo izdavanje Potvrde za navedenu opremu: 16.05.2014. Broj Potvrde: P1614053800

Mesto i datum izdavanja: **Važi do:**
 Place and date: Valid until:
 Niš, 17.05.2017 11.05.2021

Generalni direktor
 Vlatimir Vuksanovic, dipl.inz.

Ovaj dokument važi samo za proizvode koji su istovetni sa proizvodima koji su bili predmet vrednovanja.
 Bul. Svetog Cara Konstantina 82-86, Nš 18000, Srbija, Tel: (016)550-766, 550-624, Fax: (016)550-636, 550-068
 e-mail: office@kvalitet.co.rs, http://www.kvalitet.co.rs

KVALITET Akcionarsko društvo za ispitivanje kvaliteta "KVALITET" Niš
 Акционарско друштво за испитивање квалитета "КВАЛИТЕТ" Ниш
 Joint-stock company for quality testing "KVALITET" Niš

AC
 ANE
 АС
 АКЦИОНАРСКО
 ДРУШТВО
 ЗА
 ИСПИТИВАЊЕ
 КВАЛИТЕТА
 НИШ
 БР. 19/05-17/01-001

H 005 18

POTVRDA O USAGLAŠENOSTI - RITTO Broj: **P1618079800**
CONFIRMATION OF CONFORMITY - R&TTE No.

Podnositelj zahteva: RTTE CONSULTING DOO
 Applicant: 11090 BEOGRAD-RAKOVIČA
 KNEZA VIŠESLAVA, 63/2-7

Vrsta opreme: KONTROLNI MODUL
 Equipment category:

Oznaka tipa/modela: 4073T500
 Equipment type/model:

Robna marka: Continental
 Equipment trademark:

Proizvođač: Continental Automotive GmbH
 Manufacturer: NEMAČKA

Vrednovana dokumentacija / Evaluated documentation:
Laboratorija/ ispitni izveštaj: Bezbednost/Safety: CSA Group Bayern GmbH:
 S39322-00-00RT, 17.04.2015./
Laboratory Test report: EM/EMC: CSA Group Bayern GmbH:
 T39921-00-01UP, 09.03.2015./
RITTO/R&TTE: CSA Group Bayern GmbH:
 T39921-00-01UP, 09.03.2015./

Na osnovu gore navedene dokumentacije utvrđeno je da gore navedena oprema zadovoljava zahteve "Pravilnika o radio opremi i telekomunikacionoj terminalnoj opremi" (Sl. glasnik RS, 11/2012).
 On the basis of the above mentioned documentation it is determined that above mentioned equipment fulfils the requirements of the "Rulebook on Radio Equipment and Telecommunications Terminal Equipment" (Official Gazette RS, 11/2012).

Nastale promene u specifikaciji, tipu/modelu, komponentama, električnim karakteristikama opreme koji utiču na usaglašenost sa navedenim Pravilnikom mogu se prijaviti "Kvalitet" u.d. Niš.
 Any changes occur in the specification, type/model, components of the design, electrical construction which may influence on conformity to the above mention Rulebook, shall be forwarded to "Kvalitet".

Prvo izdavanje Potvrde za navedenu opremu: 15.05.2015. Broj potvrde: P1615061800

Mesto i datum izdavanja: **Važi do:**
 Place and date: Valid until:
 Niš, 11.05.2018. 10.05.2021.



Generalni direktor
 Vlatimir Vuksanovic, dipl.inz.

Ovaj dokument važi samo za proizvode koji su istovetni sa proizvodima koji su bili predmet vrednovanja.
 Bul. Svetog Cara Konstantina 82-86, Nš 18000, Srbija, Tel: (016)550-766, 550-624, Fax: (016)550-636, 550-068
 e-mail: office@kvalitet.co.rs, http://www.kvalitet.co.rs

Modellen voor Servië

Handsfree telefoon

KVALITET
 Akcionarsko društvo za ispitivanje kvaliteta "KVALITET" NIS
 Акционарско друштво за испитивање квалитета "КВАЛИТЕТ" Нису
 Joint-stock company for quality testing "KVALITET" NIS

POTVRDA O USAGLAŠENOSTI - RITTO Broj: **P1618123900**
CONFIRMATION OF CONFORMITY - R&TTE No. **No.**

Podnoscilac zahteva: RTTE CONSULTING DOO
Applicant: 11090 BEOGRAD-RAKOVIČA
 KNEZA VIŠESLAVA 63/2.7

Vrsta opreme: AUDIO UREDAJ ZA AUTOMOBIL
Equipment category:

Oznaka tipa/modela: NR-000
Equipment type/model:

Robna marka: MITSUBISHI
Equipment trademark:
Proizvođač: Mitsubishi Electric Corporation Sanda Works
Manufacturer: JAPAN

Vrednovana dokumentacija Evaluated documentation:
Laboratorija/ Bezbednost/Safety, UL Japan, Inc. Ise EMC Lab.:
ispitni izveštaj: 10706964H-H, 18.06.2015. /
Laboratory/ EMKCENIC, UL Japan, Inc. Ise EMC Lab.:
Test report: 10706964H-G, 24.06.2015. /
 RTTToR&TTE, UL Japan, Inc. Ise EMC Lab.:
 10706964H-C, 24.06.2015. /
 10706964H-E, 24.06.2015. /
 10706964H-A, 24.06.2015. /
 10706964H-B, 24.06.2015. /
 10706964H-D, 24.06.2015. /
 10706964H-F, 24.06.2015. /

Na osnovu gore navedene dokumentacije utvrđeno je da gore navedena oprema zadovoljava zahteve "Pravilnika o radio opremi i telekomunikacionoj terminalnoj opremi" (Sl. glasnik RS, 11/2012).
 On the basis of the above mentioned documentation it is found that above mentioned equipment fulfils the requirements of the "Rulebook on Radio Equipment and Telecommunications Terminal Equipment" (Official Gazette RS, 11/2012).

Nastale promene u specifikaciji, tipu/modelu, komponentama, električnim karakteristikama opreme koji utiču na usaglašenost sa navedenim Pravilnikom moraju se prijaviti "Kvalitet" u.d. NIS.
 Any changes occur in the specification, type/model, components of the design, electrical construction which may influence on conformity to the above mention Rulebook, shall be forwarded to "Kvalitet".



Prvo izdavanje Potvrde za navedenu opremu: 11.08.2016 Broj Potvrde: P1615096100 Generalni direktor

Mesto i datum izdavanja: Važi do:
Place and date: Valid until:
 Nis, 08.06.2018. 07.06.2021.



Ovaj dokument važi samo za proizvode koji su izdati kao su proizvodima koji su bili predmet vrednovanja.
 Bul. Svetog Cara Konstantina 62-66, 11090, Sređa, Tel: (018)550-769, 650-024, Fax: (018)550-636, 650-068
 e-mail: office@kvalitet.co.rs, http://www.kvalitet.co.rs

KVALITET
 Akcionarsko društvo za ispitivanje kvaliteta "KVALITET" NIS
 Акционарско друштво за испитивање квалитета "КВАЛИТЕТ" Нису
 Joint-stock company for quality testing "KVALITET" NIS

POTVRDA O USAGLAŠENOSTI - RITTO Broj: **P1617192700**
CONFIRMATION OF CONFORMITY - R&TTE No. **No.**

Podnoscilac zahteva: RTTE CONSULTING DOO
Applicant: 11090 BEOGRAD-RAKOVIČA
 KNEZA VIŠESLAVA 63/2.7

Vrsta opreme: AUDIO UREDAJ ZA AUTOMOBIL
Equipment category:

Oznaka tipa/modela: AVH-6982ZH
Equipment type/model:

Robna marka: HONDA
Equipment trademark:
Proizvođač: PIONEER CORPORATION
Manufacturer: JAPAN

Vrednovana dokumentacija Evaluated documentation:
Laboratorija/ Bezbednost/Safety, UL Japan, Inc.:
ispitni izveštaj: 11933193S, 04.12.2017. /
Laboratory/ EMKCENIC, UL Japan, Inc. SHONAN EMC Lab.:
Test report: 11933193S-B, 05.12.2017. /
 RITToR&TTE, UL Japan, Inc. SHONAN EMC Lab.:
 11933193S-A, 05.12.2017. /

Na osnovu gore navedene dokumentacije utvrđeno je da gore navedena oprema zadovoljava zahteve "Pravilnika o radio opremi i telekomunikacionoj terminalnoj opremi" (Sl. glasnik RS, 11/2012).
 On the basis of the above mentioned documentation it is found that above mentioned equipment fulfils the requirements of the "Rulebook on Radio Equipment and Telecommunications Terminal Equipment" (Official Gazette RS, 11/2012).

Nastale promene u specifikaciji, tipu/modelu, komponentama, električnim karakteristikama opreme koji utiču na usaglašenost sa navedenim Pravilnikom moraju se prijaviti "Kvalitet" u.d. NIS.
 Any changes occur in the specification, type/model, components of the design, electrical construction which may influence on conformity to the above mention Rulebook, shall be forwarded to "Kvalitet".

Mesto i datum izdavanja: Važi do:
Place and date: Valid until:
 Nis, 19.12.2017. 18.12.2020.



Generalni direktor
 Vladoimir Vukalinić, dipl.ing.

Ovaj dokument važi samo za proizvode koji su izdati kao su proizvodima koji su bili predmet vrednovanja.
 Bul. Svetog Cara Konstantina 62-66, 11090, Sređa, Tel: (018)550-769, 650-024, Fax: (018)550-636, 650-068
 e-mail: office@kvalitet.co.rs, http://www.kvalitet.co.rs

Informatie

Servische modellen

Adaptive cruise control (ACC)*/Adaptive Cruise Control (ACC) met Low Speed Follow (LSF)*/Botsingsbeperkingsysteem (CMBS)



Број: 1-01-34540-31/7/17-3
 Датум: 27.04.2017.
 Београд

ПОТВРДА О УСАГЛАШЕНОСТИ
Certificate of conformity

Број: 34540-31/7/17-3
 No:

Подносилац захтева: FIN-LEKS d.o.o. Beograd
Applicant: 11000 Београд, Милана Ракића 51/29

Врста опреме: Детектор кретања за примену у друском транспорту
Equipment category: и теселативни у саобраћају
 Motion Detector for RTT application

Ознака марке/типа/модела: BOSCH /MRRevo14F
Equipment brand/type/model designation:

Произвођач опреме: ROBERT BOSCH GmbH
Equipment manufacturer: Daimlerstrasse 6, 71229 Leonberg, Germany

Стандарди: <i>Standards:</i>	Тесни извештаји, број и датум: <i>Test Report no. and date:</i>	Назив лабораторије: <i>Test laboratory:</i>
SRPS EN 62479:2011	1-6938/13-01-02, 09.12.2013.	CETECOM ICT Services GmbH
SRPS EN 60950-1:2010 + A11:2010 + A1:2010 + A12:2011	21208925 001 (1-6938/13-01-05), 22.01.2014.	TÜV Rheinland LGA Product GmbH (CETECOM ICT Services GmbH)
SRPS EN 301 489-1 V1.9.2:2012	1-6938/13-01-06, 09.12.2013.	CETECOM ICT Services GmbH
SRPS EN 301 489-3 V1.6.1:2013		
SRPS EN 301 091-2 V1.2.2:2012	1-6938/13-01-02, 09.12.2013.	CETECOM ICT Services GmbH

Прегледом достављене, горе наведене документације, утврђено је да је усаглашеност горе наведене опреме са битним захтевима из члана 4. Правилника о радио опреми и телекомуникационој терминалној опреми („Службени гласник РС“, број 11/12) правилно доказана. Пуну одговорност за горе наведену достављену документацију преузима подносилац захтева. Ова потврда важи три године од дана издавања.
Having considered the above mentioned submitted documentation, it has been determined that the conformity of the above mentioned equipment with the essential requirements referred to in Art. 4 of Rules on Radio Equipment and Telecommunications Terminal Equipment (Official Gazette of RS, no. 11/12) had been duly proved. The full responsibility for the above mentioned submitted documentation shall be assumed by the applicant. The certificate shall be valid three years from the date of issuance.

Број прилога: -
Appendix number:

Важи од: 30.04.2017.
Valid from:

Важи до: 30.04.2020.
Valid until:



ДИРЕКТОР СЕКТОРА
 ЕЛЕКТРОНСКЕ КОМУНИКАЦИЈЕ

Београд Николић, дикл. инж.

Печат и потпис
Seal and signature

Servische modellen

Noodoproep (eCall)

Овиме, DENSO CORPORATION изјављује да је радио опрема тип усаглашена са Директивом 2014/53/EU. Цео текст ЕУ декларације о усаглашености доступам је на следећој интернет адреси:
<https://www.denso.com/global/en/contact-us/doc/>



Број: 1-01-34540-1292/17-3
 Датум: 17.01.2018.
 Београд

ПОТВРДА О УСАГЛАШЕНОСТИ
Certificate of conformity

Број: 34540-1292/17-3
No:

Подносилац захтева: SINIŠA ŠKRBIĆ PR, INŽENJERSKE DELATNOSTI
Applicant: I TEHNIČKO SAVETOVANJE IN TECH, BORČA
 11211 Борча, Београд, Пут за Овцу 44

Врста опреме: GSM 900/DCS1800/ UMTS 900/2100/GPS уређај за
Equipment category: учешћивање хитних позива у возилу
 GSM 900/DCS1800/ UMTS 900/2100/GPS Unit Assy Ecall

Ознака марке/типа/модела: DENSO / OGEY02
Equipment brand/type/model designation:

Произвођач опреме: Denso Corporation
Equipment manufacturer: 1-1 Showa-cho, Kariya-shi, Aichi-ken, 448-8661 Japan

Достављена документација:
Submitted documentation:

Стандарди: <i>Standards:</i>	Тестирање, број и датум: <i>Test Report no. and date:</i>	Назив лабораторије: <i>Test laboratory:</i>
SRPS EN 62311:2009	RF exposure calculation of OGEY02, 13.12.2017.	Denso Corporation
SRPS EN 60950-1:2010 + A11:2010 + A1:2010 + A12:2011 + A2:2014	11926140H-A, 07.11.2017.	UL Japan, Inc. Ise EMC Lab.
SRPS EN 301 489-1 V2.1.1:2011 ¹ Draft EN 301 489-19 V2.1.0 (2017-03) Draft EN 301 489-52 V1.1.0 (2016-11)	11926139H-C, 29.11.2017.	UL Japan, Inc. Ise EMC Lab.
SRPS EN 301 511 V9.0.2:2012	ODE MJP_KYOCE_1702_02, 13.06.2017.	7 layers GmbH
SRPS EN 301 908-1 V11.1.1:2017	RE170502C14A, 09.06.2017.	Bureau Veritas Consumer Product Services (H.K.) Ltd., Taoyuan Branch 7 layers GmbH
SRPS EN 301 908-2 V11.1.1:2017	ODE MJP_KYOCE_1702_03, 16.06.2017.	7 layers GmbH
EN 303 413 V1.1.1 (2017-06)	11926139H-B, 10.11.2017.	UL Japan, Inc. Ise EMC Lab.

1 / 2

Поштомарка обавезна на интернационалним издањима и издањима у иностранству
 Приписивање 2, +1103 Београд, 0100 100300, Република Србија
 Бројеве страних телефона 011 3430 6178
 www.patel.rs

Servische modellen

Noodoproep (eCall)

Прегледом достављене, горе наведене документације, утврђене је да је усклађеност горе наведене опреме са битним захтевима из члана 4. Правилника о радио опреми и телекомуникационој терминалној опреми („Службени гласник РС“, број 11/12) правилно доказана. Пуну одговорност за горе наведену достављену документацију преузима подносилац захтева. Ова потврда важи три године од дана издавања.

Having considered the above mentioned submitted documentation, it has been determined that the conformity of the above mentioned equipment with the essential requirements referred to in Art 4 of Rules on Radio Equipment and Telecommunications Terminal Equipment (Official Gazette of RS, no. 11/12) had been duly proved. The full responsibility for the above mentioned submitted documentation shall be assumed by the applicant. The certificate shall be valid three years from the date of issuance.

Број прилога: -
Appendix number:

Важи од: 17.01.2018.
Valid from:

Важи до: 17.01.2021.
Valid until:



ДИРЕКТОР СЕКТОРА
ЗА ЕЛЕКТРОНСКЕ КОМУНИКАЦИЈЕ
Milica Neković, дипл. инж.
Печат и потпис
Seal and signature



Република Србија, Министарство унутрашњих послова
Службени гласник РС, бр. 11/12
Београд, Београдска 111, 11000 Београд, Република Србија
Број прилога: - Број: 01/1345/03
www.mip.gov.rs

2/2

Informatie

Modellen voor Oekraïne

Afstandsbediening*

http://www.hondalock.co.jp/ukr_doc/hlik6-3t_ukr.pdf

Postadres: Honda Lock Mfg. Co., Ltd.

3700 Shimonaka, Sadowara-cho,

Miyazaki-shi, Miyazaki,

880-0293, Japan

Naam fabrikant: Honda Lock Mfg. Co., Ltd.

Frequentieband: 433,87MHz - 433,97MHz

Maximum uitgangsvermogen: 10 mW (e.r.p.)

Naam importeur: Pride Motor LLC

Postadres: 12, Sagaydachnogo Str., Kyiv,04070, Oekraïne

ДЕКЛАРАЦІЯ ПРО ВІДПОВІДНІСТЬ

1. Радіобезпечний: *Радіобезпечна система доступу до автомобіля т.н. «Honda Lock» моделі HLIK6-3T (Keyless transmitter).*
2. Найменування та адреса виробника: *«Honda Lock Mfg. Co., Ltd.» (3700 Shimonaka, Sadowara-cho, Miyazaki-shi, Miyazaki, Japan) / «Хонда Лок Мфг. Ко., Лтд.» (3700 Шімонака, Садовара-чо, Міязакі-ші, Міязакі, Японія).*
3. Ця декларація відповідності вилучає особисту відповідальність виробника.
4. Об'єкт декларації: *Радіобезпечна система доступу до автомобіля т.н. «Honda Lock» моделі HLIK6-3T (Keyless transmitter).*
5. Об'єкт декларації відповідає вимогам таких технічних регламентів:
 - *Технічний регламент радіобезпечності: затвердженом Наказом Кабінету Міністрів України від 24 травня 2017 р. №3355.*
6. Посилання на відомі стандарти з переліку національних стандартів, які були застосовані, або посилання на інші технічні специфікації, надає вимог, декларувється відповідність:
 - ДСТУ EN 60965:2015 (EN 60965:2014, IDT),*
 - ДСТУ EN 62479:2014 (EN 62479:2014, IDT),*
 - ДСТУ ETSI EN 301 489-1:2014 (EN 301 489-1 V1:9.2, IDT),*
 - ETSI EN 301 489-1 V2.1.1,*
 - ETSI EN 301 489-3 V2.1.1,*
 - ETSI EN 300 220-1 V3.1.1,*
 - ETSI EN 300 220-2 V3.1.1.*
7. Протяженим орган з оцінки відповідності:
 - ООО «ОМЕГА» ТОВ «ВІ» «ОМЕГА» №(А.Т.Р.109**
 - Затвердження відповідності на території України здійснюється згідно з*

Наказом: *оцінює відповідність та проводить експертну перевірку (згідно із Технічним регламентом радіобезпечності та вимог сертифікат експертної групи: АТ-А.Т.Р.109.В.0446-18 від 14.11.2018 р.*

8. У відомітих випадках опис компонентів та аксесуарів, у тому числі програмного забезпечення, завдяки якому радіобезпечна функціоналі та програмним і на які вказується ця декларація про відповідність.
9. Додаткові інформації: *Радіобезпечна система доступу до автомобіля т.н. «Honda Lock» моделі HLIK6-3T (Keyless transmitter), що застосовується «Honda Lock Mfg. Co., Ltd.» (3700 Shimonaka, Sadowara-cho, Miyazaki-shi, Miyazaki, Japan) / «Хонда Лок Мфг. Ко., Лтд.» (3700 Шімонака, Садовара-чо, Міязакі-ші, Міязакі, Японія) на підприємстві «Honda Lock (Guangdong) Co., Ltd.» (№ Guangdong Honda Xiao Luo Town, Zhongshan, Guangdong, 528415, China) / «Хонда Лок (Гуандун) Ко., Лтд.» (№ Гуандун Хонда, Кіао-Лок Таун, Дунгань, Гуандун, 528415 Китай).*

Підписано від імені та за дорученням виробника: *уповноваженом представником ТОВ «АТ-ВІ» (Україна), 03110, місто Київ, вулиця Пароськавська, 19, корпус 6, офіс 1, код ЄДРРПОУ: 37849004.*

м. Київ, Україна
14 листопада 2018 р.

Директор Д.С. Герасимко

ЕКСПЕРТНУ ПРОВЕДЕНО
ООО «ОМЕГА» ТОВ «ВІ» «ОМЕГА»
Згідно з наказом від 14.11.2018 р. №3355



Modellen voor Oekraïne

Startblokkeringsysteem*

http://www.hondalock.co.jp/ukr_doc/hlik6-1r_ukr.pdf

Postadres: Honda Lock Mfg. Co., Ltd.

3700 Shimonaka, Sadowara-cho,

Miyazaki-shi, Miyazaki,

880-0293, Japan

Naam fabrikant: Honda Lock Mfg. Co., Ltd.

Frequentieband: 125 kHz

Maximum uitgangsvermogen: 148,8 dBµV/m bij 3 m

Naam importeur: Pride Motor LLC

Postadres: 12, Sagaydachnoho Str., Kyiv,04070, Oekraïne

ДЕКЛАРАЦІЯ ПРО ВІДПОВІДНІСТЬ

- Радіоблокування: *Радіоблокування системи доступу до парковки т.м. «Honda Lock» моделі HLIK6-1R (Immobilizer System).*
- Найменування та адрес виробника: *«Honda Lock Mfg. Co., Ltd.» (3700 Shimonaka, Sadowara-cho, Miyazaki-shi, Miyazaki, Japan) / «Хонда Лок Мфг. Ко., Лтд.» (3700 Шімонака, Садовара-чо, Міязакі-ші, Міязакі, Японія).*
- Ця декларація відповідності складена під особистою відповідальністю виробника.
- Об'єкт декларації: *Радіоблокування системи доступу до парковки т.м. «Honda Lock» моделі HLIK6-1R (Immobilizer System).*
- Об'єкт декларації відповідає вимогам євроспіввідповідності:
 - *Технічного регламенту радіоблокування, затвердженого Верховною Радою України від 24 травня 2017 р. №355.*
- Посилання на відповідні стандарти у переліку національних стандартів, що були встановлені, або посилання на інші технічні специфікації, щодо яких декларується відповідність:
 - ДСТУ EN 60845:2013 (EN 60845:2014, IOT),*
 - ДСТУ EN 62479:2014 (EN 62479:2016, IOT),*
 - ДСТУ ETSI EN 301 489-1:2014 (EN 301 489-1 V1:9.2, IOT),*
 - ETSI EN 301 489-1 V2.1.1,*
 - ETSI EN 301 489-3 V2.1.1,*
 - ETSI EN 300 330 V2.1.1,*
 - ETSI EN 300 220-1 V3.1.1,*
 - ETSI EN 300 220-2 V3.1.1.*
- Призначений орган з огляду відповідності:

ООБ «ОМЕГА» ТОВ-ВЦ «ОМЕГА» №SU.AT.109
підприємство спеціалізоване в оцінці відповідності та сертифікації

Виконав: *оцінку відповідності за процедурою експертизи типу (модель П) Технічного регламенту радіоблокування та видав сертифікат відповідності типу: SU.AT.109.R.0445-18 «від 14.11.2018 р.*

К. У вказаних вище документах (набір компонентів та аксесуарів, у тому числі програмного забезпечення, завдяки якому радіоблокування функціонує) за призначенням і на яке поширюється ця декларація про відповідність.

- Додаткова інформація: *Радіоблокування системи доступу до парковки т.м. «Honda Lock» моделі HLIK6-1R (Immobilizer System), що координується «Honda Lock Mfg. Co., Ltd.» (3700 Shimonaka, Sadowara-cho, Miyazaki-shi, Miyazaki, Japan) та підприємствами «Honda Lock (Guangdong) Co., Ltd.» (№1 Guangting Road, Xiao Lan Town, Zhongshan, Guangdong, 528415, China) / «Хонда Лок (Гуандун) Ко., Лтд.» (№1 Гуантіан Роуд, Хяо Лан Таун, Жонгшан, Гуандун, 528415 Китай).*

Підписано від імені та за дорученням виробника, уповноваженим представником ТОВ «АТК-П» (Україна, 03110, місто Київ, вулиця Пироговська, 19, корпус 6, офіс 1, код ЄДРПОУ 37849004).

м. Київ, Україна 14 листопада 2018 р.

Ліцензіар А.С. Геремішко



ЕКСПЕРТИЗУ ПРОВЕДЕНО
 ООБ «ОМЕГА» ТОВ «ВЦ «ОМЕГА»
 Згідно зі зразком від 01.01.2018 р.
 № 108.019.01.0000-18

Informatie

* Niet beschikbaar op alle modellen

Modellen voor Oekraïne

Sluutelloos toegangssysteem*
BCM

Postadres: Continental Automotive GmbH
Siemensstrasse 12, D-93055, Regensburg, Duitsland
Naam fabrikant: Continental Automotive GmbH
Frequentieband: 125 kHz
Maximum uitgangsvermogen: 19,77 dBμA/m bij 10 m
Naam importeur: Pride Motor LLC
Postadres: 12, Sagaydachnogo Str., Kyiv, 04070, Oekraïne

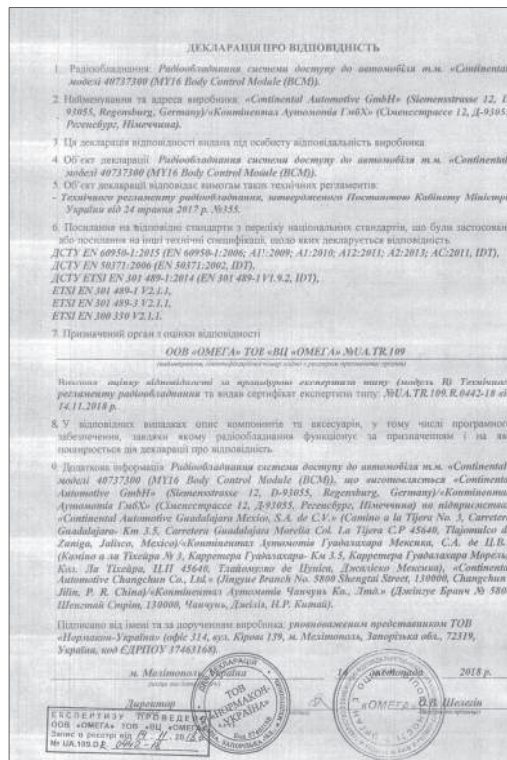

Informatie

Modellen voor Oekraïne

Sluutelloos toegangssysteem*
FOB

Postadres: Continental Automotive GmbH
Siemensstrasse 12, D-93055, Regensburg, Duitsland
Naam fabrikant: Continental Automotive GmbH
Frequentieband: 433 MHz
Maximum uitgangsvermogen: 434,79 MHz
Naam importeur: Pride Motor LLC
Postadres: 12, Sagaydachnogo Str., Kyiv,04070, Oekraïne

ДЕКЛАРАЦІЯ ПРО ВІДПОВІДНІСТЬ

1. **Радиообладнання:** Трансмітер - 433 МГц (у членстві та радіоелектронні пристрої).

2. **ТОВ «Нордмак-Україна»** (офіс: 214, вул. Крива 139, м. Мелітополь, Закарпатська обл., 72319, Україна, код ЄДРПОУ 37463148).

3. Ця декларація відповідності означає відповідність відповідності виробника.

4. Об'єкт декларації:
Назва обладнання: модуль радіопередавача (Keyfob - Honda MV14);
Модель: V2x, V4x;
Торговельна марка: «Continental»;
Виробник: «Continental Automotive Guntadajara México, S.A. de C.V.» (Camino a la Tijera No. 3, Carretera Guadalupe - Km 3.5, Carretera Guadalupe Morelia CdL La Tijera, C.p. 45640 Tzucumuc de Zúñiga, Jalisco, México) / «Континал Аутомобіл Гуадалупа Мексика, С.А. де С.В.» (Camino a la Tijera № 3, Carretera Guadalupe - Km 3.5, Carretera Guadalupe Morelia CdL La Tijera C.p. 45640 Tzucumuc de Zúñiga, Jalisco México); «Continental Automotive Shanghai Co., Ltd.» (Jingyue Branch, 5800 Shengda Street, 130000, Shanghai, P.R. China) / «Континал Аутомобіл Чанчун Ко., Лтд.» (Дивізія Брест, 5800 Шендай Стріт, 130000, Чанчун, Девізія П.Р. Китай).

5. Номер партії або серійний номер: **виробник не вказує його серіально.**

6. Свідчення з переліку національних стандартів, що були застосовані, та інші стандарти і технічні специфікації, щодо яких декларується відповідність.

7. Президійний орган з оцінки відповідності **ООВ «Юридична фірма «Юридична фірма»** (м. Київ, вул. Майданська, 12) (код ЄДРПОУ 37463148).

8. Контактна інформація

Підписано від імені та за договором доручення № 20180503 від 03.05.2018 р. «Continental Automotive GmbH» (Siemensstrasse 12, D-93055 Regensburg, Germany) / «Континал Аутомобіл Гуадалупа Мексика» (Siemensstrasse 12, D-93055 Regensburg, Germany) українською мовою представником в Україні ТОВ «Нордмак-Україна».

м. Мелітополь, Україна 21 лютого 2018 р.

 **О. В. Шевченко**
(підпис)



Ванта на облік у ДОВ ТОВ «ОСМВ»
UA-018-D-00127-18
дата 21.02.2018

Informatie

* Niet beschikbaar op alle modellen

Modellen voor Oekraïne

Handsfree telefoonsysteem
Modellen met display-audio

http://www.mitsubishielectric.com/bu/automotive/doc/ukr/nr-000_ukr.pdf

справжнім [MITSUBISHI ELECTRIC CORPORATION SANDA WORKS] заявляє, що тип радіобладнання [NR-000] відповідає Технічному регламенту радіобладнання; повний текст декларації про відповідність доступний на веб-сайті за такою адресою:

[\[http://www.mitsubishielectric.com/bu/automotive/doc/ukr/nr-000_ukr.pdf\]](http://www.mitsubishielectric.com/bu/automotive/doc/ukr/nr-000_ukr.pdf)

Postadres: Mitsubishi Electric Corporation

2-3-33, Miwa, Sanda-city, Hyogo, 669-1513, Japan

Naam fabrikant: Mitsubishi Electric Corporation

Frequentieband: 1574,42 MHz - 1576,42 MHz
2402 MHz - 2480 MHz

Maximum uitgangsvermogen: 2,4 GHz: 12,15 dBm EIRP

Naam importeur: Pride Motor LLC

Postadres: 12, Sagaydachnogo Str., Kyiv,04070, Oekraïne

Modellen voor Oekraïne

Handsfree telefoonsysteem
Modellen met audiosysteem met kleurenscherm

<http://www.pioneer-car.eu/compliance>

[*] AVH-5568ZH, AVH-6968ZH

справжнім Pioneer заявляє, що тип радіобладнання [*] відповідає Технічному регламенту радіобладнання; повний текст декларації про відповідність доступний на вебсайті за такою адресою:

<http://www.pioneer-car.eu/compliance>

Postadres: Pioneer Corporation

28-8, Honkomagome 2-chome, Bunkyo-ku, Tokyo 113-0021, Japan

Naam fabrikant: Pioneer Corporation

Frequentieband: 2400-2483,5 MHz

Maximum uitgangsvermogen: +4 dBm

Naam importeur: Pride Motor LLC

Postadres: 12, Sagaydachnogo Str., Kyiv, 04070, Oekraïne

ДЕКЛАРАЦІЯ ПРО ВІДПОВІДНІСТЬ № RUS.UKR.355-81/18

1. Раціоналізація (виріб, тип, номер партії чи серійний номер):
Пристрій автомобільної мультимедійної зручності марки HONDA моделей AVH-5568ZH, AVH-6968ZH з обладнанням радіостанції (інтерфейс передачі даних Bluetooth) та FM-приймачем.

2. Найменування та адреса виробника або його уповноваженого представника:
Уповноважений представник - ТОВ "Райо Тест Стандарт", Україна, код ЄДРПОУ 39205151, 03115, м.Київ, вул. Львівська, 22-а, кв 135 (Довіреність "Пайоніер Корпорейшн" ("Pioneer Corporation"), Японія, від 27.09.2018).

3. Це декларація відповідності визвана від особисту відповідальність виробника ("Пайоніер Корпорейшн", 28-8, Хонкоматоме 2-чоме, Бункьо-ку, Токіо 113-0021, Японія) ("Pioneer Corporation", Японія (28-8, Honkomagome 2-chome, Bunkyo-ku, Tokyo 113-0021, Japan).

4. Об'єкт декларації (ідентифікація радіобладнання, яка дає змогу забезпечити його протестуваність; може включати кольорове чітке зображення у разі потреби для ідентифікації зазначеного радіобладнання):
Пристрій автомобільної мультимедійної моделей AVH-5568ZH, AVH-6968ZH з обладнанням радіостанції (інтерфейс передачі даних Bluetooth) та FM-приймачем.

5. Об'єкт декларації відповідає вимогам таких технічних регламентів:
Технічного регламенту радіобладнання;

6. Посилання на відповідні стандарти з переліку національних стандартів, що були застосовані, або посилання на інші технічні специфікації, щодо яких декларується відповідність (із зазначенням ідентифікаційного номера, датою та дати видання):

Пункти "Технічного регламенту радіобладнання"	Стандарти	Номер протоколу випробувань	Випробувальна лабораторія (адреса акредитації/ контактна інформація)
Застосовані стандарти, які включені до "Переліку національних стандартів, відповідність яким надає презумпцію відповідності радіобладнання суттєвим вимогам"	-	-	-
Застосовані стандарти, які не включені до "Переліку національних стандартів, відповідність яким надає презумпцію відповідності радіобладнання суттєвим вимогам"	-	-	-
n.б. абзац 1	ДСТУ EN 60950-1:2015 (оригінал і пер. 1.2.3, 1.2.4, 1.7, ДСТУ EN 50385:2007	7416 від 21.08.2018	ВЦ РГТ УНДІПРГ (28227)
n.а. абзац 1	ДСТУ EN 301 490-1:2014 (ор. E, E.2, E.2. 9-3) із урахуванням ДСТУ EN 301 490-2:2009, ДСТУ EN 301 490-17:2008	7416 від 21.08.2018	ВЦ РГТ УНДІПРГ (28227)
n.7	ДСТУ EN 55013:2016 (н. 4.4), ДСТУ EN 300 328:2008	7416 від 21.08.2018	ВЦ РГТ УНДІПРГ (28227)

7. Призначений орган з оцінки відповідності ДЕРЖАВНОГО ПІДПРИЄМСТВА "УКРАЇНСЬКИЙ НАУКОВО-ДОСЛІДНИЙ ІНСТИТУТ РАДІО І ТЕЛЕБАЧЕННЯ", Реєстраційний номер: UA TR 828
(підприємством, ідентифікаційний номер згідно з реєстром призначених органів) виконавця (вказати повне ім'я ДІП)



Informatie

Modellen voor Oekraïne

Handsfree telefoonsysteem
Modellen met audiosysteem met kleurenscherm

та видав сертифікат експертизи типу № 2089.4-СЕТ від 15.11.2018.

8. У відповідних випадках опис компонентів та аксесуарів, у тому числі програмного забезпечення, завдяки якому радіоблокування функціонує за призначенням і на яке поширюється дія декларації про відповідність:

Версія ПЗ (SW/FW version), яка вилісна на дотримання суттєвих вимог: 7.05;
Версія виконання виробу (HW version), яка вилісна на дотримання суттєвих вимог: Ver 0.80;
Процесор, що виконує функції формування радіочастотних сигналів:
- Bluetooth CWX4754-A;
- FM-приймач TEF6681EN;

9. Додаткова інформація:

Підприємство-виробник:
- "Пайоніер Мельюфакчурінг (Таїланд) Ко., Лтд.", Роїма Індустріал Парк, 1/31 Му 5,
Тамбол Канхам, Амфур У-Тай, Праманоріспіаоттала 13210, Таїланд ("Pioneer Manufacturing
(Thailand) Co., Ltd.", Rojma Industrial Park, 1/31 Moo 5, Tambol Kanham, Amphur U-Thai,
Pranakensriyuthaya 13210, Thailand, Таїланд;

Написано від імені та за дорученням:
"Пайоніер Корпорейшн" ("Pioneer Corporation"), Японія,
уповноваженим представником - ТОВ "Радіо Тест Стандарт", Україна.

м.Київ, "15" листопада 2018 р.
(місце та дата підпису)

Директор

(посада)

М.П.



Д. В. Шуман

(підписав цей документ)

Modellen voor Oekraïne

Adaptive cruise control (ACC)*/Adaptive Cruise Control (ACC) met Low Speed Follow (LSF)*/Botsingsbeperkingsysteem (CMBS)

Postadres: Robert Bosch GmbH
 Daimlerstr. 6 Gebaude 107/1
 71229 Leonberg, Duitsland
 Naam fabrikant: Robert Bosch GmbH
 Frequentieband: 76-77 GHz
 Maximum uitgangsvermogen: 28,7 dBm
 Naam importeur: Pride Motor LLC
 Postadres: 12, Sagaydachnoho Str., Kyiv,04070, Oekraïne

ДЕКЛАРАЦІЯ ПРО ВІДПОВІДНІСТЬ

1. Радіообладнання: *Пристрій автомобільний радіолокаційний т.м. «Bosch» моделі MRRevo14F.*
2. Найменування та адреса виробника: *«Robert Bosch GmbH» (Daimlerstrasse 6, 71229, Leonberg, Germany)/«Роберт Босх ГмбХ» (Даймлерштрассе 6, 71229, Леонберг, Німеччина).*
3. Ця декларація відповідності видає під особистою відповідальністю виробника.
4. Об'єкт декларації: *Пристрій автомобільний радіолокаційний т.м. «Bosch» моделі MRRevo14F.*
5. Об'єкт декларації відповідає вимогам таких технічних регламентів:
 - *Технічний регламент радіобезпечності, затвердженого Постановою Кабінету Міністрів України від 24 травня 2017 р. №355.*
6. Посилання на відповідні стандарти з переліку національних стандартів, що були застосовані, або посилання на інші технічні специфікації, щодо яких декларується відповідність:
 - EN 60959-1:2006; A11:2009; A12:2010; A12:2011;*
 - ДСТУ EN 62111:2014 (EN 62111:2006, IDT);*
 - ДСТУ EN 301 489-1:2014 (EN 301 489-1 V1.9.2, IDT);*
 - ETSI EN 301 489-1 V2.2.0 (2017-03);*
 - ETSI EN 301 489-51 V2.1.0 (2017-03);*
 - ETSI EN 301 093-1 V2.1.1 (2017-03).*
7. Призначений орган з оцінки відповідності

ООВ «ОМЕГА» ТОВ «ВН «ОМЕГА» МІАТ.109
(назва органу, повна назва органу, юридична форма)

Виконав: оціню відповідності за процедурою екстерного типу (згідно В) Технічного регламенту радіобезпечності та видав сертифікат екстерного типу: МІАТ.109.Р0029-19 від 04.03.2019 р.
8. У відповідному випадку містять компоненти та аспекти, в тому числі протектиого забезпечення, завдані якому радіобезпечна функція/указ за призначенням і на них поширюється ця декларація про відповідність:
 - *версія програмного забезпечення F3.3.*
9. Додаткова інформація: *Пристрій автомобільний радіолокаційний т.м. «Bosch» моделі MRRevo14F, що виготовляється «Robert Bosch GmbH» (Daimlerstrasse 6, 71229, Leonberg, Germany)/«Роберт Босх ГмбХ» (Даймлерштрассе 6, 71229, Леонберг, Німеччина) на підприємствах:*
 - 1) «Robert Bosch GmbH» (Marx-Planck-Strasse 46, 72770 Reutlingen (Kusterlohn), Germany)/«Роберт Босх ГмбХ» (Марксплаєнштрассе 46, 72770 Ройтлінген (Кустерлохен), Німеччина),*
 - 2) «Robert Bosch (Changzhou) Pte., Ltd» (Robert Bosch str 1, 3800 Haiyan, Jiangsu province, China)/«Босх Автомобілі Проєккс (Сучжоу) Пв. Лтд» (Роберт Босх стр 1, 3800 Хайянь, Уйгурщина),*
 - 3) «Bosch Automotive Products (Suzhou) Co., Ltd Changzhou Branch, No202 plant» (No 17 Longmen Road, Hi-tech development zone, Wujin District, Changzhou City, Jiangsu province, China)/«Босх Автомобілі Проєккс (Сучжоу) Ко., Лтд» (Хай-тек розвиток зони, Вуджин Дистрикт, Чанчжоу місто, Китай),*
 - 4) «Robert Bosch System Automotive S.A de C.V» (Zaragoza Plant, A. Robert Bosch #1138, Parque Ind. de Zaragoza, Ciudad Jardín, Zaragoza, S.P.A. 50057, Zaragoza)/«Роберт Босх Системс Автомобілі Проєккс (С-А де С-В) (Саргоса) Плант, А. Роберт Босх #1138, Парк Інд. Ріо Гарден, Сьюдад Хуарес, Чіхуахуа, С.П.А. 36557, Мексика)*

Підписано від імені виробника: ТОВ «АТК-11» (Україна, 03118, місто Київ, вулиця Пароскопська, 19, корпус 6, офіс 1), код ЄДРПОУ 37849004.

м. Київ, Україна 04 березня 2019 р.

Директор *Д.С. Торчишкін*
(підпис) (назва та прізвище)

М.П.

ЕКСПЕРТНУ ПРОЦЕДУРУ ОЦІНКИ ВІДПОВІДНОСТІ ЗА ВІДПОВІДНОСТЮ ДО ТЕХНІЧНОГО РЕГЛАМЕНТУ РАДІОБЕЗПЕЧНОСТІ ЗА ВІДПОВІДНОСТЮ ДО ТИПУ МІАТ.109.Р0029-19

Informatie

* Niet beschikbaar op alle modellen

Modellen voor Oekraïne

Dode hoek-informatiesysteem*/Uitparkeermonitor*

<https://www.veoneer.com/en/regulatory>

Veoneer bevestigt dat onderdeel 6234734 (24 GHz smalband) valt onder het Conformiteitscertificaat (CoC bijgevoegd) afgegeven in overeenstemming met de Technische Regeling (TR) Oekraïne nr. 355. Dit certificaat is afgegeven op 21 juni 2018 en is geldig voor een kalenderjaar, tot 20 juni 2019. Het Conformiteitscertificaat is per 1 april 2019 vereist. Onze aanvraag voor dit Conformiteitscertificaat onder deze verordening is ingediend bij de desbetreffende certificeringsinstantie. Onderdeel 6234734 kan worden aangeboden onder de bovengenoemde PoC tot de Conformiteitsverklaring is uitgegeven voor 1 april 2019.

Postadres: Veoneer US, Inc.

26545 American Drive
Southfield, Michigan, 48034

Verenigde Staten van Amerika

Naam fabrikant: Veoneer US, Inc.

Frequentieband: 24,125 GHz

Maximum uitgangsvermogen:

- werkbare frequentie, GHz 24,125;

- piek-equivalente isotroop-uitstralingsvermogen (e.i.r.p.), mW (dBm) 100 (20);

- klasse uitstraling 180MP0N;

- breedte van de frequentieband van de zender op een gelijk niveau van 30 dB - controleerbaar, niet meer, MHz 250;

Naam importeur: Pride Motor LLC

Postadres: 12, Sagaydachnogo Str., Kyiv, 04070, Oekraïne



ДЕКЛАРАЦІЯ ПРО ВІДПОВІДНІСТЬ № VEONEER.UKR.355-1/18

1. **Радіобладнання (серія, тип, номер партії чи серійний номер)**
Пристрій безпечного перестроювання автомобільної радіолокаційної (24 GHz SRR Narrowband) моделі 6234734

2. **Найменування та адреса виробника або його уповноваженого представника**
Виробник: "Veoneer ЮЕс, Інк.", 26545 American Drive, Southfield, Michigan 48034, США ("Veoneer US, Inc.", 26545 American Drive, Southfield, Michigan 48034, USA)

3. **Ця декларація відповідності видана під особистою відповідальністю виробника**
"Veoneer ЮЕс, Інк.", 26545 American Drive, Southfield, Michigan 48034, США ("Veoneer US, Inc.", 26545 American Drive, Southfield, Michigan 48034, USA)

4. **Об'єкт декларації (ідентифікація радіобладнання, яка дає змогу забезпечити його простоту використання; може включати кольорове чітке зображення у разі потреби для ідентифікації зазначеного радіобладнання)**
Пристрій безпечного перестроювання автомобільної радіолокаційної (24 GHz SRR Narrowband) моделі 6234734

5. **Об'єкт декларації відповідає вимогам таких технічних регламентів:**
Технічного регламенту радіобладнання;

6. **Посилання на відомі стандарти з переліку національних стандартів, щодо яких декларується відповідність (в зазначенні ідентифікаційного номера, версії та дати видання):**

Пункт "Технічний регламенту радіобладнання"	Стандарти	Номер протоколу виробника	Випробувальна лабораторія (включатиме адресу та/або контактну інформацію)
Застосовані стандарти, що включені до "Переліку національних стандартів, відповідність яким надає гарантію відповідності радіобладнання суттєвим вимогам"			
п.7	-	-	-
Застосовані стандарти, що не включені до "Переліку національних стандартів, відповідність яким надає гарантію відповідності радіобладнання суттєвим вимогам"			
п.6, абзац 1	ДСТУ EN 60958-1:2015 (en, 1.2.3, 1.2.4, 1.7), ДСТУ EN 62311:2014	7304 від 18.06.2018	ВЦ РІТ УНДІРТ (21227)
п.6, абзац 2	ДСТУ EN 301 489-1:2014 (en, 8.2, 9.2, 9.3) (з урахуванням ДСТУ ETSI EN 301 489-3:2009)	7304 від 18.06.2018	ВЦ РІТ УНДІРТ (21227)
	ДСТУ ETSI EN 302 288-2:2015	7304 від 18.06.2018	ВЦ РІТ УНДІРТ (21227)

Veoneer US, Inc.
26545 American Drive
Southfield, Michigan 48034
USA

Phone: +1 248 223 2000
Fax: +1 248 223 4102
www.veoneer.com

Modellen voor Oekraïne

Dode hoek-informatiesysteem*/Uitparkeermonitor*

7. Призначений орган з описки відповідності ДЕРЖАВНОГО ПІДПРИЄМСТВА "УКРАЇНСЬКИЙ НАУКОВО-ДОСЛІДНИЙ ІНСТИТУТ РАДІО І ТЕЛЕНАЧЕННЯ".
 Реєстрацій номер: UA.TK.028
 (акредитований, ідентифікаційний номер згідно з реєстром призначених органів)
 виконав (акредитований тип)
 (тип виконавчих дій)
 та видав сертифікат співпраці типу № 2288.1-СЕТ від 08.02.2019

8. У відповідних випадках опис компонентів та аксесуарів, у тому числі програмного забезпечення, завдяки якому радіобудівлення функціонує за призначенням і на яке поширяється дія декларації про відповідність.
 Версія виконавчого вербу (HW version), яка відповідає на дотримання суттєвих вимог:
 1С01

9. Додаткова інформація -

Написано від імені та за порученням:
 "Вестер ЮЕс, Інс." ("Western US, Inc."), США

Сведжина, Мічиган (Southfield, Michigan) 19 лютого 2019 р.
 (місце та дата підпису)

Директор
 (посада)
 М.П.

 (підпис)
 Claire O'Neill
 (підпис на прохання)

 JOSEPH A. LASKA
 Notary Public, State of Michigan
 County of Wayne
 My Commission Expires 05/31/2021
 2019

Informatie

* Niet beschikbaar op alle modellen

Моделі для України

Tuner

<https://service.panasonic.ua/>

справжнім Panasonic Corporation заявляє, що тип радіобладнання CQ-TH28E0AJ, CQ-RH26R0TX відповідає Технічному регламенту радіобладнання; повний текст декларації про відповідність доступний на веб-сайті за такою адресою:

<https://service.panasonic.ua/>

(розділ «Технічне регулювання»)

моделі; CQ-TH28E0AJ, CQ-RH26R0TX

Postadres: Panasonic Corporation

4261 Ikonobe-cho, Tsuzuki-ku, Yokohama City, 224-8520, Japan

Naam fabrikant: Panasonic Corporation

Naam importeur: Pride Motor LLC

Postadres: 12, Sagaydachnogo Str., Kyiv, 04070, Oekraïne

Modellen voor Oekraïne

Draadloze oplader*

Postadres: Omron Automotive Electronics, Co. Ltd.
6368 Nenjozaka, Okusa, Komaki, Aichi 485-0802, Japan
Naam fabrikant: Omron Automotive Electronics, Co. Ltd.

Frequentieband: 0,111 MHz, 0,114 MHz

Maximum uitgangsvermogen: 0,111 MHz: 65,5 dBuV/m bij 3 m

0,114 MHz: 62,8 dBuV/m bij 3 m

Naam importeur: Pride Motor LLC

Postadres: 12, Sagaydachnogo Str., Kyiv, 04070, Oekraïne

ДЕКЛАРАЦІЯ ПРО ВІДПОВІДНІСТЬ № RTS.UKR.355-176/19

1. **Радиообладнання (варіаб, тип, номер партії чи серійний номер):**
Пристрій зарядний бездротовий торгової марки OMRON моделі GFM-H001.

2. **Найменування та адреса виробника або його уповноваженого представника:**
Уповноважений представник: ТОВ "Радио Тест Стандарт", Україна, код ЄДРПОУ 39205151, 03115, м. Київ, вул. Лавинська, 22-а, к. 135. (Діяльність: "Обслуговування Електронікс Ко., Лтд., Іас Офіс" ("OMRON Automotive Electronics Co., Ltd, Iida Office"), Японія, від 02.08.2018).

3. **Ця декларація відповідності видана від особисту відповідальність виробника:**
"OMRON Аутомобілі Електронікс Ко., Лтд.", 6368 Ненйозака, Окуса, місто Комакі, префектура Аїчі, 485-0802, Японія ("OMRON Automotive Electronics Co., Ltd.", 6368 Nenjozaka, Okusa, Komaki-city, Aichi-pref. 485-0802, Japan).

4. **Об'єкт декларації (ідентифікація радиообладнання, яка має змогу забезпечити його простежуваність; може включати кольорове чітке зображення у разі потреби для ідентифікації зазначеного радиообладнання):**
Пристрій зарядний бездротовий моделі GFM-H001.

5. **Об'єкт декларації відповідає вимогам таких технічних регламентів:**
Технічного регламенту радиообладнання;

6. **Посилання на відповідні стандарти з переліку національних стандартів, що були застосовані, або посилання на інші технічні специфікації, щодо яких декларується відповідність (з зазначенням ідентифікаційного номера, перш ніж дати видання):**

Пункт "Технічно-регламенту радиообладнання"	Стандарт	Номер протоколу випробувань	Випробувальна лабораторія (включити акредитаційну документацію)
Застосовані стандарти, що включені до "Переліку національних стандартів, відповідність яких надає гарантію відповідності радиообладнання суттєвим вимогам"	-	-	-
n.1	-	-	-
Застосовані стандарти, що не включені до "Переліку національних стандартів, відповідність яких надає гарантію відповідності радиообладнання суттєвим вимогам"	-	-	-
n.6, абзац 1	ДСТУ EN 61368-1:2017 (Український стандарт) ДСТУ EN 60364-2016	8355 від 24.07.2019	ВЦ РІТ УНДІРТ (20227)
n.6, абзац 2	ДСТУ EN 301 488-1:2014 (оп. 3.2, 3.2, 3.3) (з урахуванням ДСТУ ETSI EN 301 488-3:2009)	8355 від 24.07.2019	ВЦ РІТ УНДІРТ (20227)
n.7	ДСТУ ETSI EN 300 336-2:2015	8355 від 24.07.2019	ВЦ РІТ УНДІРТ (20227)

7. **Призначений орган з оцінки відповідності ДЕРЖАВНОГО ПІДПРИЄМСТВА "УКРАЇНСЬКИЙ НАУКОВО-ДОСЛІДНИЙ ІНСТИТУТ РАДІО І ТЕЛЕБЕЧЕННЯ",**
Регістраційний номер: UA TR 028

(найменування ідентифікаційного номеру згідно з розпором призначеного органу)

висновок **ЕКСПЕРТНИЙ УНІВ.**
(опиє випоміток числ 2019)
та видана сертифікат експертним типу № 2037.14-СЕТ від 08.08.2019.



Informatie

* Niet beschikbaar op alle modellen

Modellen voor Oekraïne

Draadloze oplader*

8. У відповідних випадках опис компонентів та жестикуляції, у тому числі програмного забезпечення, завдяки якому радіоблазнавля функціонує за призначенням і на яке поширюється дія декларації про відповідність:

Версія ПЗ (SW/FW version), яка встановлена на пристрій: CPU1:906600, CPU2:010505;
Версія апаратної версії (HW version), яка встановлена на пристрій: 1.00;
Протокол, що використовує функції формування радіочастотних сигналів: WCT1001A (LQFP-chip);

9. Додаткова інформація:

Адреса виробництва:
Кірібайаші, місто Ііда, префектура Нагао, 399-2565, Японія
(Kiribayashi, Iida-city, Nagano-Prefecture 399-2565 Japan).

Підписано від імені та за дорученням:

"Омрон Отомотів Електронікс Ко., Лтд., Діє Офіс" ("OMRON Automotive Electronics Co., Ltd., Iida Office"), Японія, уповноваженим представником - ГОВ "Радио Тест Стандарти".

м. Київ, "08" серпня 2019 р.
(місце та дата видачі)

Директор
(посада)
М.П.



Д.В. Шумин
(підпис та прізвище)

Modellen voor Israël

Afstandsbediening*/Startblokkeringsysteem*

א. השימוש במכשיר הינו על בסיס "משנ"י" ופטור מרשיון הפעלה אלחוטי.
 כלומר - לא מוגן מהפרעות וללא הפרעה למערכות אחרות הפועלות כדין.
 ב. רק "בפעולת בזק" לשימוש עצמי של הלקוח בלבד, הציוד פטור מרשיון הפעלה אלחוטי.
 מתן "שרות בזק" לצד ג' מחייב רשיון מיוחד ממשרד התקשורת.
 ג. אסור להחליף את האנטנה המקורית של המכשיר, ולא לעשות בו כל שינוי טכני אחר.

Sleutelloos toegangssysteem*

לפני השייך ידאג היבואן שעל ארזה חיצונית של המוצר יודבק מדבקה, בה יהיה רשום כ:
 א. השימוש במכשיר הינו על בסיס "משנ"י" ופטור מרשיון הפעלה אלחוטי.
 כלומר - לא מוגן מהפרעות וללא הפרעה למערכות אחרות הפועלות כדין.
 ב. רק "בפעולת בזק" לשימוש עצמי של הלקוח בלבד, הציוד פטור מרשיון הפעלה אלחוטי.
 מתן "שרות בזק" לצד ג' מחייב רשיון מיוחד ממשרד התקשורת.
 ג. אסור להחליף את האנטנה המקורית של המכשיר, ולא לעשות בו כל שינוי טכני אחר.

Handsfree telefoonsysteem*

א. נקודות הגישה תהיה מיועדת אך ורק כחיבור משתמש המצוי בתצרים מתוחמים (דוגמת בית, בית עסק, מתחם שדה תעופה, קמפוס אוניברסיטאי וכו').
 ב. לצורך גישה לאינטרנט, נקודת הגישה תקושר מחוץ לתצרים אך ורק אל בעל רישיון למתן שירות גישה לאינטרנט (ISP), לחל-ספק אינטרנט). הקישור לספק אינטרנט יהיה אך ורק באמצעות קו תקשורת נתונים המסופק בידי בעל רישיון למתן שירותי תקשורת.
 ג. קישור נקודת הגישה מחוץ לתצרים לצורך תקשורת נתונים ייעשה באמצעות תשתיות של בעל רישיון מתאים.
 ד. לצורך שירות לצד ג' נדרש רישיון נוסף מאגף הגדסה ורישוי (משרד התקשורת).

Dode hoek-informatiesysteem*/Uitparkeermonitor*

א. השימוש במכשיר פטור מרשיון הפעלה אלחוטי,
 לא מוגן מהפרעות וללא הפרעה למערכות אחרות הפועלות כדין.
 ב. רק "בפעולת בזק" לשימוש עצמי של הלקוח בלבד, הציוד פטור מרשיון הפעלה אלחוטי.
 מתן "שרות בזק" לצד ג' מחייב רשיון מיוחד ממשרד התקשורת.
 ג. אסור להחליף את האנטנה המקורית של המכשיר, ולא לעשות בו כל שינוי טכני אחר.

Adaptive cruise control (ACC)*/Adaptive Cruise Control (ACC) met Low Speed Follow (LSF)/Botsingsbeperkingssysteem (CMBS)

10. תבואים שיוחזרים והטחת המסרד:

Mid range Radar sensor for vehicles (MRR)

לפני השייך ידאג היבואן שעל ארזה חיצונית של המוצר יודבק מדבקה, בה יהיה רשום מס.האישור וכן:
 א. השימוש במכשיר הינו על בסיס "משנ"י" ופטור מרשיון הפעלה אלחוטי.
 כלומר - לא מוגן מהפרעות וללא הפרעה למערכות אחרות הפועלות כדין.
 ב. רק "בפעולת בזק" לשימוש עצמי של הלקוח בלבד, הציוד פטור מרשיון הפעלה אלחוטי.
 מתן "שרות בזק" לצד ג' מחייב רשיון מיוחד ממשרד התקשורת.
 ג. אסור להחליף את האנטנה המקורית של המכשיר, ולא לעשות בו כל שינוי טכני אחר.

EC Declaration of Conformity



1. The undersigned, Mr. Ryoichi Hiraki, representing the manufacturers, herewith declares that the machinery described below fulfills all the relevant provisions of:
- The EC-directive 2006/42/EC on machinery

2. Description of the machinery
- a) Generic denomination: Pantograph jack
b) Function: lifting motor vehicle
- | c) Model | d) Type |
|----------|--------------|
| SNB | Honda Type-A |
| SJD | Honda Type-B |
| SZA | Honda Type-C |
| SAH | Honda Type-D |
| TPS | Honda Type-G |
| TSA | Honda Type-I |
| TZV | Honda Type-J |
| TNY | Honda Type-K |

3. Manufacturer (1) : Honda Type-A/B/C/G/I/K
RIKENKAKI CO., LTD.
5-6-12 Chiyoda Sakado-shi,
Saitama 350-0214
JAPAN

4. Manufacturer (2) : Honda Type-D/J
CHANGZHOU RIKENSEKO MACHINERY CO., LTD.
No. 5 Xinlin Road, Zhonglou Changzhou,
Jiangsu CHINA

5. Legal person authorised to compile the technical file :
Honda Motor Europe Ltd Belgian Branch
p/a Honda Motor Europe Ltd – Aalst Office
Wijngaardveld 1 (Noord Y)
B 9300 Aalst (Belgium)

6. References to harmonized standards	7. Other standards or specifications
EN1494:2000+A1:2008	-

8. Done at: Saitama, Japan
9. Date: 1 December 2009

Ryoichi Hiraki
Ryoichi Hiraki
President of RIKENKAKI CO., LTD.
President of CHANGZHOU RIKENSEIKO
MACHINERY CO., LTD.

Note: This declaration becomes invalid, if technical or operational modifications are introduced without the manufacturers consent.

Deutsch (German)

- EG-Konformitätserklärung
1. Der Unterzeichner, Herr Ryoichi Hiraki, Vertreter der Hersteller, erklärt hiermit, dass die unten beschriebenen Maschinen den relevanten Bestimmungen von folgender Richtlinie entsprechen:
•EG-Richtlinie 2006/42/EC für Maschinen
2. Beschreibung der Maschine
a) Allgemeine Bezeichnung : Scherenwagenheber
b) Funktion : Anhebung des Kraftfahrzeugs
c) Modell d) Typ
3. Hersteller (1)
4. Hersteller (2)
5. Juristische Person, die bevollmächtigt ist, die technische Datei zu erstellen
6. Bezug auf Standardübereinstimmungen
7. Andere Standards oder Spezifikationen
8. Ausgestellt in 9. Datum

Français (French)

- Déclaration de conformité CE
1. Le soussigné, M. Ryoichi Hiraki, représentant les fabricants, déclare par la présente que les machines décrites ci-dessous satisfont toutes les dispositions pertinentes de:
•La Directive CE 2006/42/EC concernant les machines
2. Description des machines
a) Dénomination générique : Cric pantographe
b) Fonction : levage de véhicule à moteur
c) Modèle d) Type
3. Fabricant (1)
4. Fabricant (2)
5. Personne morale habilitée à compiler le fichier technique
6. Références aux normes harmonisées
7. Autres normes ou spécifications
8. Fait à 9. Date

Nederland (Dutch)

- EG-conformiteitsverklaring
1. De ondergetekende, dhr. Ryoichi Hiraki, die de fabrikanten vertegenwoordigt, verklaart hierbij dat de hieronder beschreven machine voldoet aan alle relevante voorzieningen van:
•De EG-richtlijn 2006/42/EG voor machines
2. Beschrijving van de machine
a) Generieke benaming : Pantograafkrik
b) Functie : Motorvoertuig opheffen
c) Model d) Type
3. Fabrikant (1)
4. Fabrikant (2)
5. Rechtspersoon geautoriseerd voor de samenstelling van het technische dossier
6. Referentie geharmoniseerde normen
7. Andere normen of specificaties
8. Plaats 9. Datum

Dansk (Danish)

- EF-overensstemmelseserklæring
1. Undertegnede, hr. Ryoichi Hiraki, som repræsenterer producenterne, erklærer hermed, at de herunder beskrevne maskiner overholder alle de relevante bestemmelser i:
•Maskindirektivet, EU-direktiv 2006/42/EF
2. Beskrivelse af maskinerne
a) Generisk betegnelse : Saksedonkraj
b) Funktion : Til at løfte motorkøretøj
c) Model d) Type
3. Producent (1)
4. Producent (2)
5. Juridisk person med bemyndigelse til at udarbejde den tekniske fil
6. Henvisninger til harmoniserede standarder
7. Andre standarder eller specifikationer
8. Sted 9. Dato

<p>Italiano (Italian) Dichiarazione CE di Conformità 1. Il sottoscritto, Sig. Ryoichi Hiraki, rappresentante delle fabbriche, dichiara che il veicolo sotto riportato è conforme alle disposizioni pertinenti alla: •Direttiva 2006/42/CE relative agli autoveicoli 2. Descrizione della vettura a) Denominazione generica : Martinetto a pantografo b) Funzione : sollevamento veicolo a motore c) Modello d) Tipo 3. Fabbrica (1) 4. Fabbrica (2) 5. Legale autorizzato a costituire il fascicolo tecnico 6. Riferimento norme standard 7. Altre norme e specifiche 8. Eseguito a 9. Data</p>	<p>Ελληνικά (Greek) Δήλωση Συμμόρφωσης ΕΚ 1. Ο υπογεγραμμένος, κ. Ρυοίχι Ηιράκι, ως εκπρόσωπος των κατασκευαστών, δηλώνει δια του παρόντος ότι το μηχανήμα που περιγράφεται παρακάτω πληροί όλες τις σχετικές διατάξεις της: •Κοινοτικής Οδηγίας 2006/42/ΕΚ σχετικά με μηχανήματα 2. Περιγραφή του μηχανήματος α) Συνήθης ονομασία : Γρύλος αυτοκινήτου β) Λειτουργία : Ανύψωση μηχανοκίνητων οχημάτων γ) Μοντέλο δ) Τύπος 3. Κατασκευαστής (1) 4. Κατασκευαστής (2) 5. Νομικό πρόσωπο εξουσιοδοτημένο για τη σύνταξη του τεχνικού φακέλου 6. Αναφορές στα εναρμονισμένα πρότυπα 7. Άλλα πρότυπα ή προδιαγραφές 8. Συντάχθηκε στη 9. Ημερομηνία</p>
<p>Português (Portuguese) Declaração de Conformidade CE 1. O abaixo-assinado, Ryoichi Hiraki, representando os fabricantes através desta, declara que a maquinaria descrita abaixo cumpre todas as disposições referentes à: •Directiva 2006/42/CE, sobre máquinas. 2. Descrição da maquinaria a) Denominação genérica : Macaco de tesoura b) Função : Elevação de veículo motor c) Modelo d) Tipo 3. Fabricante (1) 4. Fabricante (2) 5. Pessoa jurídica autorizada a compilar o processo técnico 6. Referências às normas harmonizadas 7. Outras normas ou especificações 8. Elaborado em 9. Data</p>	<p>Svenska (Swedish) EG-försäkran om överensstämmelse 1. Undertecknad representant för tillverkaren, Mr. Ryoichi Hiraki, försäkrar härmed att den nedan beskrivna maskinutrustningen uppfyller alla tillämpliga bestämmelser i: •EU:s maskindirektiv 2006/42/EG 2. Beskrivning av maskinutrustningen a) Generisk benämning : Saxdomkraft b) Funktion : Lyft av motorfordon c) Modell d) Typ 3. Tillverkare (1) 4. Tillverkare (2) 5. Juridisk person behörig att sammanställa den tekniska dokumentationen 6. Hänvisningar till harmoniserade normer 7. Övriga normer eller specifikationer 8. Utfärdad i 9. Datum</p>

<p>Suomi / Suomen kieli (Finnish) EY Vaatimustenmukaisuusvakuutus 1. Allekirjoittanut, Mr. Ryoichi Hiraki, valmistajan edustaja, vakuuttaa täten, että alla kuvattu laite täyttää kaikki seuraavissa säännöksissä annetut asianmukaiset velvoitteet: •Koneita koskeva EY-direktiivi 2006/42/EC 2. Laitteen kuvaus a) Yleisnimeke : Saksinosturi b) Käyttötarkoitus : moottoriajoneuvon nostaminen c) Malli d) Tyyppi 3. Valmistaja (1) 4. Valmistaja (2) 5. Teknisen tiedoston kokoamiseen valtuutettu oikeushenkilö 6. Yhdenmukaistettujen standardien viitetiedot 7. Muut standardit tai tiedot 8. Paikka 9. Päiväys</p>	<p>Čeština (Czech) ES - Prohlášení o shodě 1. Niže podepsaný Ryoichi Hiraki jako zástupce výrobce, tímto prohlašuje, že uvedené strojní zařízení splňuje příslušné požadavky Směrnice evropské komise 2006/42/EC pro strojní zařízení. 2. Popis strojního zařízení a) Obecný název : nůžkový zvedák b) Funkce : zvedání motorových vozidel c) Model d) Typ 3. Výrobce (1) 4. Výrobce (2) 5. Právnícká osoba oprávněná k předložení technické dokumentace 6. Odkazy na harmonizované normy 7. Jiné normy nebo specifikace 8. Místo 9. Datum</p>
<p>Polski (Polish) Deklaracja zgodności WE 1. Niżej podpisany, Pan Ryoichi Hiraki, reprezentujący producentów, niniejszym oświadczam, że opisane poniżej urządzenie jest zgodne z wszystkimi stosownymi postanowieniami: •Dyrektywy maszynowej Wspólnoty Europejskiej 2006/42/WE 2. Opis urządzenia a) Nazwa ogólna : podnośnik nożycowy b) Przeznaczenie : podnoszenie pojazdów silnikowych c) Model d) Typ 3. Producent (1) 4. Producent (2) 5. Osoba prawna upoważniona do kompilacji dokumentacji technicznej 6. Odniesienie do zharmonizowanych norm 7. Inne normy lub specyfikacje 8. Sporządzony w 9. Data</p>	<p>Slovenčina (Slovak) ES vyhlásenie o zhode 1. Podpísaný Ryoichi Hiraki, zástupca výrobcov, týmto vyhlasuje, že nižšie opísané strojové zariadenie spĺňa všetky príslušné ustanovenia tejto smernice: •Smernica 2006/42/ES o strojových zariadeniach 2. Opis strojového zariadenia a) Generické určenie : pantografický zdvíhač b) Funkcia : zdvíhanie motorových vozidiel c) Model d) Typ 3. Výrobca (1) 4. Výrobca (2) 5. Autorizovaný zástupca schopný predložiť technickú dokumentáciu 6. Odkazy na harmonizované normy 7. Iné normy alebo požiadavky 8. Miesto 9. Dátum</p>

<p>Magyar (Hungarian) EK megfeleléségi nyilatkozat</p> <p>1. Alulírott, Mr. Ryoichi Hiraki, a gyártók képviselőjeként ezennel kijelentem, hogy az alább megnevezett gép teljesíti: *a gépekre vonatkozó 2006/42/EK irányelv összes vonatkozó előírását.</p> <p>2. A gép leírása a) Általános megnevezés : ollós emelő b) Rendeltetés : gépkocsiemelő c) Modell d) Típus 3. Gyártó (1) 4. Gyártó (2) 5. A műszaki dokumentáció összeállítására meghatalmazott jogi személy 6. Harmonizált szabványhivatkozások 7. Egyéb szabványok vagy műszaki jellemzők 8. Kiállítás helye 9. Kiállítás dátuma</p>	<p>Eesti (Estonian) EÜ vastavusdeklaratsioon</p> <p>1. Tootjate esindaja hr. Ryoichi Hiraki kinnitab käesolevaga, et allpool kirjeldatud seadmed vastavad järgmise õigusakti kõigile asjakohastele sätetele: *EÜ masinadirektiiv 2006/42/EÜ</p> <p>2. Seadmete kirjeldus a) Üldnimetus : käärtungraud b) Funktsioon : mootorsõiduki tšstmine c) Mudel d) Tüüp 3. Tootja (1) 4. Tootja (2) 5. Juriidiline isik, kes on volitatud koostama tehniilist toimetust 6. Viited harmoneeritud standarditele 7. Muud standardid ja spetsifikatsioonid 8. Koht 9. Kuupäev</p>	<p>Български (Bulgarian) ЕС декларация за съответствие</p> <p>1. Допълодписаният г-н Рьоичи Хираки, представляващ производителите, декларирам с настоящата, че машината описана по-долу напълно изпълнява всички съответни разпоредби на: *Европейската директивата 2006/42/ЕС за машиностроенето</p> <p>2. Описание на машината a) Генерично наименование : Пантографен крик b) Функция : повдигане на моторни превозни средства c) Модел d) Тип 3. Производител (1) 4. Производител (2) 5. Юридическо лице упълномощено да състави техническия файл 6. Препратки към хармонизирани стандарти 7. Други стандарти или спецификации 8. Изготвено в 9. Дата</p>	<p>Român (Romanian) Declarație de conformitate CE</p> <p>1. Subsemnatul Ryoichi Hiraki, reprezentant al producătorilor, declar prin prezenta că utilajul descris mai jos respectă toate prevederile relevante ale: *Directivei CE 2006/42/CE referitoare la mașini</p> <p>2. Descrierea utilajului a) Denumire generică : Cric tip pantograf b) Funcție : ridicarea vehiculelor cu motor c) Model d) Tip 3. Producător (1) 4. Producător (2) 5. Persoană juridică autorizată să redacteze fișierul tehnic 6. Trimiteri la standardele armonizate 7. Alte standarde sau specificații 8. Intocmită în 9. Data</p>
<p>Latviešu (Latvian) EK paziņojums par atbilstību</p> <p>1. Zemāk parakstījis Ryoichi Hiraki, kas pārstāv ražotāju, ar šo paziņo, ka zemāk aprakstītā mašīna atbilst piemērojamām šīs direktīvas prasībām: *EK Mašīnu direktīva 2006/42/EK</p> <p>2. Mašīnas apraksts a) VISPĀRĪGS APZĪMĒJUMS : Vītnes domkrats b) Funkcija : Spēkratu celšana c) Modeļa d) Tips 3. Ražotājs (1) 4. Ražotājs (2) 5. Juridiskā persona, kas pilnvarota apkopot tehnisko failu 6. Atsaucies uz harmonizētajiem standartiem 7. Citi standarti vai specifikācijas 8. Vieta 9. Laiks</p>	<p>Slovensčina (Slovenian) Izjava o skladnosti ES</p> <p>1. Podpisani g. Ryoichi Hiraki, ki zastopa proizvajalce, s tem izjavlja, da naprava, ki je opisana spodaj, izpolnjuje vse relevantne določbe: *Direktive o napravah 2006/42/ES</p> <p>2. Opis naprave a) Generično ime : Pantografski dvigalnik b) Funkcija : dvigovanje motornega vozila c) Model d) Tip 3. Proizvajalec (1) 4. Proizvajalec (2) 5. Pravna oseba, ki je upravičena do sestave tehničnega dokumenta 6. Reference glede harmoniziranih standardov 7. Drugi standardi ali specifikacije 8. Ustvarjeno v/na 9. Datum</p>	<p>Türk (Turkish) AT Uygunluk Beyanı</p> <p>1. Aşağıda imzası bulunan Sn. Ryoichi Hiraki, imalatçıları temsilin, tarif edilen makinelerin aşağıda adı geçen yönetmeligin ilgili hükümlerine uygun olduğunu beyan eder: *AT makine direktifi 2006/42/EC</p> <p>2. Makinelerin tanımı a) Jenerik adı : Pantograf krikö b) İşlevi : motorlu taşıtları kaldırma c) Model d) Tür 3. İmalatçı (1) 4. İmalatçı (2) 5. Teknik dosyayı düzenlemeye yetkili tüzel kişi 6. Uyumlştırılmış standartlara atıflar 7. Diğer standartlar ya da şartnameler 8. Düzenlendiği yer 9. Tarih</p>	<p>Íslenska (Icelandic) EB-samræmisýrfrýsing</p> <p>1. Undirritaður, herra Ryoichi Hiraki, fulltrúi framleiðanda, lýsir yfir að vélbúnaðinum, sem lýst er hér að neðan, uppfyllir öll viðeigandi ákvæði: *EB-tilskipunarinnar 2006/42/EC um vélbúnað</p> <p>2. Lýsing á vélbúnaðinum a) Almenn heiti : Tviarma tjakkur b) Hlutverk : að lyfta vélknúnum ökutækjum c) Gerð d) Tegund 3. Framleiðandi (1) 4. Framleiðandi (2) 5. Lögaðili sem hefur heimild að taka saman tækniskjal 6. Tilvísanir í samhæfða staðla 7. Aðrir staðlar eða tæknilysingar 8. Staður 9. Dagsetning</p>

<p>Español (Spanish) Declaración de Conformidad CE 1. El abajo firmante, Sr. Ryoichi Hiraki, en representación de los fabricantes, por la presente declara que la maquinaria descrita a continuación cumple con las disposiciones aplicables de: *La directiva 2006/42/CE relativa a maquinarias 2. Descripción de la maquinaria a) Denominación genérica : Gato pantográfico b) Función : Elevación de vehículo automotor c) Modelo d) Tipo 3. Fabricante (1) 4. Fabricante (2) 5. Persona jurídica autorizada para recopilar el archivo técnico 6. Referencias de normas armonizadas 7. Otras normas o especificaciones 8. Elaborada en 9. Fecha</p>	<p>Norsk (Norwegian) EF-samsvarserklæring 1. Undertegnede, Ryoichi Hiraki, som representerer produsentene, erklærer herved at maskinen beskrevet nedenfor oppfyller alle relevante bestemmelser i: •EU-maskindirektiv 2006/42/EU 2. Beskrivelse av maskineriet a) Generisk betegnelse : Pantografjekk (biljekk) b) Funksjon : løfting av motorjærteøyer c) Modell d) Type 3. Produsent (1) 4. Produsent (2) 5. Juridisk person med fullmakt til å utarbeide den tekniske dokumentasjonen 6. Henvisninger til harmoniserte standarder 7. Andre standarder eller spesifikasjoner 8. Utarbeidet i 9. Dato</p>
<p>Lietuvių kalba (Lithuanian) EB atitikties deklaracija 1. Toliau pasirašęs gamintojų atstovas Ryoichi Hiraki deklaruoja, kad toliau aprašytoji įranga atitinka visas atitinkamas nuostatas, išdėstytas: •EB Direktyvoje 2006/42/EB dėl mašinų 2. Įrangos aprašymas a) Bendras pavadinimas : pantografo kėliklis b) Funkcija : motorinės transporto priemonės kėlimas c) Modelis d) Tipas 3. Gamintojas (1) 4. Gamintojas (2) 5. Juridinis asmuo, įgaliotas sudaryti techninę bylą 6. Nuoroda į lygiavertius standartus 7. Kiti standartai arba specifikacijos 8. Atlikta 9. Data</p>	<p>Hrvatski (Croatian) Izjava o sukladnosti EK 1. Ja, dolje potpisani Ryoichi Hiraki, predstavnik proizvođača, ovime izjavljujem da su strojevi opisani u nastavku sukladni s bitnim odredbama: •Direktive 2006/42/EZ Europskog parlamenta i vijeća o strojevima 2. Opis stroja a) Generički naziv : pantografska dizalica b) Funkcija : podizanje motornog vozila c) Model d) Tip 3. Proizvođač (1) 4. Proizvođač (2) 5. Pravna osoba ovlaštena za sastavljanje tehničke dokumentacije 6. Upućivanje na usklađene norme 7. Ostale norme ili specifikacije 8. Mjesto 9. Datum</p>

Getallen

4WD 546

A

Aanhanger trekken

Maximum laadgewicht 500
Trailer Stability Assist 504

Aanhanger/caravan trekken 500

Uitrusting en accessoires 502

Aanvullend veiligheidssysteem (SRS) 58

ABS (antiblokkeersysteem) 634

ACC (Adaptive Cruise Control) 586

Accessoires en modificaties 726

Accessoire-voeding 282

Accu 710

Als de accu leeg is 744

Controlelampje laadsysteem 101, 749

Onderhoud (Accu controleren) 710

Onderhoud (vervangen) 713

Achterbank

Stoelen derde rij 257

Stoelen tweede rij 250

Achterbankverwarming 289

Achtergrond 309, 340

Achterklep 189

Gaat niet open 764

Achteruitkijkspiegel 242

Achteruitrijcamera voor multi-weergave ... 648

Adaptive Cruise Control (ACC) 586

Adaptive cruise control (ACC) met Low

Speed Follow (LSF) 569

Additieven, motorolie 681

Afspelen van Bluetooth®-audio 328, 377

Afstandsbediening 182

Afstandsbediening van het audiosysteem .. 302

Afstellen

Spiegels 242

Stuurwiel 241

Temperatuur 150

Agile Handling Assist 545

Aha™ 373

Airbags 56

Airbags voor (SRS) 58

Airbagverzorging 69

Controlelampje 67, 104

Controlelampje uitgeschakelde

passagiersairbag 68

Incidentrecorder 1

Na een botsing 58

Sensoren 56

Zijairbag 63

Zijjordijnairbag 65

Airbags voor (SRS) 58

Airconditioningsysteem

(klimaatregelsysteem) 290

Automatische klimaatregeling gebruiken 290

Gesynchroniseerde modus 295

Modus veranderen 292

Recirculatie-/frisse-luchtmodus 292

Sensor 296

Stof- en pollenfilter 719

Voortuit en ruiten ontdooien 293

Alarmknipperlichtknop 4, 5

Alle instellingen resetten naar de

standaardinstellingen 435

Als de accu leeg is 744

AM/FM-radio 313, 360

Android Auto 389

Antiblokkeersysteem (ABS) 634

Controlelampje 103

Apparaten die radiogolven uitzenden 772

Apple CarPlay 385

Armsteun 264

Audio-/informatiescherm 307, 332

Audiosysteem 298, 305, 331

Aanbevolen apparaten 395

Achtergrond instellen 309, 340

Afstandsbediening 302

Algemene informatie 395

Apps sluiten 352

Audio-/informatiescherm 307, 332

Audiobron selecteren 355

Beginscherm 342

Beveiligingscode 301

Diefstalpreventie 301

Display instellen 312, 354

Foutmeldingen 393

Geluid instellen 311, 353

Interface van het scherm wijzigen 350

iPod 322, 366

Menu aanpassen 351

Meter aanpassen 336

MP3/WMA/AAC 325, 374

Opnieuw activeren 301

Pictogramindeling van het beginscherm

wijzigen 336

Statusgebied.....	349
USB-flashdrives.....	325, 374, 395
USB-poort(en).....	299
Automatic Brake Hold	631
Controlelampje.....	631
Automatisch grootlicht	227
Controlelampje automatisch grootlicht.....	108
Automatische verlichting	221
AWD (vierwielaandrijving)	546

B

Bagage (maximumlaadgewicht)	499
Bagage vervoeren	497, 499
Bagagehaak	278
Banden	705
Controleren en onderhouden.....	705
Inspectie.....	705
Lekkage (lekke band).....	732
Reservewiel.....	732, 769
Slijtage-indicatoren.....	706
Sneeuwkettingen.....	709
Spanning.....	769
Winter.....	709
Wisselen.....	708
Basisbediening audiosysteem	305, 331
Bedieningselementen	173
Beladingslimieten	499
Benzine	28, 650
Actueel brandstofverbruik.....	150
Bijtanken.....	650
Brandstofverbruik en CO ₂ -uitstoot.....	652
Controlelampje laag brandstofpeil.....	103

Informatie.....	650
Meter.....	146
Beveiligingssysteem	200
Controlelampje beveiligingssysteemalarm.....	111
Controlelampje startblokkeringssysteem.....	110
Kantelsensor.....	204
Supervergrendeling.....	205
Ultrasone sensoren.....	203
Bijtanken	650
Benzine.....	650, 768
Brandstofmeter.....	146
Controlelampje laag brandstofpeil.....	103
Bijvullen	
Koelvloeistof.....	685
Motorolie.....	684
Sproeier.....	690
Bluetooth®-audio	328, 377
Botsingsbeperkingssysteem (CMBS)	558
Bougies	768
Brandstof	650
Aanbevolen.....	650
Actueel brandstofverbruik.....	150
Bereik.....	149
Bijtanken.....	650
Controlelampje laag brandstofpeil.....	103
Meter.....	146
Brandstoftankklep	28, 651
Brandstofverbruik en CO₂-uitstoot	652
Brandstofvuldop	28, 651
Buitenspiegels	243

C

Certificatielabel	771
CMBS (botsingsbeperkingssysteem)	558
Contactschakelaar	214
Continu variabele transmissie	518
Bediening van de schakelhendel.....	520
Handmatige schakelmodus met	
7 versnellingen.....	521
Kickdown.....	518
Kruipen.....	518
Schakelen.....	519
Schakelhendel kan niet worden bewogen....	746
Vloeistof.....	688
Controlelampje dode hoek- informatiesysteem	121
Controlelampje eCall	489
Controlelampje grootlicht	109
Controlelampje intelligente snelheidsbegrenzer	113
Controlelampje laadsysteem	101, 749
Controlelampje laag brandstofpeil	103
Controlelampje lage bandenspanning/ waarschuwingssysteem bandenspanning	107, 754
Controlelampje lage oliedruk	101, 749
Controlelampje mistlamp achter	109
Controlelampje mistlamp voor	109
Controlelampje parkeerrem en remsysteem (amber)	100, 752
Controlelampje parkeerrem en remsysteem (rood)	98, 751, 752
Controlelampje passagiersairbag uit	68

Controlelampje stop-/startstelsysteem (amber)	112
Controlelampje stop-/startstelsysteem (groen)	112
Controlelampjes	98
Aanvullend veiligheidssysteem.....	67, 104
Adaptive cruise control (ACC) met Low Speed Follow (LSF).....	117, 569
Airbag voorpassagier Aan/Uit	68, 104
Antiblokkeersysteem (ABS).....	103
Automatic Brake Hold	99, 631
Automatisch grootlicht.....	108
Beveiligingssysteemalarm	111
Botsingsbeperkingsstelsysteem (CMBS).....	119, 120
Dode hoek-informatiesysteem.....	121
ECON-modus	111
Elektrisch stuurbevestigingsstelsysteem (EPS).....	106
Grootlicht.....	109
Ingestelde snelheid Adaptive Cruise Control (ACC) en intelligente snelheidsbegrenzer...	113
Instelbare snelheidsbegrenzer.....	113
Intelligente snelheidsbegrenzer.....	113
Laadsysteem.....	101, 749
Laag brandstofpeil.....	103
Lage bandenspanning/waarschuwingssysteem voor bandenspanning.....	107, 754
Lage oliedruk	101, 749
Lane Keeping Assist-systeem (LKAS)	118, 603
Lichten aan	109
M-controlelampje (handmatige schakelmodus met 7 versnellingen)/Schakelen.....	102
Mistlamp achter	109
Mistlamp voor	109
Opschakelen	102
Parkeerrem en remsysteem (amber).....	100, 752
Parkeerrem en remsysteem (rood).....	98, 751, 752
Richtingaanwijzers en alarmknipperlichten.....	109
Schakelstand	102
Startblokkeringsstelsysteem	110
Stop-/startstelsysteem (amber)	112
Stop-/startstelsysteem (groen).....	112
Storingsindicatielamp	101, 750
Systeemmelding	108
Terugschakelen	102
Transmissiesysteem.....	102
Voertuigstabiliteitsassistentiesysteem (VSA).....	105
VSA UIT.....	106, 544
Waarschuwingssysteem veiligheidsgordel.....	45, 103
Waarschuwingssysteem verlaten rijbaan.....	114, 115, 116
Controlelampjes op-/terugschakelen	102

D

DAB.....	319, 363
Dagriflicht.....	226
Dagteller	149
Dagteller op nul zetten.....	149
Dimfunctie	
Achteruitkijkspiegel	242
Dimmen	
Koplampen.....	220
Display instellen	312, 354
Dode hoek-informatiesysteem	552
Draadloze oplader	284
Drankhouders	275

E

Eco-assistentiesysteem	11
ECON-modus	527
Elektrisch bediende achterklep.....	192
Elektrisch bediende ruiten	206
Elektrisch stuurbevestigingsstelsysteem (EPS)	
Controlelampje	106, 753
Elektronische veiligheidsgordelspanners	48
EPS-systeem (elektrische stuurbevestiging)	106
Exterieur reinigen	723
Exterieurverzorging (reinen).....	723
Externe spiegels	243

F

Filter	
Stof en pollen	719
FM/AM-radio	313, 360
Functie voor automatisch in- en uitklappen	
buitenspiegels	245
Functies	297

G

Gebied voor bagageopslag	272
Geluid instellen	311, 353
Gemiddeld brandstofverbruik.....	149
Gemiddelde snelheid.....	149
Gereedschappen	730
Gevaren van uitlaatgassen (koolmonoxide)	94
Glas (verzorging).....	722, 724
Gordels (veiligheid).....	43

H

Handgeschakelde transmissie	524
Handmatige schakelmodus met 7 versnellingen	521
Handschoenenkastje	269
Handsfree telefoon (HFT)	436, 457
Account voor sms- of e-mailberichten selecteren	484
automatische import van telefoonboek van mobiele telefoon en belgeschiedenis	470
Bellen	452, 478
Beltoon	447, 469
Beperkingen voor handmatige bediening	437, 459
Berichten weergeven	485
Display HFT-status	437, 459
Fonetische wijziging telefoonboek	474
HFT-knoppen	436, 457
HFT-menu's	438, 460
Ontvangen van een sms-bericht/e-mail	483
Oproep ontvangen	455, 481
Opties sms-berichten/e-mail instellen	468
Opties tijdens het bellen	456, 482
Snelkiezen	450, 471
Telefooninstellingen	442, 465
Head-updisplay	168
helderheidsregeling	238
Helderheidsregeling (head-updisplay)	238
Helderheidsregeling (instrumentenpaneel)	237
HFT (handsfree telefoon)	436, 457
Honda Sensing	29, 555
Hoofdsteunen	260, 262

I

Identificatienummers	771
Motor en transmissie	771
Voertuigidentificatie	771
Inhoud Conformiteitsverklaring EG	802
Insluitpreventiesysteem	185
Instelbare functies	157, 400, 408
Instelbare snelheidsbegrenzer	532
Instrumentenpaneel	97
helderheidsregeling	237
Intelligente snelheidsbegrenzer	536
Interface voor bestuurdersinformatie	147
Interieur reinigen	721
Interieurverlichting	265
iPod	322, 366

J

Jashaakje	277
-----------------	-----

K

Kaartleeslampjes	267
Kantelfunctie buitenspiegel bij achteruitrijden	244
Kantelsensor	204
Keuzehendel	519
Bediening	520
Kan niet worden bewogen	746
Ontgrendelen	746
Kickdown (continu variabele transmissie)	518
Kilometerteller	148
Kindersloten	188

Kinderzitje	70
Bevestigingsband gebruiken	90
Grotere kinderen	91
Kinderzitje bevestigen met een heup-/ schoudergordel	88
Kinderzitje kiezen	76
Kinderzitje voor baby's en peuters	73
Kinderzitje voor kleine kinderen	75
Naar achteren gericht kinderzitje	73
Zitverhogingen	92
Kinderzitje kiezen	76
Klimaatregelsysteem	290
Automatische klimaatregeling gebruiken	290
Gesynchroniseerde modus	295
Modus veranderen	290
Recirculatie-/frisse-luchtmodus	292
Sensoren	296
Stof- en pollenfilter	719
Voorrui en ruiten ontdooien	293
Klok	174
Klok instellen	174
Knipperlichten (richtingaanwijzers)	219
Knipperlichten voor inhalen	220
Knop Display/Informatie	147, 332
Knop ENGINE START/STOP	215
Knop SOS annuleren	491
Knop Trip	148
Knop voor verwarmde buitenspiegel	235
Knop voorruiwverwarming	236
Koelvloeistof (motor)	685
Oververhitting	747
Reservetank bijvullen	685
Kofferruimteafdekking	280

Koolmonoxidegas.....	94
Koplampen	220
Actieve bochtenverlichting	225
Automatisch grootlicht.....	227
Automatische bediening.....	221
Bediening.....	220
Dimmen.....	220
Richten.....	692
Koplampsproeiers	234
Krik (wielmoersleutel)	736
Kruipen (continu variabele transmissie)	518

L

Lage acculading	749
Lage bevestigingspunten	84
Lage signaalsterkte afstandsbediening	178
Lampen vervangen	692
Achterlichten.....	695, 696
Achteruitrijlichten.....	696
Bagageruimteverlichting.....	698
Hooggemonteerd remlicht	697
Kentekenplaatverlichting achter	697
Koplampen	692
Lampen van actieve bochtenverlichting	695
Markeringslichten.....	695
Mistlamp achter	697
Mistlampen vóór.....	693
Remlichten.....	695
Richtingaanwijzer vóór	695
Richtingaanwijzers achter	695
Verlichting handschoenenkastje	699
Verlichting make-upspiegel	698

Voertuigverlichting overdag	695
Zijrichtingaanwijzers/ waarschuwingsknipperlichten	695
Lampspecificaties	768
Lane Keeping Assist-systeem (LKAS)	601
Lege accu	744
Lekkage (band)	732
Lekke band	732
Lendensteun	247
Lendensteun van de bestuurdersstoel	247
Lichten	
Verlichting bagageruimte	268
Luchtdruk	769

M

Make-upspiegels	9
Maximaal toegestane gewicht	499
M-controlelampje (handmatige schakelmodus met 7 versnellingen)/Schakelcontrolelampje	102
Meetinstrumenten, meters	146
Modificaties (en accessoires)	726
Motor	
Als de accu leeg is	744
Koelvloeistof.....	685
Nummer.....	771
Olie	681
Schakelaarzoemer	214, 217
Starten	510, 513
Motor starten	510, 513
Als de accu leeg is	744
Start niet	741

Motorkoelvloeistof	685
Oververhitting.....	747
Reservetank bijvullen.....	685
Motorolie	681
Aanbevolen motorolie.....	681
Bijvullen	684
Controlelampje lage oliedruk	101, 749
Controleren	683
Symbool laag oliepeil	755
MP3	325, 374
MP4	374

N

Neerklappen stoel derde rij	258
Neerklappen stoelen van de tweede rij	252, 254
Noodoproep (eCall)	489
Automatische noodoproep	489
Handmatige noodoproep.....	491
Noodsituatie	763
Noodstopsignaal	636
Nummers (identificatie)	771

O

Olie (motor)	681
Aanbevolen motorolie.....	681
Bijvullen	684
Controlelampje lage oliedruk	101, 749
Controleren	683
Motoroliecontrolesysteem.....	665
Symbool laag oliepeil	755
Viscositeit	681

On-board apps	379
Onderhoud	655
Accu	710
Afstandsbediening	716
Banden	705
Klimaatregeling	718
Koelvloeistof	685
Lampen vervangen	692
Olie	683
Onder de motorkap	678
Onderhoudsherinneringssysteem	660
Radiateur	686
Reinigen	721
Rem-/koppelvloeistof	689
Transmissievloeistof	688
Veiligheid	657
Voorzorgsmaatregelen	656
Onderhoudsherinneringssysteem	660
Open Source-licenties	399
Openen/sluiten	
Achterklep	189
Elektrisch bediende ruiten	206
Motorkap	679
Oververhitting	747

P

Panoramadak	210
Parkeerrem	626
Parkeersensorsysteem	638
Peilstok (motorolie)	683
Portieren	176
Controlelampje open portier	42

Insluitpreventiesysteem	185
Portieren van binnenuit vergrendelen/ ontgrendelen	186
Portieren van buitenaf vergrendelen/ontgrendelen	179
Sleutels	176
Portieren ontgrendelen	179
Portieren van buitenaf vergrendelen/ ontgrendelen	179
Problemen oplossen	729
Achterportier openen lukt niet	33, 188
Als de accu leeg is	744
Doorgebrande zekering	756, 758
Lawaai bij het remmen	34
Lekkage/lekke band	732
Motor start niet	741
Oververhitting	747
Rempedaal trilt	33
Schakelhendel kan niet worden bewogen	746
Slepen in noodsituaties	763
Waarschuwinglampjes	98, 749
Zoemer klinkt bij het openen van een portier	33

R

Radiateur	686
Radio (FM/AM)	313, 360
Radio Data System (RDS)	314, 362
RDS (Radio Data System)	314, 362
Real Time AWD met intelligent regelsysteem	546
Remsysteem	626
Antiblokkeersysteem (ABS)	634
Automatic Brake Hold	631
Controlelampje	98, 100, 751, 752

Parkeerrem	626
Remondersteuningssysteem	635
Vloeistof	689
Voetrem	630
Reservewiel	732, 769
Richtingaanwijzers	219
Controlelampjes (instrumentenpaneel)	109
Richtlijnen voor het rijden met uw SUV	516
Richtlijnen voor off-road	508
Rijden	495
Continu variabele transmissie	518
Motor starten	510, 513
Remmen	626
Schakelen	519, 524
Rijpositiegeheugensysteem	239
Road Departure Mitigation-systeem	
Aan en uit	612
Ruiten (openen en sluiten)	206
Ruitensproeiers	231
Schakelaar	231
Vloeistof toevoegen/bijvullen	690
Ruitenwissers en ruitensproeiers	231
Achter	233
Voor	231
Ruitenwissers met automatische interval	232

S

Schakelaars (rondom het stuurwiel) ...	4, 5, 6, 214
Schakelen (transmissie)	519, 524
Schakelflippers	521
Schakelhendel	519, 524

Schakelhendelposities			
Continu variabele transmissie	519		
Handgeschakelde transmissie	524		
Schakelstandindicator	102, 520		
Selectieknop (Audio)	305		
Sensorcamera voor	623		
Siri Eyes Free	384		
Sleutelloos insluitpreventiesysteem	185		
Sleutelnummerplaatje	177		
Sleutels	176		
Achterportier openen lukt niet	188		
Afstandsbediening	182		
draaien lukt niet	32		
Insluitpreventie	185		
Nummerplaatje	177		
Typen en functies	176		
Slijtage-indicatoren (band)	706		
Smartphone-verbinding	380		
Snelheidsbegrenzer, instelbaar	532		
Snelheidsbegrenzer, intelligent	536		
Snelheidsmeter	146		
Song By Voice™ (SBV)	369		
SOS-knop	491		
Specificaties	768		
Spiegels	242		
Achteruitkijkspiegel	242		
Afstellen	242		
Buiten	243		
SRS-airbags (airbags)	58		
Startblokkeringssysteem	200		
Controlelampje	110		
Stoel derde rij (neerklappen)	258		
Stoelen	246		
Lendensteun van de bestuurdersstoel	247		
Stoelen derde rij	257		
Stoelen tweede rij	250		
Stoelverwarming	288, 289		
Verstellen	246		
Verwarming voorstoelen	288		
Voorstoelen	246		
Stoelen tweede rij (neerklappen)	252, 254		
Stoelverwarming	288, 289		
Stoelverwarmingen (voor)	288		
Stof- en pollenfilter	719		
Stop-/startstelsysteem	528		
Stoppen	637		
Storingsindicatielamp	101, 750		
Stuurwiel	241		
Afstellen	241		
Stuurwielverwarming	287		
Supervergrendeling	205		
T			
Tabel smeermiddelspecificaties	769		
Temperatuur			
Weergave buitentemperatuur	150		
Temperatuursensor	150		
Tijd (instelling)	174		
Toegang tot stoelen derde rij	255		
Toerenteller	146		
Trailer Stability Assist	504		
Transmissie	519, 524		
Continu variabel	519		
Handgeschakeld	524		
Handmatige schakelmodus met 7 versnellingen ...	521		
Nummer	771		
Schakelstandindicator	102, 520		
Vloeistof	688		
U			
Uitparkeermonitor	643		
Ultrasone sensoren	203		
USB-flashdrives	325, 374, 395		
USB-poort(en)	299		
V			
Veilig rijden	37		
Veiligheid van kinderen	70		
Kindersloten	188		
Veiligheidscontrole	42		
Veiligheids gordel met afneembaar verankeringspunt	51		
Veiligheids gordels	43		
afneembaar verankeringspunt	51		
Controle	53		
e-voorspanners	48		
Kinderzijte bevestigen met een heup-schoudergordel	88		
Vastgespen	49		
Verankeringspunt op schouderhoogte afstellen	50		
Waarschuwing	45		
Waarschuwing lampje	45, 103		
Zwangere vrouwen	52		
Veiligheids melding	0		
Veiligheidsstickers	95		

Verankeringspunt op schouderhoogte	50	Zekeringen.....	756, 758	Verstellen	246
Vergrendelen/ontgrendelen	176	Verwarming (achterbank)	289	Voorzorgsmaatregelen tijdens het rijden....	516
Kindersloten	188	Verwarming voorstoelen	288	Regen	517
Met een sleutel.....	184	Verwisselen		VSA (voertuigstabiliteitsregeling)	543
Sleutels.....	176	Banden	732		
Van binnenuit.....	186	Vierwielaandrijfsysteem (AWD)	546		
Van buitenaf.....	179	Viscositeit (olie)	681, 769		
Verkeersbordenherkenningssysteem	615	Vloeistoffen			
Kleine pictogrammen aan en uit	622	Continu variabele transmissie.....	688	W	
Verlichting	220, 692	Handgeschakelde transmissie.....	688	Waarschuwings- en informatiemelding.....	122
Automatisch	221	Motorkoelvloeistof	685	Waarschuwinglampje aan/knippert.....	749
Controlelampje grootlicht	109	Rem/koppeling.....	689	Waarschuwinglampje systeemmelding	108
Controlelampje lichten aan.....	109	Voorritsproeier.....	690	Waarschuwingstickers	95
Dagrijlicht.....	226	Voertuig met turbomotor	653	Waarschuwingssysteem verlaten rijbaan....	609
Interieur.....	265	Voertuig slepen		Waarschuwingssysteem voor bandenspanning ...	547
Lampen vervangen	692	Noodsituatie	763	Controlelampje	107, 754
Lichtschakelaars.....	220	Voertuig identificatienummers	771	Initialisatie.....	548
Mistlamp achter.....	223	Voertuigsnelheid.....	172	Watt	768
Mistlampen vóór.....	223	Voertuigstabiliteitsregeling (VSA)	543	WAV	325
Richtingaanwijzers	219	Controlelampje	105	Weergave buitentemperatuur	150
Verlichtingsregeling	237	Controlelampje UIT	106	Werking spraakbediening	356
Knop	237	Knop uit	544	Algemene opdrachten.....	359
Versleten banden.....	705	Voetrem	630	Audio-opdrachten	358
Verstellen		Voorgescreven brandstof	650	Nuttige opdrachten.....	358
Armsteun	264	Voorportieren van binnenuit ontgrendelen....	18	Opdrachten klimaatregeling	359
Hoofdsteunen.....	260, 262	Voorruit	231	Opdrachten muziek zoeken.....	359
Voorstoelen	246	Ontdooien/ontwasemen	235, 293	Opdrachten op het scherm.....	359
Verstreken tijd	149	Reinigen	722, 724	Scherm Spraakactivering	357
Vervangen		Ruitenwissers en -sproeiers	231	Spraakherkenning	356
Accu.....	713, 716	Sproeiervloeistof	690	Telefoonopdrachten	358
Lampen	692	Wisserbladen	700	Wettelijke bepalingen	772
Wisserbladrubber achterruit.....	703	Voortuig en ruiten ontdooien	293	Wielmoersleutel (krikhendel)	736
Wisserbladrubber voorruit.....	700	Voorstoelen	246	Wi-Fi-verbinding	382
				Winterbanden	709
				Sneeuwkettingen	709

Wissers en sproeiers

koplampsproeiers	234
ruitenwissers met automatische interval	232
Wisserbladen controleren en vervangen	700
WMA	325, 374

Z

Zekeringen	756
Controleren en vervangen	762
Locaties	756, 758
Zijairbags	63
Zijgordijnairbag	65
Zitverhogingen (voor kinderen)	92
Zonnebrilhouder	279
Zwangere vrouwen	52

